

取扱説明書 初版

除雪機用スノーシェルター

HG-SBS812

初めてお使いになる方、他社製品を使用し慣れている方

ご使用前に、必ず取扱説明書をお読みにになり、
内容を理解してからお使いください。



WEBでチェック！

最新の取説及び
本製品の操作の仕方などを
ご覧いただけます。



目次

はじめに	3
安全上のご注意	3
製品を長くご愛顧いただくために	3
安全にお使いいただくために	4
除雪機用スノーシェルターに係る安全事項	4
主要諸元	5
梱包部品一覧	6
組立て	7
シェルターフレームの組立て	7
シェルターカバーの取付け	11
ベースの取付け	13
シェルターの取付け	13
収納	15
素材について	15
吹雪や強風時の取扱い	15
気温 -20℃以下での取扱い	15
シェルターの高さについて	15
長期間使用しないとき	16
消耗品・部品一覧	17
保証内容について	18
お客様ご相談窓口	19

はじめに

このたびは除雪機用スノーシェルターをお買い上げいただき誠にありがとうございます。

安全に正しくお使いいただくために、ご使用前にこの取扱説明書を必ずお読みください。

誤った使い方をされますと重大な事故につながる恐れがあります。
この取扱説明書を熟読しご理解してからご使用ください。
また、各ページの警告・注意事項も飛ばさず、必ずお読みください。

安全上のご注意

※お使いになる人や他人への危害・財産への損害を未然に防ぐため、必ずお守りいただくことを説明しています。

※誤った取扱をした場合に生じる危険とその程度を次の区分で説明しています。

- 表示と意味をよく理解してから、本文をお読みください。
- お読みになった後は、お使いになる方がいつでも見ることができる所に、必ず保管してください。
- すべて安全に関する内容です、必ずお守りください。



警告

誤った取扱をした時に、死亡や重傷に結びつく可能性のあるもの。



注意

誤った取扱をした時に、軽傷または家屋・財産などの損害に結びつくもの。また故障に結びつくもの。



禁止

取扱においてその行為を禁止します。



指示

指示に基づく行為を強制します。

製品を長くご愛顧いただくために



取扱説明書に従った正しい取扱いや定期点検、保守を行ってください。

注意事項に従わず何らかの損害・故障が発生した場合、保証の対象外となりますのでご注意ください。



安全にお使いいただくために

除雪機用スノーシェルターに係る安全事項

警告

 禁止	<ul style="list-style-type: none">・本機は、除雪機に取付けるシェルターです。指定された用途以外には使用しないでください。・改造、分解は絶対に行わないでください。安全性・信頼性が低下したり故障の原因になります。また、弊社の保証サービスは一切受けられなくなります。・未成年者の単独使用は禁止です。監督下で作業してください。・成年者でも、操作の仕方がよく分からない場合は、独自の使用をしないでください。
 指示	<ul style="list-style-type: none">・可動部分の位置及び締付け状態、部品の破損、取付け状態、その他動作に影響を及ぼす全ての箇所に異常がないか確認してください。・使用中に異常音、異常振動があったときは、直ちに使用を中止し、点検、修理を行ってください。・危険と判断したときは使用を中止してください。・破損した部品交換や修理は、取扱説明書の指示に従ってください。取扱説明書に指示されていない場合は、お買い求めの販売店に修理を依頼してください。・修理の知識や技術のない方が修理しますと、十分な性能を発揮しないだけでなく、事故・怪我の原因になることがあります。・子供の手の届かない安全な場所に保管してください。・ご使用前にこの説明書をお読みになり取扱いの注意事項をよくご理解の上で使用ください。

注意

 禁止	<ul style="list-style-type: none">・強風時には使用しないでください。風に煽られて転倒、破損の原因になります。・吹雪で視界不良のときは使用しないでください。
 指示	<ul style="list-style-type: none">・使用前にボルト・ナット・ノブの緩みがないか確認をしてください。・使用中に異常音、異常振動があったときは、直ちに使用を中止し、点検、修理を行ってください。・シェルターに雪が付着し、視界不良の状態で使用をしないでください。・定期点検整備を行ってください。

※除雪機に関する注意事項は除雪機の取扱説明書をご覧ください。

主要諸元

モデル名	HG-SBS812
生地素材	透明度の高い PVC、PU 防水オックスフォード生地
フレーム	鉄
耐水性	本体部分の耐水圧：3000mm/ 縫い目の耐水圧：200-300mm
防水性能	IPX3
使用可能温度	-20°
重量	約6.9kg ※製品版では若干変わる可能性があります。
サイズ (幅×奥行×高さ)	約 720 × 880 × 1200mm

◎弊社は、顧客満足度100%を目指し、日々製品（部品やカラーも含め）の改良を行っています。

そのため、予告なく仕様を変更する場合があります。

また、取扱説明書に最新情報が反映されない場合があります。ぜひご理解・ご了承ください。

※本取扱説明書に掲載されている写真はプロトタイプのため、本製品と仕様が異なる場合があります。



















梱包部品一覧

※写真はプロトタイプのため、本製品とは若干形状が異なります。

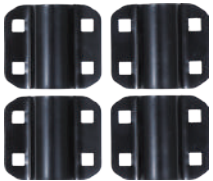
1. ユニットとすべてのアクセサリを慎重に箱から取出し、全てのユニット・アクセサリに不足・問題がないことを確認してください。
2. 製品を注意深く点検し、輸送中の損傷がないことを確認してください。万が一損傷が見受けられた場合は、運送会社に1週間以内に連絡をしてください。
3. 梱包材を慎重に検査し、使用する前に廃棄しないでください。
不足している場合は、お手数ですが弊社までご連絡ください。

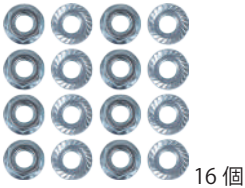
警告

不足しているものがある場合は、不足している部品を入手するまで使用しないでください。

<p>A. グラスファイバーロッド</p> 	<p>B. パイプ E</p> 	<p>C. パイプ F1</p> 	
<p>D. パイプ AC</p> 	<p>E. パイプ F2</p> 	<p>F. パイプ TY</p> 	
<p>G. パイプ U</p> 	<p>H. パイプ B</p> 	<p>I. パイプ K</p> 	
<p>J. パイプ J</p> 	<p>K. パイプ L</p> 	<p>L. ノブ</p>  <p>14 個</p>	
<p>M. 固定プレート</p> 	<p>N. スポンジスリーブ</p> 	<p>O. 角根丸頭ボルト (M8)</p>  <p>16 個</p>	<p>P. フランジナット (13mm)</p>  <p>16 個</p>
<p>Q. シェルターカバー</p> 	<p>R. 収納袋</p> 	<p>S. 工具</p> 	

★付属の工具は、簡易的なものです。

市販のスパナ等をご用意いただくと作業効率が良くなります。

組立て

警告

作業中に除雪機のエンジンを始動するようなことは絶対にやめてください。また周囲に子供や動物が近づかないよう配慮をお願いします。

注意

作業には工具を使用します。必ず用途やサイズの合ったものを使用し、自身や周囲の確認をしながら安全に作業を行ってください。

シェルターフレームの組立て

- 1** パイプUにパイプJを左右に挿込み、ノブで固定します。

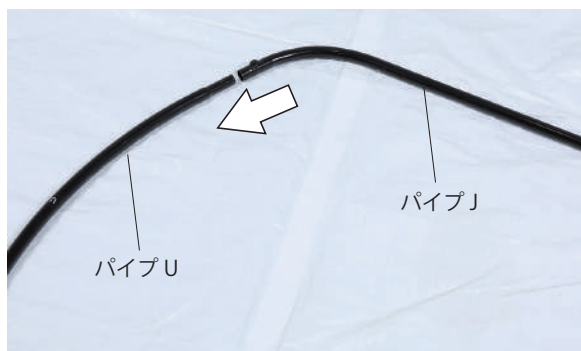
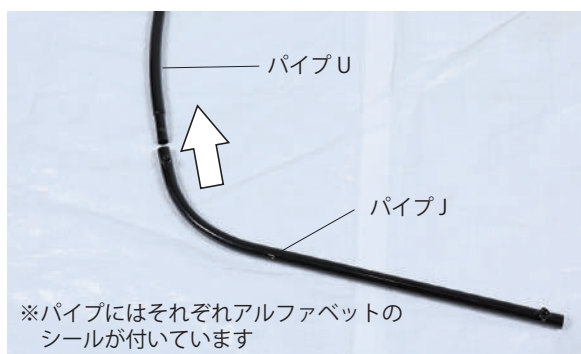

- 2** パイプJにパイプF2を左右に挿込み、ノブで固定します。

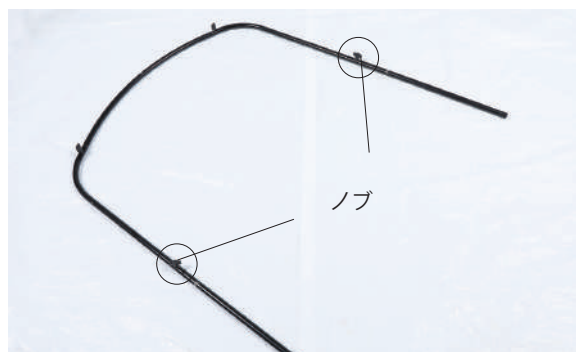
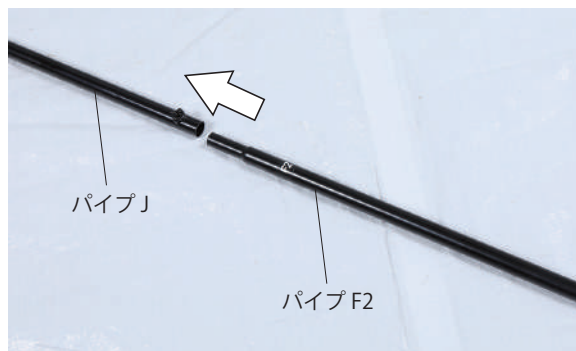

- 3** パイプACにパイプTYを挿込みます。(ロックボタンの位置についてはP.15の「シェルターの高さについて」を参照)。

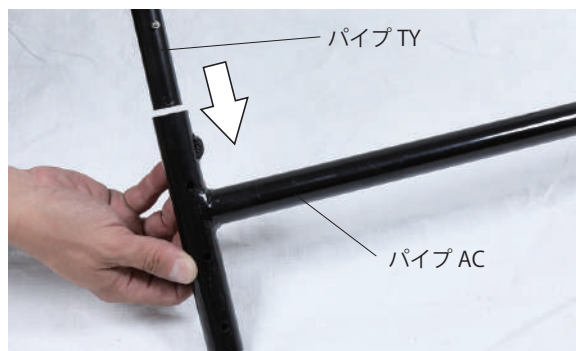

組立て



4 反対側も同様に挿込みます。

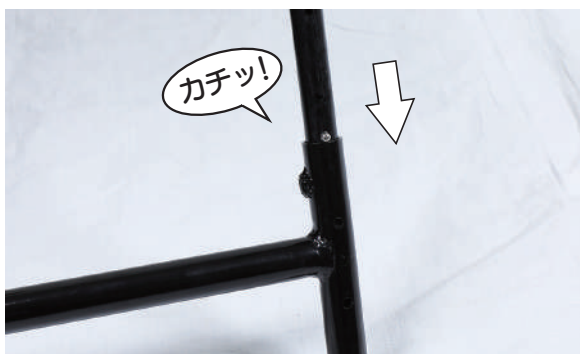

5 パイプTYにパイプEを挿込み、ノブで固定します。

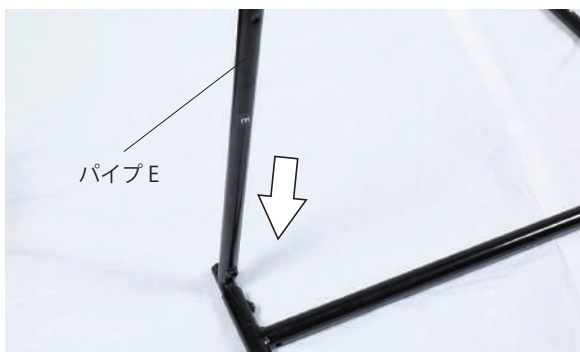

6 反対側も同様に挿込み、ノブで固定します。



7 パイプEにパイプLを左右に挿込みます。

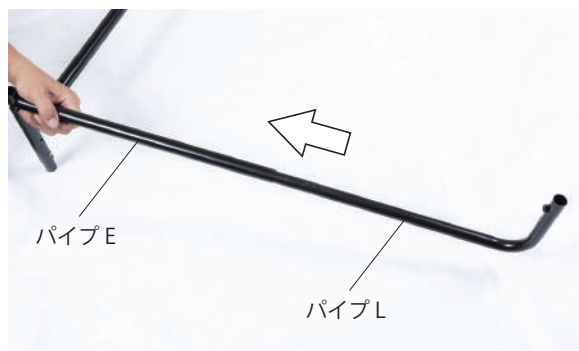

組立て



8 ノブで固定します。



9 パイプLに手順1、2で組立てたフレームを挿入します。

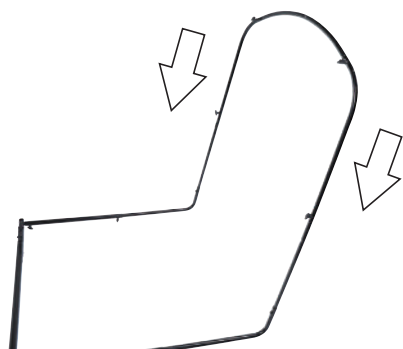
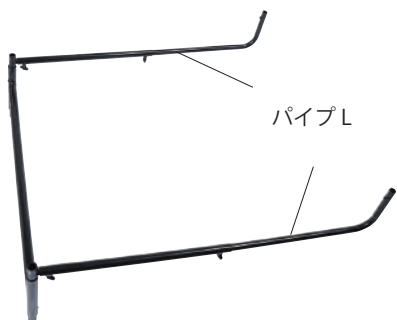

10 ノブで固定します。



11 パイプ AC の左右にスポンジスリーブを取付け、パイプ B と固定プレートでスポンジスリーブ部分を挟み込み、ボルトを取付穴に通し、フランジナットで仮留めします。



組立て



12 反対側も同様に取付けます。



13 パイプTYにパイプF1を左右に挿入します。

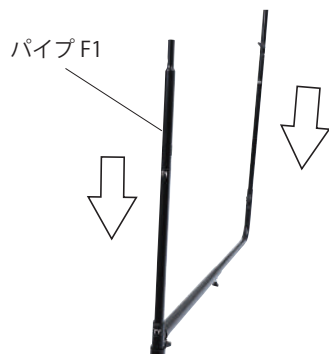

14 グラスファイバーロッド(ダブルチューブ 1本+シングルチューブ 4本)を接続します。

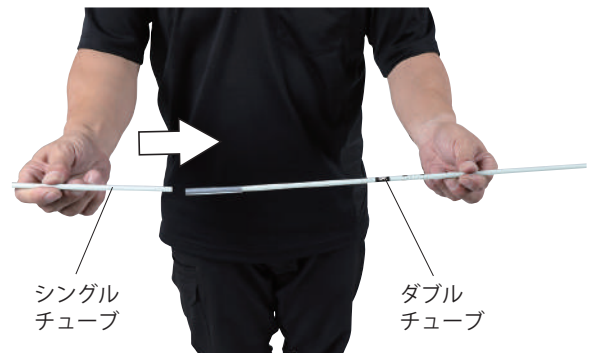

15 グラスファイバーロッドをパイプF1に挿入します。

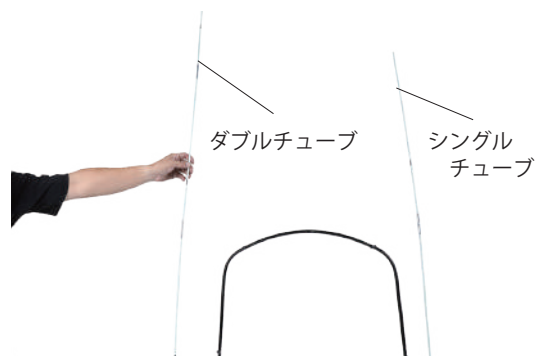
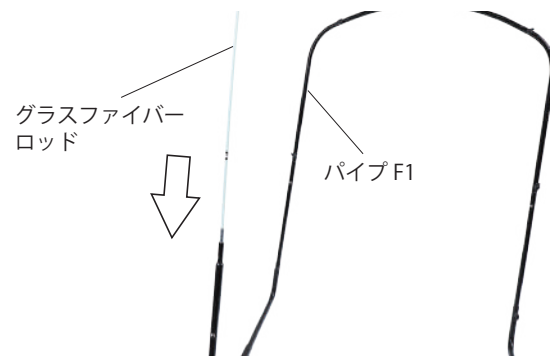

組立て

⚠ 注意

- グラスファイバーロッドはそれぞれしっかり接続をしてください。接続が甘いと曲げたときに、外れて飛び出し危険です。
- 保護メガネ等をして目を守ってください。

16 グラスファイバーロッドを慎重に曲げて全てを接続します。

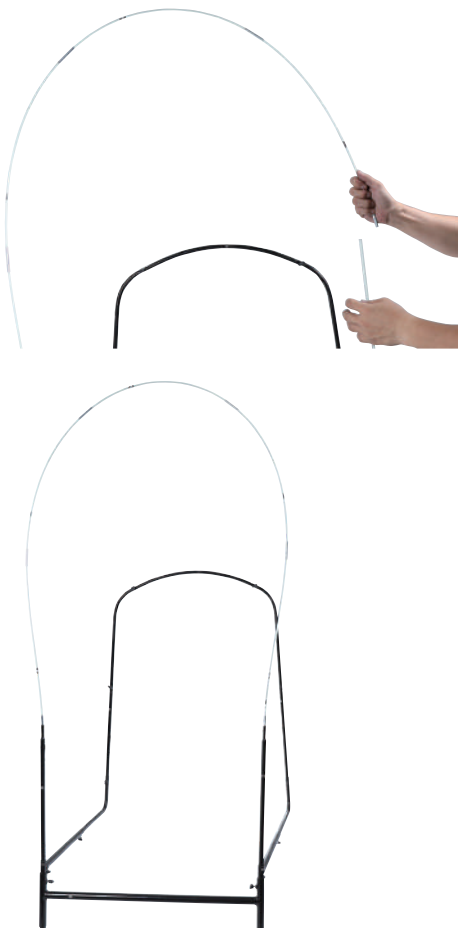

シェルターカバーの取付け

⚠ 注意

以下すべての取付は2人以上で行ってください。

1 グラスファイバーロッド部をシェルターカバー内側の袋部分に入れ込みます。



2 シェルターフレームにシェルターカバーをかぶせます。

※グラスファイバーロッド部分をシェルターフレーム側に湾曲する位曲げるとシェルターカバーが入りやすくなります。



組立て

3 シェルターカバー端部の伸縮ベルトをシェルターフレームに引掛けます。



4 シェルターカバーとシェルターフレームのズレを直しながら形を整えます。



5 シェルターカバー内側の各部の面ファスナーをシェルターフレームに取付けます。

※この段階では、正面パイプ AC にはまだ面ファスナーは取付けません。



6 シェルターカバーの取付完了です。



組立て

ベースの取付け

パイプKには挿入口が2カ所あります。取付ける除雪機のハンドル形状やスペース等により使い分けてください。



- 1 除雪機のハンドルフレームにパイプKと固定プレートでスポンジスリーブ部分を挟み込み、ボルトを取付穴に通し、フランジナットで滑り落ちない程度に仮留めします。



- 2 反対側も同様に行います。



シェルターの取付け

- 1 ベースのパイプKにシェルターのパイプBを挿入します。



- 2 シェルターを起し位置決めをしたら、各部のフランジナットを増締めします。



組立て



3 パイプ K にノブを取付け、締付けます。



4 パイプ AC にシェルターの面ファスナーを取付けます。



5 最後に各部のノブに緩みがないか確認をします。

6 完成です。



取扱い

収納

シェルター内側に収納があります。



素材について

本商品の透明部分はPVCを使用しています。他のプラスチック素材に比べ、耐候性や耐水性に加え、擦れに強く、傷がつきにくいという特徴があります。また、PVCは一般的には耐薬品性に優れていると言われます。実際に、ほとんどの酸、アルカリ、塩類、動植物油に対しては高い耐薬品性をもちます。

⚠️ 注意

- 強く擦ったり、研磨剤が入ったもので擦ったり、鋭利なものを当てたりしないでください。
- 有機溶剤と次亜塩素酸などの塩素系化合物では容易に侵食され、短時間で強度を落とす場合があります。まれに溶解する場合もあります。
- PVCは耐候性がありますが、気温 -20°C 以下になると衝撃への耐久性が低くなり、割れやすくなります。

吹雪や強風時の取扱い

⚠️ 注意

- 視界が悪いときは使用しないでください。
- 強風時は風にあおられて転倒、破損の原因になりますので、使用しないでください。

気温 -20°C 以下での取扱い

透明部分 (PVC) は気温 -20°C 以下になると耐久性が低くなります。

⚠️ 注意

透明部分 (PVC) に雪が付着し凍結したあと、透明部分の雪を払うため衝撃を与えると破損する恐れがあります。

シェルターの高さについて

シェルターの高さを身長に合わせて3段階 (0mm、50mm、100mm) 変更することができます。









長期間使用しないとき

シーズン終了後は、次のお手入れを行ってください。

- 1** シェルターカバーの汚れは、柔らかい布で水拭きをしてください。
- 2** 水拭きで取れないシェルターカバーの汚れは、中性洗剤を薄めたぬるま湯に付けた布を固く絞り、拭き取ってください。洗剤水の使用後はしっかりと水拭きをしてから乾拭きをしてください。
- 3** シェルターカバーは完全に乾燥させてから、収納袋に入れます。
- 4** パイプ類の汚れは、固く絞った布で拭き取り、完全に乾燥させてください。
- 5** パイプにサビが出た場合は、早めにサビを落とし、塗装などで処理をしてください。
- 6** ボルト類やノブには防錆、潤滑油を塗布します。
- 7** 湿気の少ない換気の良い場所に保管してください。

消耗品・部品一覧

商品名	商品コード	
グラスファイバーロッド (シングルチューブ)	hg-sbs812npi	
グラスファイバーロッド (ダブルチューブ)	hg-sbs812npj	
スポンジスリーブ (2 個入り)	hg-sbs812npl	
ノブ	hg-sbs812npr	
ボルト・ナットセット	hg-sbs812nps	
シェルターカバー	hg-sbs812nps	

使用することで消耗する部品または劣化する部品は全て保証適用外となります。

ゴムを使用する部品、皮を使用する部品、樹脂を使用する部品、スポンジ類、紙類、パッキン類、ギア・ベアリング等の干渉する部品、ボルト、ナット、ヒューズ、モーターブラシ、チェーン、バルブ内部の部品、バネ、潤滑油、燃料、作動油、刃または先端部品、シャーペン等の緩衝部品、ワイヤ、バッテリー、点火プラグ等

★上記消耗品・部品をご注文の場合は、下記各サイトよりご注文ください。



本店サイト
<https://www.haigeshop.net/>



楽天サイト
<https://www.rakuten.co.jp/haige/>



ヤフーサイト
<https://store.shopping.yahoo.co.jp/haige/>

※電話や FAX でのご注文は、誤発注・誤発送を回避するため、受付けておりません。
 ご迷惑・ご不便をおかけしますが、ご理解・ご協力をお願いいたします。

本規約は、ハイガー(以下「弊社」とする)を経由して販売させていただいた該当商品に関して保証する内容を明記したものです。弊社商品には商品保証書等は同梱しておりません。お客様の購入履歴や保証情報は弊社にて管理・保管しておりますのでご安心ください。返送いただく場合商品を再梱包していただく必要がございますので、梱包材はお捨てにならないようお願いいたします。

1. 保証の期間

商品発送日(ご来店引取の場合ご来店日)から1年間といたします。業務用・営業用として使用される場合、保証期間は6ヵ月といたします。保証期間を超過しているものについては、保証の対象外となり有償対応となります。商品発送日より7日以内の初期不良にあたる場合、送料・手数料弊社負担にて対応いたします。

2. 保証の適用

- ・お買い上げいただいた弊社商品を構成する各部品に、材料または製造上の不具合が発生した場合、本規約に従い無料で修理いたします。(以下、この無料修理を「保証修理」とする)往復送料や出張修理を行った場合の出張料は、お客様のご負担となります。
- ・保証修理は、部品の交換あるいは補修により行います。保証修理で取り外した部品は弊社の所有となります。
- ・本規約は、第一購入者のみに有効であり、譲渡することはできません。ご購入された年月日、販売店、商品、製造番号の特定ができない場合、保証が受けられない可能性があります。
- ・本規約の対象となる商品とは、日本国内で使用し故障した商品とします。日本国外に持ち出した時点で保証は無効となります。

3. 保証適用外の事項

- (1) 純正部品あるいは弊社が使用を認めている部品・油脂類以外の使用により生じた不具合
- (2) 保守整備の不備、保管上の不備により生じた不具合
- (3) 一般と異なる使用場所や使用方法、また酷使により生じた不具合
- (4) 取扱説明書と異なる使用方法により生じた不具合
- (5) 示された出力や時間の限度を超える使用により生じた不具合
- (6) 弊社が認めていない改造をされたもの
- (7) 地震、台風、水害等の天災により生じたもの
- (8) 注意を怠った結果に起きたもの
- (9) 薬品、雨、雹、氷、石、塩分等による外から受ける要因によるもの
- (10) 使用で生じる消耗や時間の経過で変化する現象(退色、塗装割れ、傷、腐食、錆、樹脂部品の破損や劣化等)
- (11) 機能的影響のない感覚的な現象(音、振動、オイルのにじみ等)
- (12) 弊社または弊社が認めているサービス店以外にて修理をされた商品
- (13) 使用することで消耗する部品または劣化する部品(ゴムを使用する部品、皮を使用する部品、樹脂を使用する部品、スポンジ類、紙類、パッキン類、ギヤ・ベアリング等の干渉する部品、ボルト、ナット、ヒューズ、モーターブラシ、チェーン、バルブ内部の部品、バネ、潤滑油、燃料、作動油、刃または先端部品、クラッチ、シャープン等の緩衝部品、ワイヤ、バッテリー、点火プラグ等)
- (14) 保証修理以外の、調整・清掃・点検・消耗部品交換作業等
- (15) 商品を使用できなかったことによる損失の補填(休業補償、商業損失の補償、盗難、紛失等)

4. 別扱いの保証

部品メーカーが個別に保証している部品については部品メーカーの保証が適用されます。

5. 保証修理の受け方

まずはお問い合わせフォームにて弊社へご連絡をください。
またはお近くの修理協力店へご連絡をしてください。
症状・使用状況を伺いし、お手順方法をご案内させていただきます。

6. 注意事項

- ・動作点検を行ってから出荷しておりますので、燃料やオイル、水分が残っていたり、多少の傷や汚れ等が付いている場合があります。
- ・部品の在庫がない場合、お取り寄せにお時間をいただくことがあります。
- ・仕様変更などにより同時交換部品が発生する可能性があります。
- ・仕様変更などによりアッセンブリーでの供給しかできない場合があります。
- ・生産終了品につきましては、部品供給次第で修理不可能な場合があります。
- ・無在庫転売者(送り先が毎回違う購入者)の場合、転売者より購入した商品の場合、保証は無効となります。また発覚次第転売者への措置を取らせていただきます。

- アフターサービスについて■
1. 販売機種が対象となります。※弊社で商品をお買い上げの方に限らせていただいております。
 2. 生産終了品につきましては、部品供給次第で修理不可能な場合があります。
 3. 保証期間(1年間)を過ぎたものは、保証期間内におけるご使用回数に関係なく、すべて有償となります。
 4. 修理の際の往復の送料はすべてお客様ご負担となります。
 5. 修理協力店へご依頼の際は、直接修理協力店に修理代をお支払いください。

お客様ご相談窓口

故障部品をお客様で交換される場合

まず、ご購入された店舗にご連絡をしてください。
保証期間内は消耗品を除き、壊れた部品は弊社で保証致します。
その際に生じる**往復の送料は全てお客様のご負担**となります。

お客様



①故障の状況をメールでご連絡ください。また、故障箇所の写真等を、メールに添付してください。



④送料お客様ご負担で、代替部品を発送致します。

ハイガーまたは販売・修理店

- ②受付
- ③故障内容の確認

故障部品をメーカーで修理する場合

弊社にご連絡をしてください。
保証期間内は消耗品を除き、壊れた部品は弊社で保証致します。
その際に生じる**往復の送料、また修理工賃は全てお客様のご負担**となります。

お客様



①故障の状況をメールでご連絡ください。また、故障箇所の写真等を、メールに添付してください。



⑤お見積り提示。

⑧送料お客様ご負担で、故障品を発送いたします。

ハイガー

- ③受付
- ④故障内容の確認
- ⑥お見積り了承
- ⑦故障装置の修理

故障部品を販売・修理店で修理する場合

まず、ご購入された販売・修理店にご連絡をしてください。
保証期間内は消耗品を除き、壊れた部品は弊社で保証致します。
その際に生じる**往復の送料、また修理工賃は全てお客様のご負担**となります。
遠方の場合の出張修理や引取り修理は、別途料金が発生致します。

お客様



①故障の状況をメールでご連絡ください。その際、持ち込み修理*1か、引取り修理*2か、出張修理*3かを相談させていただきます。



⑤持ち込み修理の場合、修理完了後ご来店ください。引取り修理の場合は、修理完了後お届け致します。
※ご希望に応じて相談させていただきます。

販売・修理店

- ②受付
- ③故障内容の確認
- ④故障装置の修理

*1 お客様ご自身が販売・修理店に製品を持ち込むことをいいます。
*2 販売・修理店がお客様のご自宅まで製品を引き取りに行くことをいいます。
*3 販売・修理店がお客様のご自宅まで行き、その場で修理を行うことをいいます。

■保証適用について■

- ・本商品が対象となります。
- ※ただし、以下の場合は保証適用外となります。
- ・お客様のメンテナンス・確認不足等によるもの。
- ・人為的による破損等。
- ・運送会社など、第三者により生じた支障。
- ・弊社が故意・過失・他、正常のご使用に反して生じたと判断する全ての支障。

■保証期間について■

- ・商品が出荷された日・お渡し（ご来店時）から1年間となります。業務用として使用される場合、保証期間は6ヶ月といたします。

◎詳細は「保証内容について」ページをご確認ください。

■初期不良について■

- ・初期不良期間は、ご使用回数に関係なく商品発送日より7日以内とさせていただきます。
- ・商品受領後、1週間以内にご連絡ください。
- ※無償修理又は無償交換のいずれかを弊社判断にて、ご対応させていただきます。
- ・修理協力店にご依頼の際は、修理工賃・部品代・送料は当社が負担させていただきます。

■消耗品について■

- ・消耗品につきましては、初期不良以外はすべて有償となります。

修理、部品に関するご相談

修理依頼される時は、下記を事項ご連絡ください。

- ①ご注文番号
- ②商品名
- ③商品の型番
- ④故障の状況
- ⑤購入サイト、年月日
- ⑥お名前
- ⑦ご住所
- ⑧電話番号

修理、使い方などのご連絡窓口

お手数ですが、今一度本取扱説明書を熟読し、弊社のサイトや動画等を見ていただき、問題が解決しない場合は、下記までお問い合わせください。



年中無休受付
※年末年始等除く

カスタマー・サポート・センター
お問い合わせ窓口

<https://haige.jp/c/>



販売・修理店

販売・修理店は随時増えています。

販売・修理店により修理対応機械が異なりますので、最新情報は下記サイトをご覧ください。

本店サイト▶<https://www.haigeshop.net/html/page3.html>

楽天サイト▶<https://www.rakuten.ne.jp/gold/haige/support/repair/shop/>

ヤフーサイト▶<https://shopping.geocities.jp/haige/after.html>

※ハイガーは、顧客満足度100%を目指し、日々製品(部品やカラーも含め)の改良を行っています。
そのため、予告なく仕様を変更する場合があります。
また、取扱説明書は、製品製造時の最新版を同梱していますが、内容は随時改訂していますので、
最新版は以下のサイトよりご確認ください。

「製品のお困り事」は、カスタマー・サポート・センターへ。

「製品が利用できない」、「故障かな?」、「修理をしたい」、「パーツを購入したい」など、
下記カスタマー・サポート・センターへ、お問い合わせください。

HAIGE

〒370-0603
群馬県邑楽郡邑楽町中野5298-1

ハイガーオフィシャル 検索

<https://haige.jp/>



.....
年中無休受付
.....

※年末年始等除く



カスタマー・サポート・センターお問い合わせ窓口

<https://haige.jp/c/>

