

# 組み立て方法

## HG-YX-5002



1.前側の脚の土台を2つのボルトとワッシャーとナットでではめます  
(キャスターが付いている方が前側です)



2.後ろ側の脚の土台を2つのボルトとワッシャーとナットでではめます



3.サドルのネック部分を好きな高さに合わせてL字のボルトで固定します  
(角度の広い方がサドルのネックです)

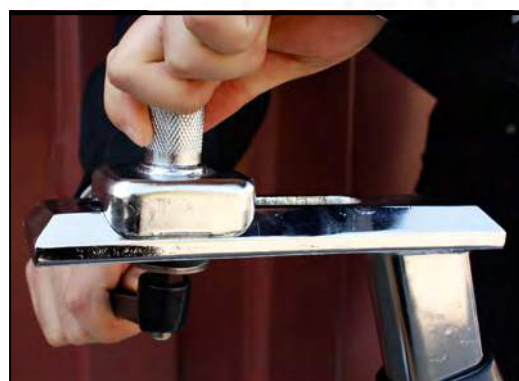

4.サドルのベース部分をお好みの位置に合わせてL字のボルトと大きなワッシャーで固定します



5.サドルをボルトで固定します



6.ハンドルのベース部分を好きな高さに合わせてL字のボルトで固定します

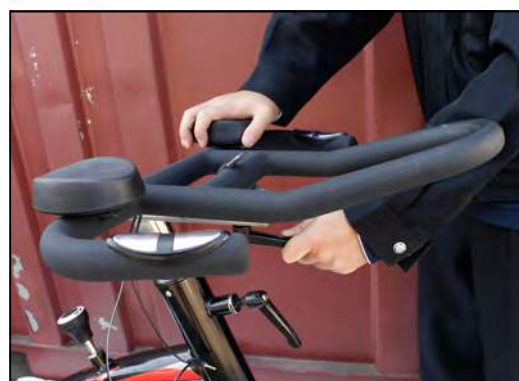

7.ハンドルをお好みの位置に合わせてL字のボルトと大きなワッシャーで固定します



8.メーターをハンドルに取り付けます



9.ハンドルから出ている線をPULSEの方に本体から出ている線をSENSORの方に繋げます



10.右側のペダルを付けますペダル部分を持って工具で時計回りに締めてください



11.左側のペダルを付けますペダル部分を持って工具で反時計回りに締めてください



12.以上で完成です



# メーターの説明

- 速度
- 回転数
- カロリー
- 距離
- 時間
- 心拍数

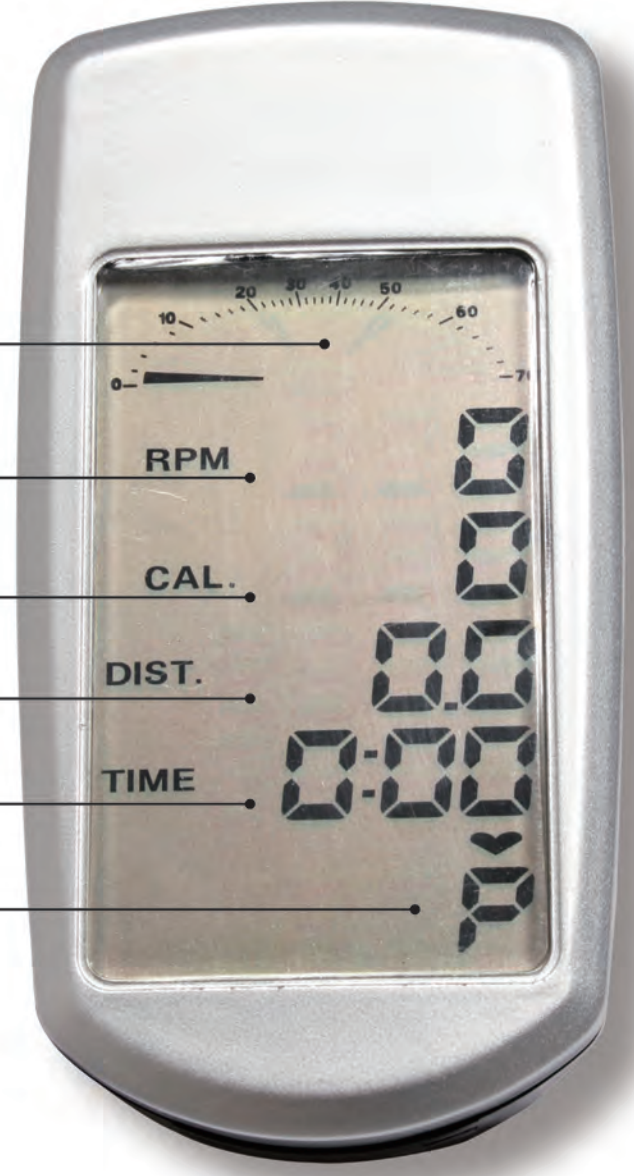

2本のコードを繋げます。  
(どちらに繋いでもOKです)

ミニプラグを繋げます

## 摩擦調整の方法



# HG-YX-5002 組立図

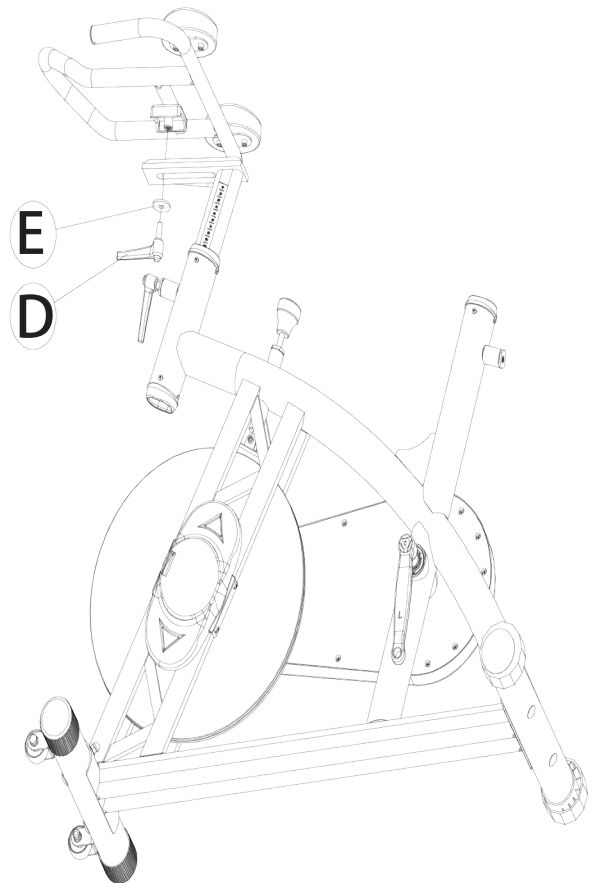
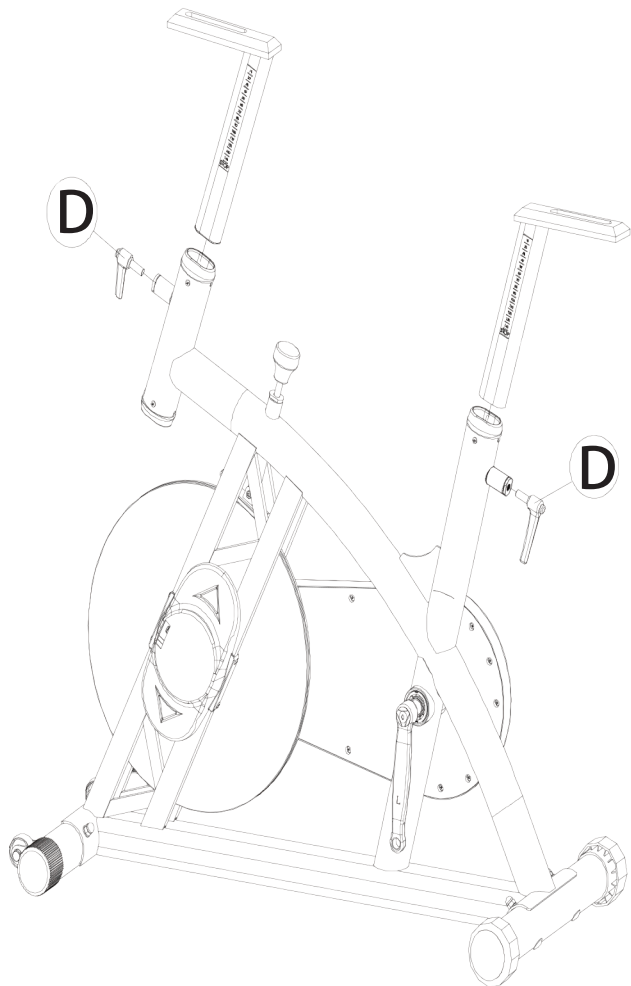
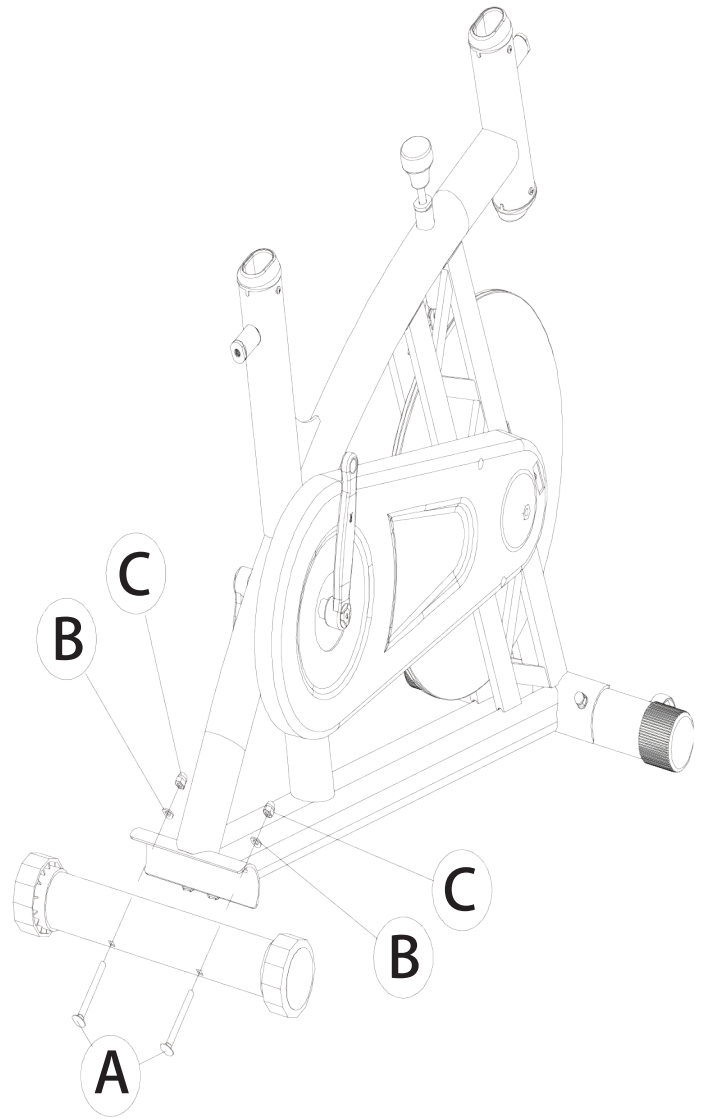
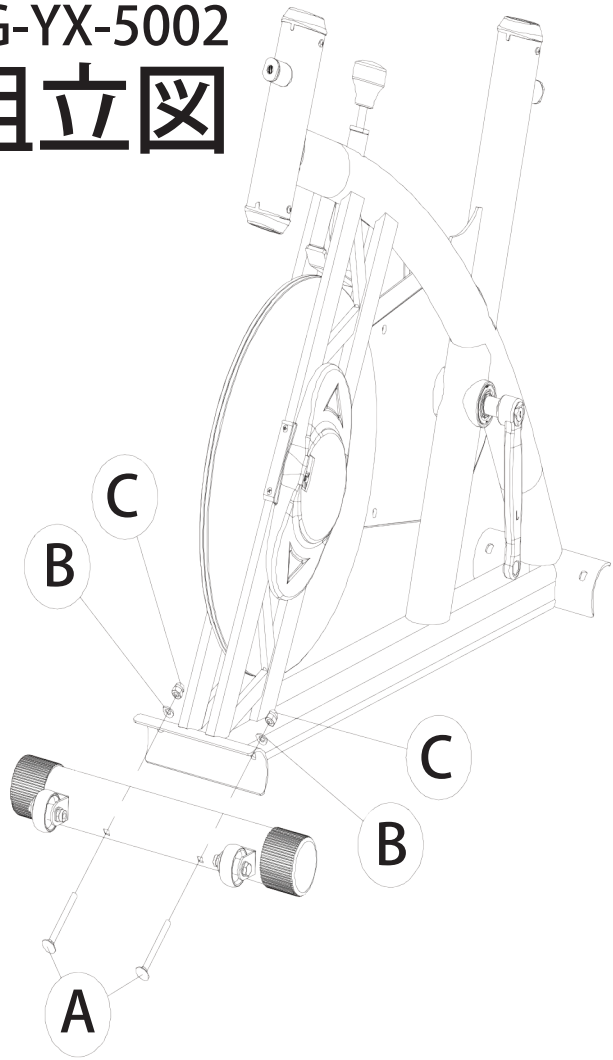

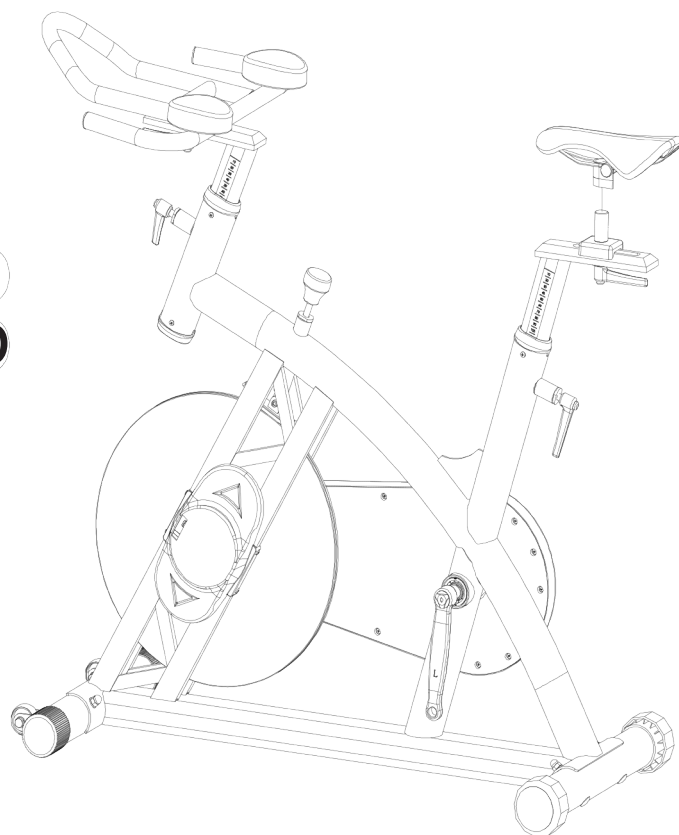
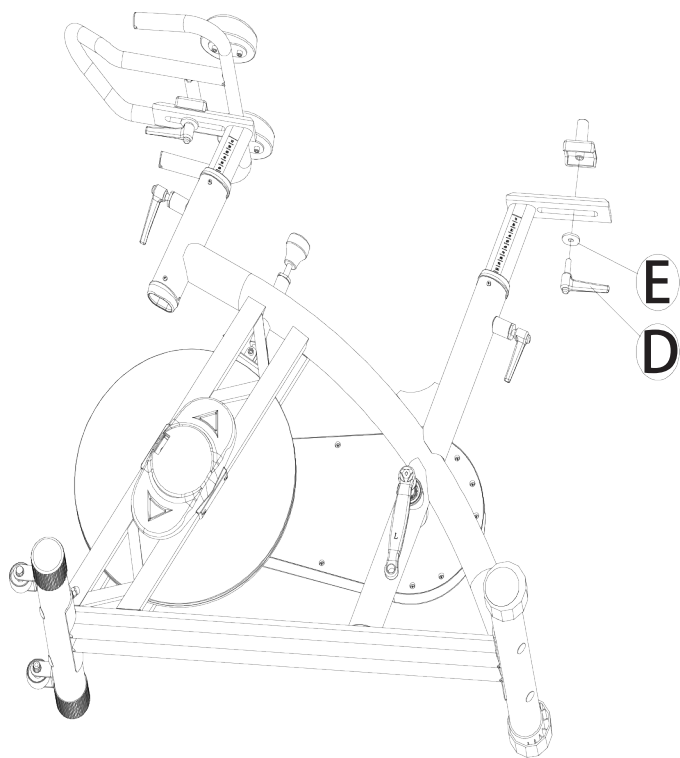

## 部品一覽

