

取扱説明書 初版

手押し式スイーパー

HG-SW750

ご使用前に、必ず取扱説明書をお読みにになり、内容を理解してからお使いください。



このQRコードを読み取ることで、本製品の運転操作の仕方などを動画でご覧いただけます。



目次

はじめに	3
安全上のご注意 製品を長くご愛顧いただくために	
安全にお使いいただくために	4
手押し式スイーパーに係る安全事項	4
主要諸元	5
各部の名称	5
梱包部品一覧表	6
組立て	7
下ハンドルの取付け	7
上ハンドルの取付け	8
小物収納バッグの取付け	9
運転操作の仕方	11
回転ブラシの高さ調整	11
スイーパーの使い方	11
ダストボックスの使い方	12
点検・整備の仕方	14
回転ブラシの取外し方	14
回転ブラシの取付け方	15
タイヤ（後ろホイール）の交換	17
移動・お手入れの仕方	18
保管の仕方	18
消耗品一覧・ご注文	19
パーツリスト	20
保証内容について	22
お客様ご相談窓口	23

はじめに

このたびは手押し式スイーパーをお買い上げいただき誠にありがとうございます。
安全に正しくお使いいただくために、ご使用前にこの取扱説明書を必ずお読みください。

誤った使い方をされますと重大な事故につながる恐れがあります。
この取扱説明書を熟読しご理解してからご使用ください。
また、各ページの警告・注意事項も飛ばさず、必ずお読みください。

安全上のご注意

※お使いになる人や他人への危害・財産への損害を未然に防ぐため、必ずお守りいただくことを説明しています。
※誤った取扱をした場合に生じる危険とその程度を次の区分で説明しています。

- 表示と意味をよく理解してから、本文をお読みください。
- お読みになった後は、お使いになる方がいつでも見ることができる所に、必ず保管してください。
- すべて安全に関する内容です、必ずお守りください。



警告

誤った取扱をした時に、死亡や重傷に結びつく可能性のあるもの。



注意

誤った取扱をした時に、軽傷または家屋・財産などの損害に結びつくもの。



禁止

取扱においてその行為を禁止します。



指示

指示に基づく行為を強制します。

製品を長くご愛顧いただくために

取扱説明書に従った正しい取扱や定期点検、保守を行ってください。
注意事項に従わず何らかの損害・故障が発生した場合、保証の対象外となりますのでご注意ください。

安全にお使いいただくために

誤った使い方をされますと重大な事故につながる恐れがあります。下記を熟読しご理解してからご使用ください。また、各ページの警告・注意事項も飛ばさず、必ずお読みください。

・本機は、ゴミをかき集めるための道具です。落ち葉・小さな小枝、タバコの吸殻、ペットボトルや空き缶、紙くずなどを回収します。粉塵等の細かいものや、重たい石などは回収できない場合があります。

手押し式スイーパーに係る安全事項

警告



禁止

- ・本機は、ゴミ収集のために設計・製造されています。用途以外に使用しないでください。
- ・本機や本機作業場所の周囲には、不用意に人が立ち入らないようにしてください。
- ・本機を素足で操作しないでください。
- ・可動している部分の近くに手又は足を入れしないでください。
- ・改造、分解は絶対行わないでください。安全性・信頼性が低下したり故障の原因になります。当社の保証サービスは一切受けられなくなります。
- ・正しい操作を知らない人、子供、妊娠中の方には操作をさせないでください。
- ・可燃性および爆発性のもの、および有毒物を回収しないでください。
- ・タバコやマッチ・ライター、熱い灰など、燃えていたり発煙したりしているものは絶対に回収しないでください。
- ・重い石、大きい木枝等は回収しないでください。
- ・ロープやひも状の物は回収しないでください。ブラシに絡み本体が破損する恐れがあります。
- ・火やファンヒーター・ストーブ、その他の放熱設備など熱源のそばでは使用しないでください。
- ・子供用の遊具として使用しないでください。
- ・本機を使用中は、小さなお子様や動物を近づけないでください。

注意



禁止

- ・急傾斜地では使用しないでください。
- ・砂地、砂利道、雪道、水たまり、その他凸凹地では使用しないでください。
- ・絨毯、カーペット、畳の上などでは使用はできません。



指示

- ・ご使用前にこの説明書をお読みになり取扱の注意事項をよくご理解の上ご使用ください。
- ・ご使用前に周囲の安全を確認してください。
- ・ガラス片や鋭利なものを回収して捨てる時は、安全手袋を着用してください。
- ・非常に細かいほこり等を掃除する時、小さな痕跡が本機の中央に残る場合があります。その場合は、同じ箇所を2回・3回と繰り返し行ってください。
- ・本機を移動させる際は、本体の両側を両手で持って移動してください。
- ・子供の手の届かない安全で屋根のある場所で保管してください。

主要諸元

型番	HG-SW750
ダストボックス容量	50L
駆動方式	手押し式
吸入口幅	380mm
ブラシ有効範囲	750mm
集塵能力	3000 m ³ /h
本体重量	12kg
サイズ (ハンドル含まず)	L800×W750×H300mm

※ハイガー産業は、顧客満足度 100%を目指し、日々製品（部品やカラーも含め）の改良を行っています。
そのため、予告なく仕様を変更する場合があります。
また、取扱説明書に最新情報が反映されない場合があります。ぜひご理解・ご了承ください。

各部の名称



梱包部品一覧表

1. ユニットとすべてのアクセサリを慎重に箱から取り出し、すべてが完全であることを確認してください。
 2. 装置を注意深く点検し、輸送中の損傷がないことを確認してください。
 3. 梱包材を慎重に検査し、試用する前に廃棄しないでください。
- 不足している場合は、お手数ですがハイガー産業株式会社までご連絡ください。

警告

・不足しているものがある場合は、不足している部品を入手するまで使用しないでください。

<p>A. 本体</p> 	<p>B. 上ハンドル</p> 	
<p>D. ハンドルホルダー</p>  <p>L(左) R(右)</p>	<p>E. ノブナット・ボルト 下ハンドル取付用)</p> 	<p>F. ノブナット・ボルト(下ハンドル ・上ハンドル固定用)</p> 
<p>G. 小物収納バッグ</p> 		

組立て

⚠ 注意

- ・取扱説明書をよく読んで正しく取付けてください。
- ・作業は、自身や周囲の確認をしながら安全に行ってください。
- ・平坦で固い地面の上で組立て作業を行ってください。



このQRコードを読み取ることで、「組立て」を動画でご覧いただくことができます。パソコンでご覧になる場合は、<http://www.shop.haige.jp/video/hg-sw750n.html>

下ハンドルの取付け

- 1** スタンドシートにハンドルホルダーを取付けます。



- 2** 反対側も同様に取付けます。



- 3** ノブナット、プラスチックワッシャを下ハンドル取付用ボルトから外します。



- 4** ハンドル取付用ボルトを内側から通します。



組立て

5 反対側も同様に取付けます。



6 下ハンドルの取付穴に左右のボルトに通します。



7 プラスチックワッシャを通します。
反対側も同様に取付けます。



! 注意

・プラスチックワッシャは、ネジ山に沿って回しながら行くと奥まで入ります。

7 ノブナットを取付け締付けます。



! 注意

・ハンドルは、完全固定ではありません。前後に可動する状態が正しい取付けとなります。
・ノブナットは強く締めすぎないでください。



上ハンドルの取付け

1 ノブナット、ワッシャを下ハンドル・上ハンドル固定用ボルトから外します。



組立て

- 2** 下ハンドルに上ハンドルかぶせます。
取付穴は3カ所ありますので、ハンドル操作しやすい位置の穴に内側からボルトを通します。



- 3** ノブナットを取付けます。



- 4** ボルトエンドをハンドルパイプのカーブに合わせて、ノブを締付けます。



⚠ 注意

・ノブナットは強く締めすぎないでください。破損の原因になります。



小物収納バッグの取付け

工具や手袋等の小物の収納にご利用いただけます。

- 1** 小物収納バッグの裏側のフックを、上ハンドルのネジ部分に引っ掛けます。



組立て

- 2 小物収納バッグの裏側の面ファスナー部分を上ハンドルに巻きつけるようにし、面ファスナー同士を圧着します。



運転操作の仕方

警告

- ・本機や本機作業場所の周囲には、不用意に人が立ち入らないようにしてください。
- ・本機を素足で操作しないでください。
- ・可動している部分の近くに手又は足を入れないでください。
- ・正しい操作を知らない人、子供、妊娠中の方には操作をさせないでください。
- ・可燃性および爆発性のもの、および有毒物を回収しないでください。
- ・タバコやマッチ・ライター、熱い灰など、燃えていたり発煙したりしているものは回収しないでください。
- ・重い石、大きい木枝等は回収しないでください。
- ・ロープやひも状の物は回収しないでください。ブラシに絡み本体が破損する恐れがあります。
- ・火やファンヒーター・ストーブ、その他の放熱設備など熱源のそばでは使用しないでください。
- ・子供用の遊具として使用しないでください。
- ・本機を使用中は、小さなお子様や動物を近づけないでください。

注意

- ・急傾斜地では使用しないでください。
- ・砂地、砂利道、雪道、水たまり、その他凹凸地では使用しないでください。
- ・絨毯、カーペット、畳の上などでは使用はできません。
- ・非常に細かいほこり等を掃除する時、小さな痕跡が本機の中央に残る場合があります。その場合は、同じ箇所を2回・3回と繰り返し行ってください。



このQRコードを読み取ることで、「運転操作の仕方」を動画でご覧いただくことができます。パソコンでご覧になる場合は、<http://www.shop.haige.jp/video/hg-sw750n.html>

回転ブラシの高さ調整

- 1 ブラシ調整ダイヤルで、回転ブラシの高さを調整します。



左に回す

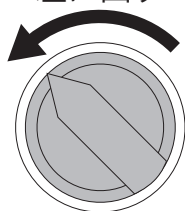

右に回す

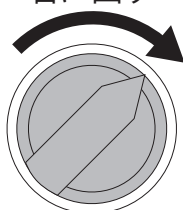

左に回す(+側)：ブラシの位置が高くなります。
右に回す(-側)：ブラシの位置が低くなります。

■目安

+側：アスファルトやコンクリートやタイルなどの硬い場所で使用。

-側：濡れた葉、砂、少し凹凸した場所で使用。

スィーパーの使い方

- 1 ご使用前にハンドルの角度が自由に動くか、ノブナットの締付け具合を確認します。



運転操作の仕方

2 ハンドルグリップを両手でしっかり握ります。



3 通常歩くスピードくらいでスイーパーを押しま
す。



湿式・乾式兼用で使えます。濡れた落ち葉でも、掃
除ができるので天候を問いません。

本体を押しすることで回転ブ
ラシが回り、ゴミをかき込
みます。

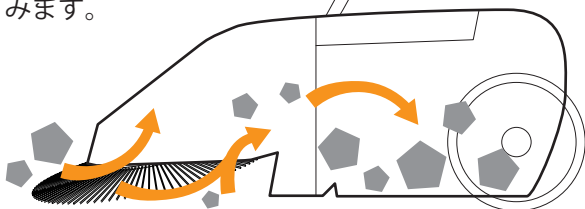

⚠ 注意

・極端に凸凹している所や溝のある所では、うまく
ブラシが作動しません。平坦な場所でご使用くだ
さい。

●床面の状況

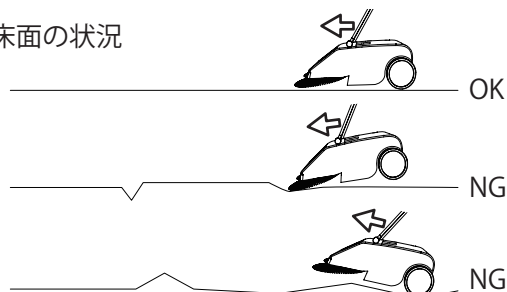

ダストボックスの使い方

1 ハンドルの角度を真上か前側に倒します。



2 ダストボックスレバーを上にはき上げると、ダス
トボックスが本体から外れます。



運転操作の仕方

- 3** ダストボックスレバーとダストボックス本体の底を持って回収したゴミを捨てます。(写真は別機種)



- ・ガラス片や鋭利なものの回収して捨てる時は、安全手袋を着用してください。

- 4** ダストボックスを本体入れます。



- 5** ダストボックスレバーのストッパーを本体に引っ掛けて、押し込みます。



- 6** ハンドルを元の位置に戻します。



点検・整備の仕方

警告

・改造、分解は絶対行わないでください。安全性・信頼性が低下したり故障の原因になります。
当社の保証サービスは一切受けられなくなります。



このQRコードを読み取ることで、「点検・整備の仕方」を動画でご覧いただくことができます。パソコンでご覧になる場合は、<http://www.shop.haige.jp/video/hg-sw750n.html>

回転ブラシの取外し方

1 ダストボックスを本体から外します。



2 ハンドルを本体から外します。

3 ブラシ調整ダイヤルを右いっぱいに回します。

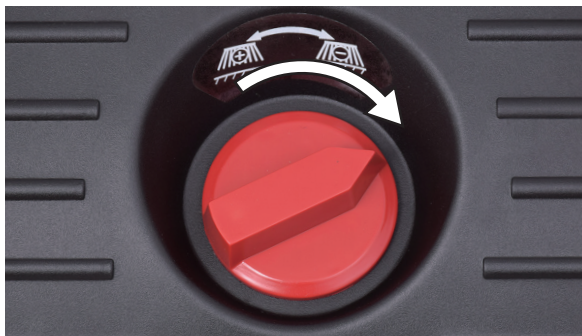

4 本体をひっくり返します。



5 2カ所のネジをプラスのドライバーで外します。



6 プレートを押し下げ、本体の溝から外します。



点検・整備の仕方

R(右) L(左)

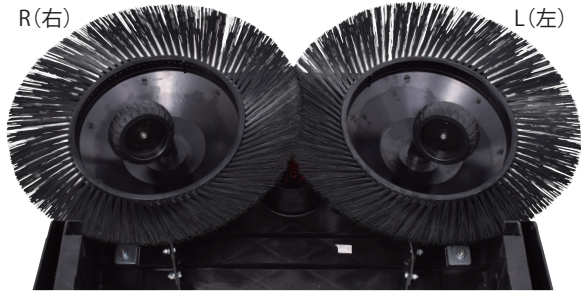

7 左右の傾斜ホイールをそれぞれ強く引き、本体から車軸ごと引抜きます。(写真はRです。)

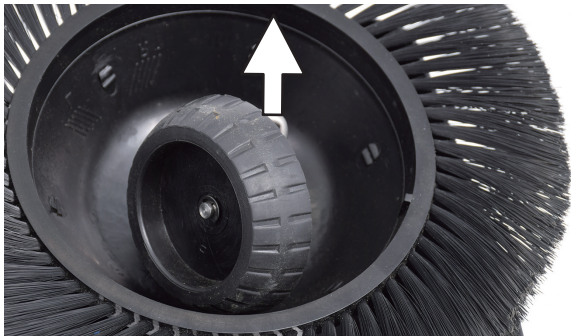

8 ブッシングを外します。



9 本体からブラシを取外します。



回転ブラシの取付け方

回転ブラシ、傾斜ホイールには左右があります。回転ブラシの場合は、ブラシを裏側にした時にブラシの流れが ///// がL(左)で、 \\\\\ がR(右)となります。



L(左)

R(右)

傾斜ホイールの場合は、L(左)、R(右)の印があります。

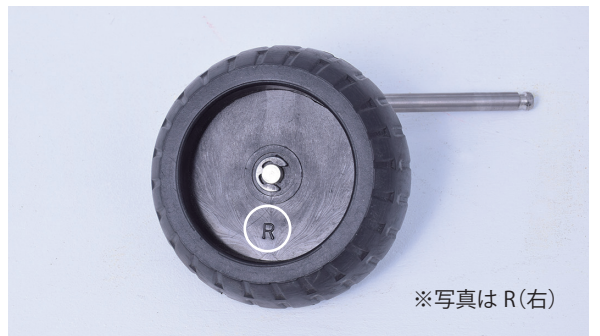

※写真はR(右)

1 本体回転ブラシ取付部にも左右があります。写真のように、R(右)にはR(右)の回転ブラシを取付けます。



点検・整備の仕方

- 2** 回転ブラシを本体に取付けます。(写真は R です。)



- 3** ブッシングを取付けます。



- 4** 傾斜ホイールの車軸をブッシングに奥までしっかり挿込みます。



- 5** プレートを本体裏面に取付け、取外しと逆の手順で行います。

- 6** 回転ブラシが正しく動くか確認します。

回転ブラシが動かない時は

- 車軸が奥まで挿込まれていない。
 - 傾斜ホイールの左右が間違っている。
- などの原因が考えられます。

- 回転ブラシの正しい回転方向

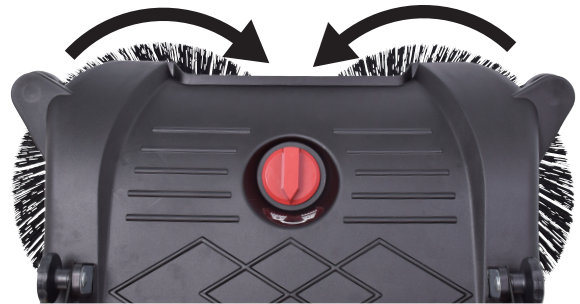

注意

- 指の挟み込みに十分ご注意ください。手袋の着用をおすすめします。

点検・整備の仕方

タイヤ(後ろホイール)の交換

タイヤが破損した場合は交換が必要となります。下記の手順で交換を行ってください。(写真は別機種ですが、交換方法は同じです。)

- 1** タイヤのホイールキャップを外します。



- 2** マイナスのドライバー等で、車軸固定リングを外します
※一度外したロックワッシャは再利用できませんので、市販のスナップリング(内径10mm)をご使用ください。



- 3** タイヤを車軸から外します。



- 4** 新しいタイヤを車軸にはめます。

- 5** 市販のスナップリング(内径10mm)をスナップスナップリングプライヤで挟み、車軸の溝に取付けます。



- 6** ホイールキャップを取付けます。

点検・整備の仕方

移動・お手入れの仕方





- 1 本機を移動させる際は、本体の両側を両手で持って移動してください。
- 2 本体の汚れは、乾いた布か薄めた中性洗剤をつけた布で拭いてください。
※ガソリン、シンナー、石油類での清掃は本機を傷めます。
- 3 ブラシに付着したゴミや汚れを落としてから保管をしてください。
汚れがひどい場合は、P.11の「回転ブラシの取外し方」を参照しブラシを外し清掃をしてください。その際、傾斜ホイールの軸やブッシングに機械用グリスを塗布してください。
- 4 定期的に、タイヤのホイールキャップを外し、ベアリングに機械用グリスを塗布してください。

保管の仕方



- ご使用後はゴミを捨ててから保管してください。
- 子供の手の届かない安全で屋根のある場所で保管してください。
- 直射日光の当たらない場所で保管してください。
- 火やファンヒーター・ストーブ、その他の放熱設備など熱源のそばでは保管しないでください。

消耗品一覧・ご注文

商品名	商品コード		価格(税抜)	注文個数
右傾斜ホイール	hg-sw750-p21n		1,945 円	
左傾斜ホイール	hg-sw750-p26n		1,945 円	
タイヤ (後ろホイール) 1 本	hg-sw550-p25n		1,112 円	
回転ブラシ左	hg-sw750-p27n		2,306 円	
回転ブラシ右	hg-sw750-p18n		2,306 円	

使用することで消耗する部品または劣化する部品は全て保証適用外となります。

ゴムを使用する部品、皮を使用する部品、樹脂を使用する部品、スポンジ類、紙類、パッキン類、ギア・ベアリング等の干渉する部品、ボルト、ナット、ヒューズ、モーターブラシ、チェーン、バルブ内部の部品、バネ、潤滑油、燃料、作動油、刃または先端部品、クラッチ、シャープピン等の緩衝部品、ワイヤ、バッテリー、点火プラグ等

※価格は改定される場合があります。

※電話・FAXでのご注文は、代金引換での販売となります。※別途送料がかかります。

代金引換手数料	
10,000 円未満	324 円
10,000 円～ 30,000 円(税別)のご注文	432 円

送料	
10,000 円以上(税別)のご注文	無料
10,000 円未満(税別)のご注文	一律 800 円

★FAX でのご注文の場合は、上部表右の注文個数を記入し、下記に必要事項をご記入の上送信してください。

FAX.0276-55-2276

記入日	平成	年	月	日
-----	----	---	---	---

お客様情報			
フリガナ			
氏名 会社名	様		
ご住所 お届け先	〒	—	
電話番号		FAX 番号	

パーツリスト

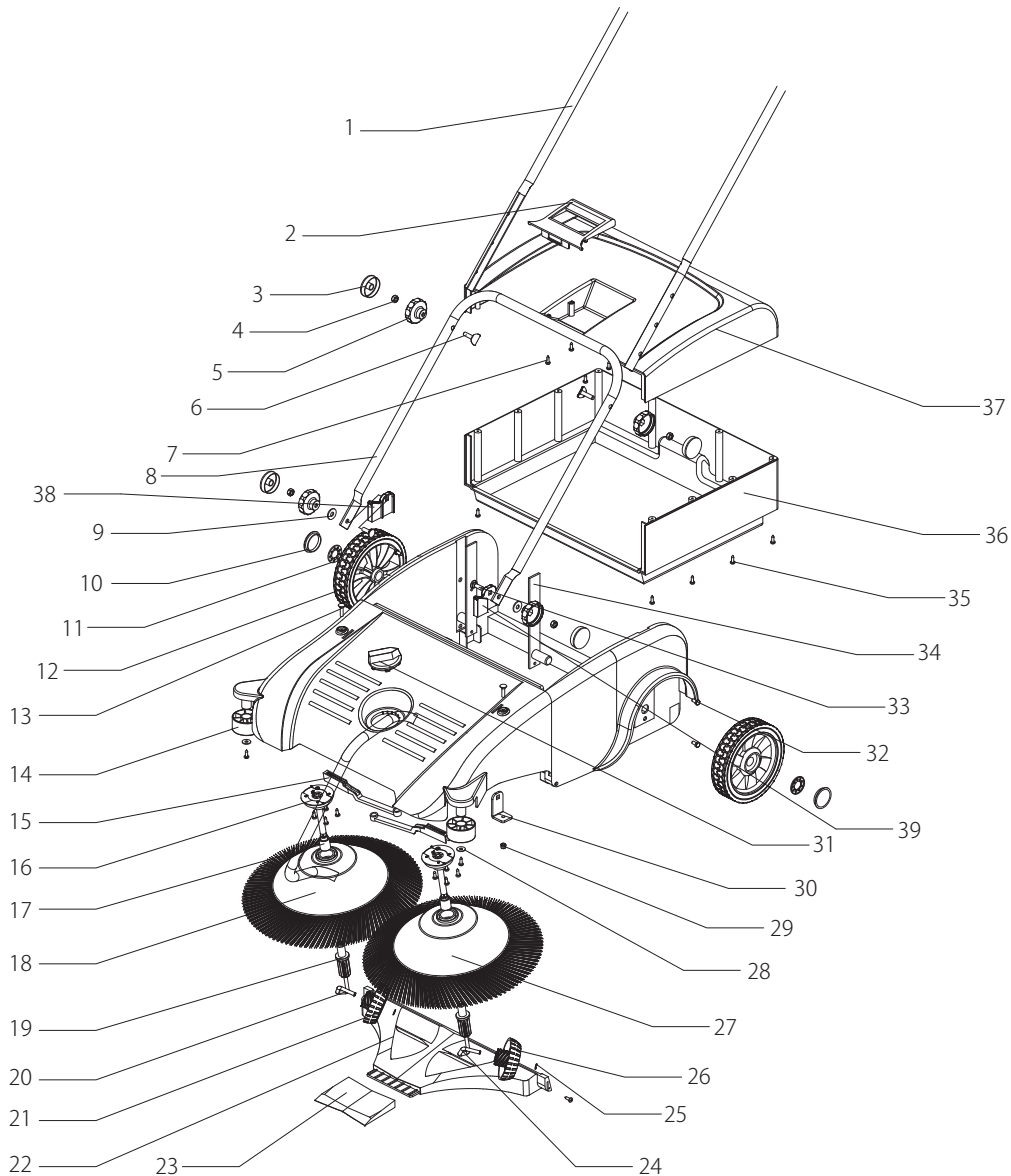

1	上ハンドル	21	右傾斜ホイール
2	ダストボックスレバー	22	プレート
3	ノブキャップ	23	グラウンドボード
4	ナット M8	24	車軸 (左)
5	ノブナット	25	ワッシャ
6	ボルト	26	左傾斜ホイール
7	ネジ	27	回転ブラシ (左)
8	下ハンドル	28	シムリング
9	ワッシャ	29	ナット M6
10	ホイールキャップ	30	スタンドシート
11	クイックファスナー	31	ブラシ調整ダイヤル
12	タイヤ	32	ボルト M6×10
13	皿ネジ M6X30	33	ネジ M8×25
14	ガイドローラー	34	車軸
15	調整バー	35	ネジ ST4.8x16
16	車軸カバー	36	下カバー
17	ベアリング 1626	37	ダストボックス
18	回転ブラシ (右)	38	ハンドルホルダー (右)
19	プッシング	39	ハンドルホルダー (左)
20	車軸 (右)		

本規約は、ハイガー産業株式会社(以下「弊社」とする)を経由して販売させていただいた該当商品に関して保証する内容を明記したものです。弊社商品には商品保証書等は同梱しておりません。お客様の購入履歴や保証情報は弊社にて管理・保管しておりますのでご安心ください。返送いただく場合商品を再梱包していただく必要がございますので、梱包材はお捨てにならないようお願いいたします。

1. 保証の期間

商品発送日(ご来店引取の場合ご来店日)から1年間といたします。業務用・営業用として使用される場合、保証期間は6ヶ月といたします。保証期間を超過しているものについては、保証の対象外となり有償対応となります。発送日より7日以内の初期不良にあたる場合、送料・手数料弊社負担にて対応いたします。

2. 保証の適用

- ・お買い上げいただいた弊社商品を構成する各部品に、材料または製造上の不具合が発生した場合、本規約に従い無料で修理いたします。(以下、この無料修理を「保証修理」とする)往復送料や出張修理を行った場合の出張料は、お客様のご負担となります。
- ・保証修理は、部品の交換あるいは補修により行います。保証修理で取り外した部品は弊社の所有となります。
- ・本規約は、第一購入者のみに有効であり、譲渡することはできません。ご購入された年月日、販売店、商品、製造番号の特定が出来ない場合、保証が受けられない可能性がございます。
- ・本規約の対象となる商品とは、日本国内で使用し故障した商品とします。日本国外に持ち出した時点で保証は無効となります。

3. 保証適用外の事項

- (1) 純正部品あるいは弊社が使用を認めている部品・油脂類以外の使用により生じた不具合
- (2) 保守整備の不備、保管上の不備により生じた不具合
- (3) 一般と異なる使用場所や使用方法、また酷使により生じた不具合
- (4) 取扱説明書と異なる使用方法により生じた不具合
- (5) 示された出力や時間の限度を超える使用により生じた不具合
- (6) 弊社が認めていない改造をされたもの
- (7) 地震、台風、水害等の天災により生じたもの
- (8) 注意を怠った結果に起きたもの
- (9) 薬品、雨、雹、氷、石、塩分等による外から受ける要因によるもの
- (10) 使用で生じる消耗や時間の経過で変化する現象(退色、塗装割れ、傷、腐食、錆、樹脂部品の破損や劣化等)
 - (11) 機能上影響のない感覚的な現象(音、振動、オイルのにじみ等)
 - (12) 弊社または弊社が認めているサービス店以外にて修理をされた商品
 - (13) 使用することで消耗する部品または劣化する部品(ゴムを使用する部品、皮を使用する部品、樹脂を使用する部品、スポンジ類、紙類、パッキン類、ギヤ・ベアリング等の干渉する部品、ボルト、ナット、ヒューズ、モーターブラシ、チェーン、バルブ内部の部品、バネ、潤滑油、燃料、作動油、刃または先端部品、クラッチ、シャーペン等の緩衝部品、ワイヤ、バッテリー、点火プラグ等)
 - (14) 保証修理以外の、調整・清掃・点検・消耗部品交換作業等
 - (15) 商品を使用できなかったことによる損失の補填(休業補償、商業損失の補償、盗難、紛失等)

4. 別扱いの保証

部品メーカーが個別に保証している部品については部品メーカーの保証が適用されます。

5. 保証修理の受け方

まずはお問い合わせフォームにて弊社へご連絡いただきたく存じます。
またはお近くの修理協力店へご連絡くださいませ。
症状・使用状況を伺い、お手順方法をご案内させていただきます。

6. 注意事項

- ・動作点検を行ってから出荷しておりますので、燃料や水分が残っていたり、多少の傷や汚れ等が付いている場合がございます。
- ・部品の在庫がない場合、お取り寄せにお時間をいただく場合がございます。
- ・仕様変更などにより同時交換部品が発生する場合がございます。
- ・仕様変更などによりアッセンブリーでの供給しできない場合がございます。
- ・生産終了品につきましては、部品供給次第で修理不可能な場合がございます。
- ・無在庫転売者(送り先が毎回違う購入者)の場合、転売者より購入した商品の場合、保証は無効となります。また発覚次第転売者への措置を取らせていただきます。

- アフターサービスについて■
1. 販売機種が対象となります。※弊社で商品をお買い上げの方に限らせていただいております。
 2. 生産終了品につきましては、部品供給次第で修理不可能な場合がございます。
 3. 保証期間(1年間)を過ぎたものは、保証期間内におけるご使用回数に関係なく、すべて有償となります。
 4. 修理の際の往復の送料はすべてお客様ご負担となります。
 5. 修理協力店へご依頼の際は、直接修理協力店に修理代をお支払いください。

お客様ご相談窓口

故障部品をお客様で交換される場合

まず、ご購入された店舗にご連絡をしてください。
保証期間内は消耗品を除き、壊れた部品は弊社で保証致します。
その際に生じる**往復の送料は全てお客様のご負担**となります。

お客様



①故障の状況をメールまたはお電話でご連絡ください。また、故障箇所の写真等を、メールに添付してください。



④送料お客様ご負担で、代替部品を発送致します。

ハイガー産業または販売・修理店

- ②受付
- ③故障内容の確認

故障部品をメーカーで修理する場合

ネット購入や弊社で電話・FAXにてご購入の場合は、弊社にご連絡をしてください。
保証期間内は消耗品を除き、壊れた部品は弊社で保証致します。
その際に生じる**往復の送料、また修理工賃は全てお客様のご負担**となります。

お客様



①故障の状況をメールまたはお電話でご連絡ください。また、故障箇所の写真等を、メールに添付してください。
②送料お客様ご負担で故障装置を発送してください。



⑤お見積り提示。
⑧送料お客様ご負担で、故障装置を発送いたします。

ハイガー産業

- ③受付
- ④故障内容の確認
- ⑥お見積り了承
- ⑦故障装置の修理

故障部品を販売・修理店で修理する場合

まず、ご購入された販売・修理店にご連絡をしてください。
保証期間内は消耗品を除き、壊れた部品は弊社で保証致します。
その際に生じる**往復の送料、また修理工賃は全てお客様のご負担**となります。
遠方の場合の出張修理や引取り修理は、別途料金が発生致します。

お客様



①故障の状況をお電話でご連絡ください。その際、持ち込み修理^{*1}か、引取り修理^{*2}か、出張修理^{*3}かを相談させていただきます。



⑤持ち込み修理の場合、修理完了後ご来店ください。引取り修理の場合は、修理完了後お届け致します。
※ご希望に応じて相談させていただきます。

販売・修理店

- ②受付
- ③故障内容の確認
- ④故障装置の修理

*1 お客様ご自身が販売・修理店に製品を持ち込むことをいいます。
*2 販売・修理店がお客様のご自宅まで製品を引き取りに行くことをいいます。
*3 販売・修理店がお客様のご自宅まで行き、その場で修理を行うことをいいます。

■保証適用について■

- ・本商品が対象となります。
- ※ただし、以下の場合は保証適用外となります。
- ・お客様のメンテナンス・確認不足等によるもの。
- ・人為的による破損等。
- ・運送会社など、第三者により生じた支障。
- ・弊社が故意・過失・他、正常のご使用に反して生じたと判断する全ての支障。

■保証期間について■

- ・商品が出荷された日・お渡し（ご来店時）から1年間となります。業務用として使用される場合、保証期間は6ヶ月といたします。

◎詳細は「保証内容について」ページをご確認ください。

■初期不良について■

- ・初期不良期間は、ご使用回数に関係なく到着日から1週間とさせていただきます。
- ・商品受領後、1週間以内にご連絡ください。
- ※無償修理又は無償交換のいずれかを弊社判断にて、ご対応させていただきます。
- ・修理協力店にご依頼の際は、修理工賃・部品代・送料は当社が負担させていただきます。

■消耗品について■

- ・消耗品につきましては、初期不良以外はすべて有償となります。

修理、部品に関するご相談

修理依頼される時は、下記を事項ご連絡ください。

- ①ご注文番号
- ②商品名
- ③商品の型番
- ④故障の状況
- ⑤購入サイト、年月日
- ⑥お名前
- ⑦ご住所
- ⑧電話番号

修理、使い方などのご連絡窓口

お手数ですが、今一度本取扱説明書を熟読し、弊社のサイトや動画等を見ていただき、問題が解決しない場合は、下記までお問い合わせください。

- お問い合わせ先
ホームページお問い合わせフォーム
<http://www.haigeshop.net/contact>

ハイガー産業お問い合わせ 検索



販売・修理店

販売・修理店は随時増えています。

販売・修理店により修理対応機械が異なりますので、最新情報は下記サイトをご覧ください。

オフィシャルサイト▶<http://www.haige.jp/agency.html>

本店サイト▶<http://www.haigeshop.net/new/2015-07-02-113023.html>

楽天サイト▶<http://www.rakuten.ne.jp/gold/haige/after.html>

ヤフーサイト▶<https://shopping.geocities.jp/haige/after.html>

※ハイガー産業は、顧客満足度100%を目指し、日々製品(部品やカラーも含め)の改良を行っています。
そのため、予告なく仕様を変更する場合があります。
また、取扱説明書に最新情報が反映されない場合があります。ぜひご理解・ご了承ください。

お問い合わせ

本取扱説明書を熟読しても、弊社のサイトや動画等を見ても、問題が解決しない場合は、お手数ですが下記までお問い合わせください。その際、迅速なご対応ができるよう「お問い合わせ件名」を必ずお伝えください。
件名：「初期不良」「1年保証内故障」「1年保証外故障」「使用方法」「その他」

お勤め

ホームページより
お問い合わせ

お問い合わせフォーム:<http://www.haigeshop.net/contact>

営業時間外や休業日にいただいたお問い合わせは、翌営業日以降に順次対応させていただきます。ご了承ください。



お急ぎのご用件でなければ、ホームページお問い合わせフォームよりご連絡をいただけますと幸いです。

電話での
お問い合わせ

TEL. 0276-55-2275 ※平日12:00～13:00はお電話は繋がりません。

季節商品等お問い合わせが集中する時期は、電話が繋がりにくくなったり、折り返し対応や折り返しのご連絡が遅くなる場合がございます。誠に恐れ入りますが、順次対応いたしますのでお待ちいただけますようお願い申し上げます。

★ご購入時の電話よりおかけいただきますとご対応がスムーズになります。

FAXでの
お問い合わせ

FAX. 0276-55-2276

営業時間外や休業日に頂いたお問い合わせは、翌営業日以降に順次対応させていただきます。ご了承ください。

◎営業時間:10:00～17:00(第1・3・5土曜日は12:00まで) ◎定休日:日曜、祝日、第2・4土曜日



ハイガー産業 株式会社

〒370-0503

群馬県邑楽郡千代田町赤岩3072-3

<http://www.haigeshop.net/>