

# 取扱説明書

## フィットネスバイク

### HG-6260



このQRコードを  
読み取ること  
で、  
本製品の組立てを  
動画でご覧いただけます。  
詳細は、P.7をご覧ください。



ご使用の前に	はじめに	2
	安全にお使いいただくために	3
	主要諸元	5
	組立て	6

使い方	運転操作の仕方	
	お手入れの仕方	15
	故障と思ったら	16
	お客様ご相談窓口	19

# はじめに

---

このたびはフィットネスバイクをお買い上げいただき誠にありがとうございます。  
安全に正しくお使いいただくために、ご使用前にこの取扱説明書を必ずお読みください。

## 安全上のご注意

※お使いになる人や他人への危害・財産への損害を未然に防ぐため、必ずお守りいただくことを説明しています。

※誤った取扱いをした場合に生じる危険とその程度を次の区分で説明しています。

- 表示と意味をよく理解してから、本文をお読みください。
- お読みになった後は、お使いになる方がいつでも見ることができる所に、必ず保管してください。
- すべて安全に関する内容です、必ずお守りください。



### 危険

誤った取扱いをした場合、死亡または重傷を負う可能性がある場合のご注意。



### 警告

誤った取扱いをした場合、使用者が死亡または重傷を負う可能性が想定される場合のご注意。



### 注意

誤った取扱いをしたとき、使用者が傷害を負う可能性が想定される場合のご注意、及び物的損害のみの発生が想定される場合のご注意。



### 注意

に記載した事項でも、状況によっては重大な結果に結びつく可能性があります。  
いずれも安全に関する重要な内容を記載していますので、必ず守ってください。

## 製品を長くご愛顧いただくために



取扱説明書に従った正しい取扱いや定期点検、保守を行ってください。

注意事項に従わず何らかの損害・故障が発生した場合、保証の対象外となりますのでご注意ください。



# 安全にお使いいただくために

## フィットネスバイクの安全に係る事項

### 警告

 禁止	<ul style="list-style-type: none"><li>• この取扱説明書に記載されている使用目的以外にこのフィットネスバイクを使用しないでください。</li><li>• このフィットネスバイクの使用に慣れるまではスピードを抑えて使用してください。十分に慣れるまで高速スピードで乗ることは絶対におやめください。</li><li>• 怪我をする恐れがありますので、手でペダルを回さないでください。駆動部分が動いている間は、駆動部分に手を触れないでください。</li><li>• 家庭でのご使用の場合は、未使用時のフィットネスバイクにお子様を近づけないでください。また、フィットネスバイク使用時には、お子様、ペットが近づかないようにしてください。</li><li>• シートチューブの高さを最高位置を越えて使用しないでください。</li></ul>
 指示	<ul style="list-style-type: none"><li>• 衣類などが巻き込まれないようトレーニングに適した服装を心掛けてください。</li><li>• ペダルが回転している間はペダルから足を外さないでください。</li><li>• フライホイールが完全に止まるまで、フィットネスバイクから降りないでください。</li><li>• トレーニング中に気分が悪くなったり、身体に異常を感じた時は、直ちにトレーニングをおやめください。</li><li>• 高血圧、糖尿病、狭心症、心筋梗塞、ぜんそく、慢性気管支炎、肺気腫、変形性関節症、リュウマチ、痛風、妊娠中の方、その他病気や障がいのある方はトレーニングを始める前に、必ず専門医師にご相談ください。</li><li>• 上記病気や障害がある方は、医師から適切な健康診断結果を受取り、健康状態に適したトレーニングプログラムを構築するために、専門家のアドバイスを必ずお受けください。</li><li>• 普段運動していない方は、フィットネスバイクの負荷を弱めでトレーニングをし、徐々に負荷を上げるようにしてください。</li><li>• フィットネスバイクは安定した、水平な床で使用してください。</li></ul>

### 注意

 禁止	<ul style="list-style-type: none"><li>• 改造、分解は絶対行わないでください。安全性・信頼性が低下したり故障の原因になります。また、当社の保証サービスは一切受けられなくなります。</li><li>• 付属の工具や適切な工具を使用して、フィットネスバイクを組立てたり、修理したりしてください。</li><li>• 食事の後にトレーニングをしないでください。</li></ul>
 指示	<ul style="list-style-type: none"><li>• 使用前に部品に損傷がないか十分点検し、正常に作動するか、また所定機能を発揮するか確認してください。</li><li>• 可動部分の位置および締付け状態、部品の破損、取付け状態、その他トレーニングに影響を及ぼす全ての箇所異常がないか確認してください。</li><li>• 本体が熱くなったり異常に気付いた時は点検修理に出してください。</li><li>• 破損した部品交換や修理は、取扱説明書の指示に従ってください。取扱説明書に指示されていない場合は、お買い求めの販売店に修理を依頼してください。修理の知識や技術のない方が修理しますと、十分な性能を発揮しないだけでなく、事故や怪我の原因になることがあります。</li><li>• このフィットネスバイクは、屋内でのトレーニングを想定しています。屋外では使用しないでください。</li><li>• 床面の擦り傷や汚れなどを防ぐため、ゴムクッションや薄い木板などを下に敷いてください。</li><li>• 畳の上では行わないでください。</li><li>• トレーニング後、本製品に付着した汗を拭き取ってください。</li></ul>

# 安全にお使いいただくために

## ■無理はしない。

- ・体調がすぐれない時、トレーニング中に気分が悪くなった時は、トレーニングを中止してください。
- ・高血圧、糖尿病、狭心症、心筋梗塞など各疾患や妊娠中の方、その他病気や障がいのある方はトレーニングを始める前に、必ず専門医師にご相談ください。

## ■ハンドルをしっかり握り、しっかり腰掛ける。

- ・立ち漕ぎはしないでください。
- ・身体を左右に揺らす漕ぎ方（ダンシング）はしないでください。故障の原因になります。

## ■屋外では使用しない。

- ・本製品は、屋内でのトレーニングを想定しています。屋外では使用しないでください。

## ■ペダルから足を外さない。

- ・ペダルが回転している間はペダルから足を外さないでください。
- ・必ずスポーツシューズを履いてトレーニングを行ってください。
- ・衣類などが巻き込まれないよう、トレーニングに適した服装を心掛けてください。

## ■平らな床に設置。

- ・本製品は安定した、水平な床で使用してください。
- ・床面の擦り傷や汚れなどを防ぐため、ゴムクッションや薄い木板などを下に敷いてください。

## ■改造、分解は行わない。

- ・改造、分解は絶対に行わないでください。安全性・信頼性が低下したり故障の原因になります。

## ■お子様、ペットを近づけない。

- ・小さなお子様、本製品を遊具として遊ばないようにご注意ください。
- ・トレーニング中もお子様やペットが近づかないようにご注意ください。

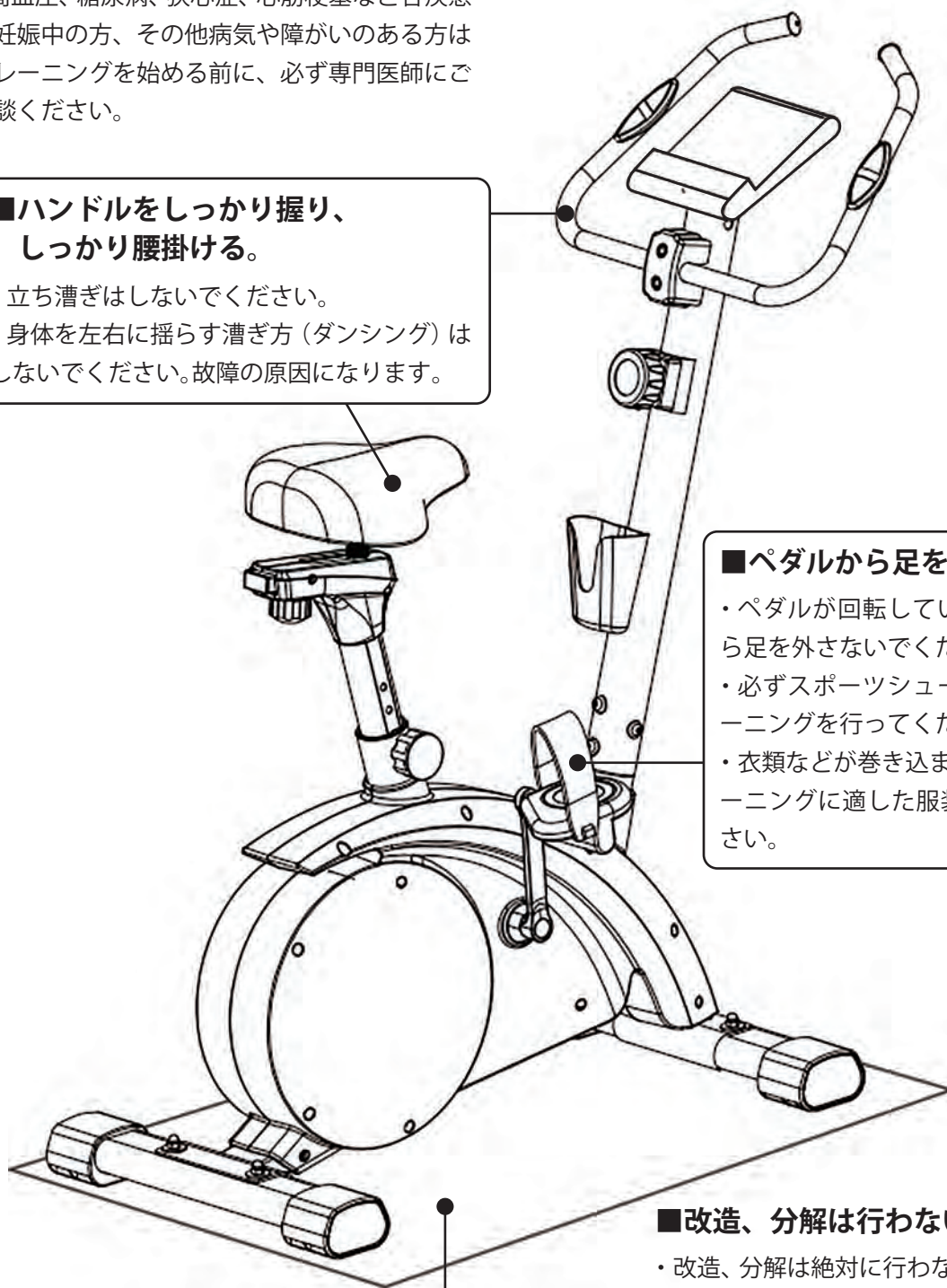

## 主要諸元

---

モデル名	HG-6260
テンション方式	マグネット式
連続運転時間	30分
推奨身長	140cm～190cm
サイズ(W×D×H)	1020X505X1250mm
本体重量	25kg
耐荷重	120kg

※ハイガー産業は、顧客満足度100%を目指し、日々製品(部品やカラーも含め)の改良を行っています。

そのため、予告なく仕様を変更する場合があります。

また、取扱説明書に最新情報が反映されない場合があります。ぜひご理解・ご了承ください。



# 組立て

## ⚠ 注意

- ・取扱説明書をよく読んで正しく取付けてください。
- ・作業は、自身や周囲の確認をしながら安全に行ってください。
- ・組立て時は、手袋、長袖シャツなどの保護具を使用してください。

## ●梱包部品一覧表

- 1.ユニットとすべてのアクセサリを慎重に箱から取出し、すべてが完全であることを確認してください。
- 2.装置を注意深く点検し、輸送中の損傷がないことを確認してください。
- 3.梱包材を慎重に検査し、使用する前に廃棄しないでください。不足している場合は、お手数ですがハイガー産業株式会社までご連絡ください。その際、下記**部品番号**をお知らせください。

## ⚠ 警告

- ・不足しているものがある場合は、不足している部品を入手するまで使用しないでください。

<p><b>A. ボルト・ナット・ワッシャ</b></p> <p><b>A-1</b> 土台用ボルト</p> <p><b>A-2</b> ハンドルバー用六角ボルト</p> <p><b>A-3</b> ハンドルチューブ用六角ネジ</p> <p><b>A-4</b> 土台用キャップナット</p> <p><b>A-5</b> ハンドルバー用六角ボルト</p> <p><b>A-6</b> ハンドルチューブ用スプリングワッシャ</p> <p><b>A-7</b> 土台用ワッシャ</p> <p>ハンドル用ワッシャ</p> 	<p><b>B. ハンドルサポートチューブ</b></p> 		
<p><b>D. 本体</b></p> 	<p><b>C. サドルチューブ</b></p> 	<p><b>E. ハンドルバー</b></p> 	
<p><b>I. 土台</b></p> <p>I-1</p> <p>I-2</p> 	<p><b>J. メーター</b></p> <p>J-1</p> <p>J-2</p> 	<p><b>K. ボトルホルダー</b></p> 	<p><b>F. ハンドルカバー</b></p>  <p><b>H. ペダル</b></p> <p>H-1(左)</p> <p>H-2(右)</p> <p>H-3</p> 
			<p><b>L. 工具</b></p> <p>L-1</p> <p>L-2</p> <p>L-3</p> <p>L-4</p> <p>L-5</p> 

# 組立て



このQRコードを読み取ることで、「組立て」の動画でご覧いただくことができます。また、「整備手順」「ワンポイント」や「取扱いの注意」等最新情報を随時追加・更新していきます。ぜひご利用ください。

※お持ちのスマートフォンにQRコードを読み取る機能が搭載されていない場合は、QRコードを読み取るためのアプリをダウンロードしてください。パソコンでご覧になる場合は、<http://www.shop.haige.jp/video/hg-6260n.html>

※本取扱説明書と動画では、手順が異なる場合があります。ご了承ください。

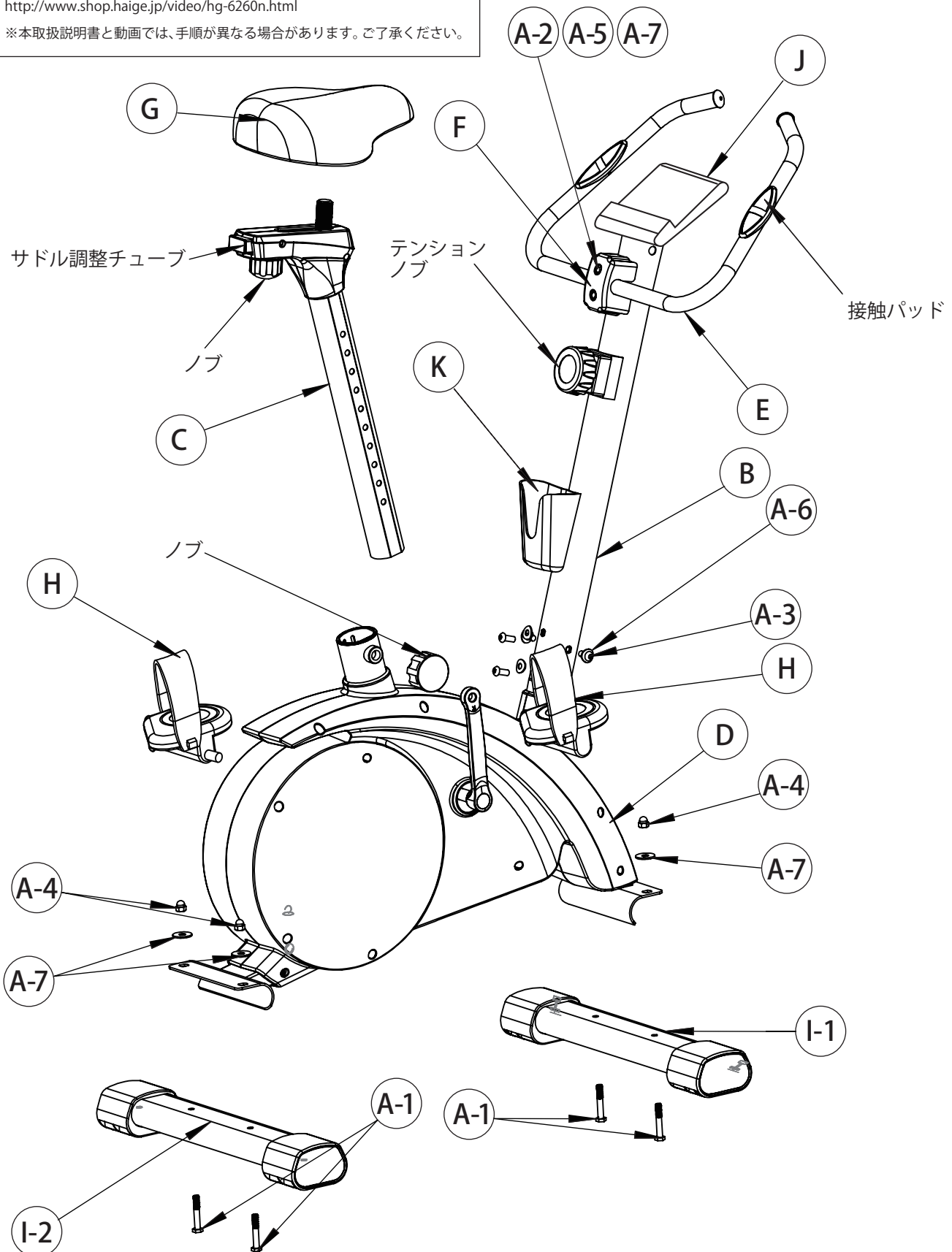

# 組立て

## ●土台の取付け

- 1 本体にフロントチューブ、リアチューブを取付け、キャップナット、平ワッシャ、ボルトで固定します。

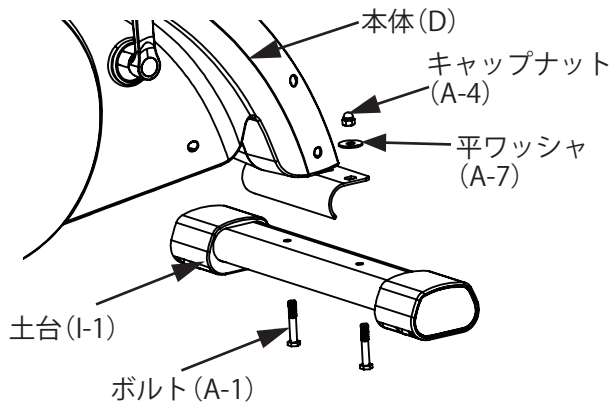

- 2 接地場所に合わせて、土台の高さの調節ができます。



## ●サドルの取付け

- 1 サドルチューブを本体に挿入し、ノブで締付けます。次にサドル調整チューブをノブで締付けます。

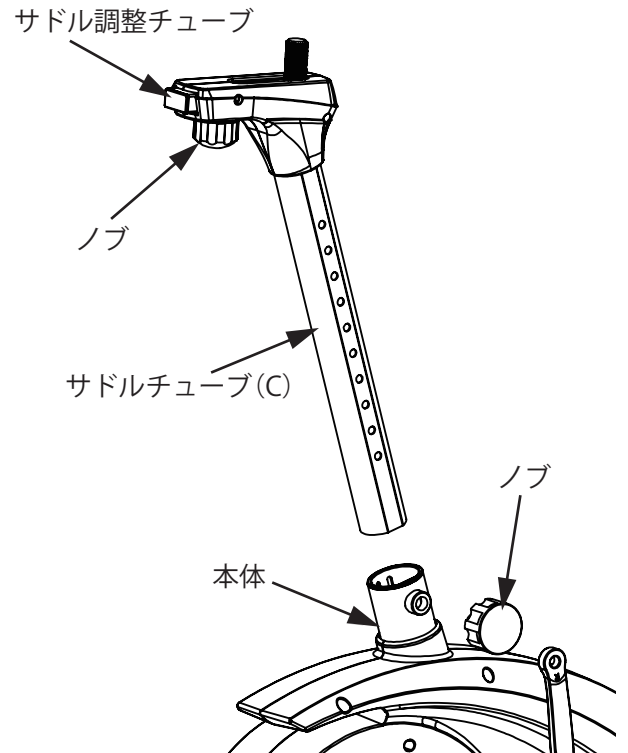

- 2 サドルを、サドル調整チューブに挿込み、13mmのスパナで締付けます。

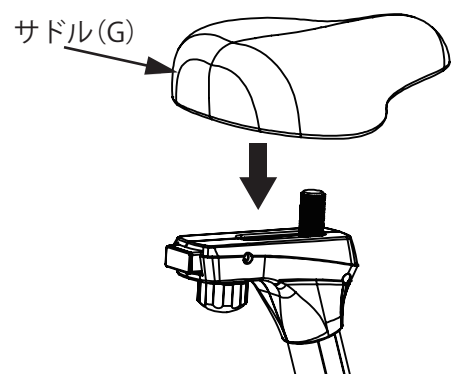



# 組立て

- 3** サドルがサドル調整チューブに挿込みにくい場合は、やぐらの左右のナットを 13mm のスパナで緩めます。



- 4** サドルをサドルチューブに挿入したら、サドルも向きや角度を調整しながら、緩めた左右のナットを均等に締付けます。



## ●ハンドルの取付け

- 1** 本体から出ているコードと、ハンドルサポートチューブから出ているコードを接続します。



- 2** テンションノブのメモリを 8 に合わせます。



- 3** 上部テンションケーブル (A) を最長にして、引っ張りながらメタルヘッド (D) を穴にはめて固定します。

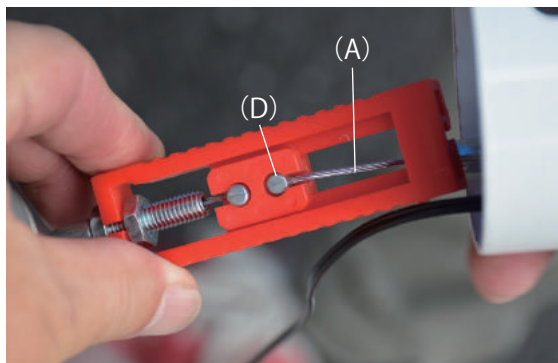

## 組立て

- 4** (A)上部テンションケーブルを溝にはめます。

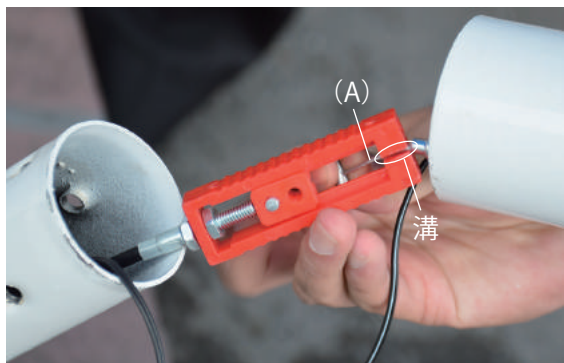

- 5** ハンドルサポートチューブを本体に挿込み、取付穴を合わせます。



- 6** ワッシャ (A-6) と六角ネジ (A-3) と一緒に取付穴に入れ、六角レンチで締付けます。  
4ヵ所ありますので、全ての穴にネジを通して均等に締付けます。



- 5** ハンドルバーをハンドルサポートチューブのステイに合わせ、六角ボルト (A-2) にスプリングワッシャ (A-5)、平ワッシャ (A-7) を通して固定します。



- 6** ハンドルカバーを取付けます。



# 組立て

## ●メーターの取付け

- 1 メーター裏側のフタを開け、プラスマイナスを間違えずに乾電池を入れフタをしたら、メーターをハンドルチューブの上部ステイにスライドしてはめ込みます。



- 2 メーター側のコネクタ(オス)に、ハンドルチューブから出ているコネクタ(メス)を繋ぎます。残りの2本のコネクタ(メス)は、ハンドルバーから出ているコネクタ(オス)に繋がります。どちらに繋いでもかまいません。



ハンドルチューブ側コネクタ(メス)



- 3 メーターには、スマホ等を置くことができます。



## ●ボトルホルダーの取付け

- 1 本体のネジを一旦外し、ボトルホルダーを取付穴に合わせネジを締付けます。





# 組立て

## ●ペダルの取付け

### ⚠ 危険

ペダルは確実に取付けてください。  
取付けが不十分な場合、思わぬ事故やガタツキ、音鳴りが発生する可能性があります。

- 1 ペダルには左右（ペダルにL・R表示）があります。ペダル L を左クランクアームにネジ込み、ペダル R を右クランクアームにネジ込みます。

注意：

右側のペダルは時計回りに取付けます。

左のペダルは反時計回りに取付けます。

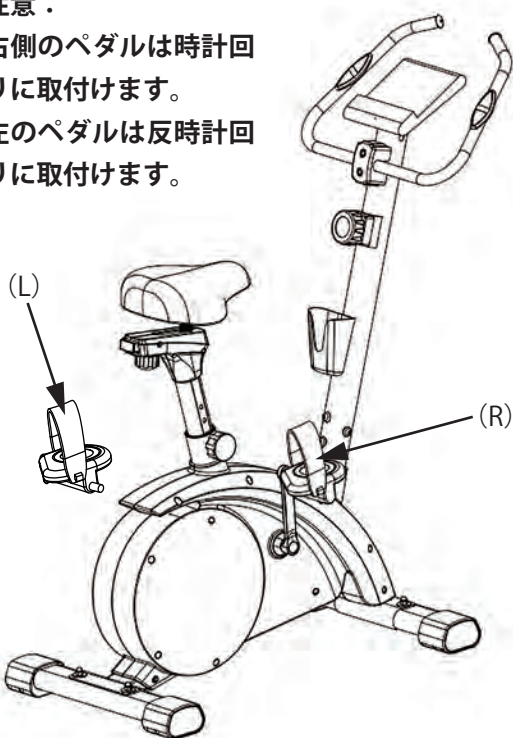

- 2 ペダルのボルトを締付けます。右用ペダルは時計回りに、左用ペダルは反時計回りに強く締付けます。

この時クランクアームを片手でしっかり握って行うと力が入り強く締付けられます。



### ⚠ 注意

ペダルの締付けが不十分ですと、エクササイズ中に緩み、ガタツキ、異音の原因になります。そのまま続けると、破損やネジ山がなくなり部品交換することになりますので、緩みを確認したらすぐに増し締めをしてください。

※付属の工具は、あくまで簡易的なものです。締付けに不安な方は、市販品をご使用ください。

- 3 ペダルにビンディングを取付けます。靴の大きさに合わせてサイズを調節することができます。



## ●ノブの使い方

- 1 ノブを引っ張り、穴の位置で放すとロックされます。その後、ノブを回して固定します。



# 運転操作の仕方

フィットネスバイクを使用することで、体力・筋肉の調子を改善し、カロリーコントロールと一緒に行うことでダイエット効果が期待できます。

## 1 ウォームアップ段階

このステージでは、体の周りを流れる血液や筋肉が適切に働くようになります。

また、痙攣や筋肉傷害のリスクも軽減されます。

スピンバイクに乗車する前に、いくつかのストレッチをそれぞれ約30秒間することをお勧めします。痛みがある場合は中止してください。

## 2 トレーニング段階

このステージでは、定期的にトレーニングすることで足の筋肉がより柔軟になります。自分のペースでトレーニングをしますが、全体を通して安定したテンポを維持することが重要です。トレーニングの負荷は、下のグラフに示すターゲットゾーンに心拍を上げることが大切です。

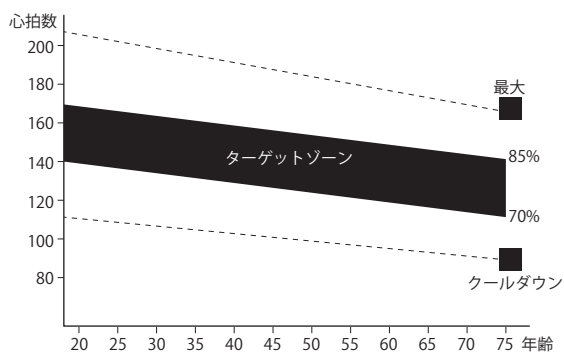

## 3 クールダウン段階

このステージは、心血管系と筋肉を段階的に小さくさせます。

テンポを下げて約5分間続けてください。

降車後、ストレッチを繰り返し行います。

週に少なくとも3回トレーニングをし、可能であれば週に均等にトレーニングをすることをお勧めします。

## ●負荷のかけ方

1 テンションノブを時計回りに回すと負荷が重くなり、反時計回りに回すと負荷が軽くなります。

- ・1~3……………ウォームアップ用 (軽い)
- ・4~6……………メイントレーニング (普通)
- ・7・8……………ハードトレーニング (重い)



2 普段運動していない方は、フィットネスバイクの負荷を弱めてトレーニングをし、徐々に負荷を上げるようにしてください。

### ⚠ 注意

本製品は、安全性に考慮して作られたマグネット式です。運動負荷は足が一番上にある状態から、下にさがる瞬間に強くかかります。そのために、強い負荷で使用すると少しカクカクとした動きになりますが、その分低慣性な動きのために足を放しても、慣性でペダルが回り続けることもなく、すぐに止まるように作られています。

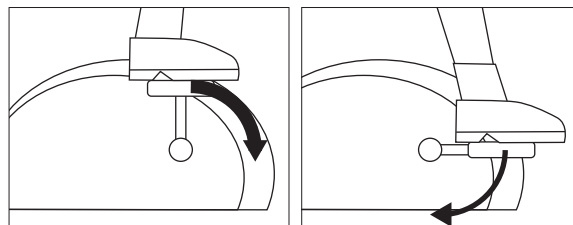

重い

軽い

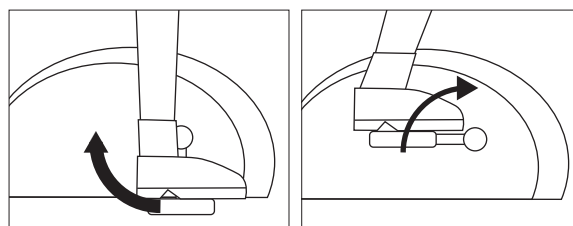

重い

軽い



# 運転操作の仕方

## ●メーターの見方



■**モード**：機能を選択します。

■**セット**：時間、速度、距離、カロリー、心拍数の設定をします。

■**リセット**：時間、速度、距離、カロリー、心拍数の数値をリセットするために使用します。

### 1 スキャン

" スキャン " が表示されるまで " モード " ボタンを押すと、モニターは時間、速度、距離、カロリー、総距離、心拍数の6つの機能すべてを6秒間隔で切替え表示します。

### 2 時間

(1) トレーニング開始から終了までの合計時間を表示します。

(2) " モード " ボタンを押して " 時間 " を表示させ、" セット " ボタンを押してトレーニング時間を設定します。トレーニング中の目標値から自動的にカウントダウンします。

### 3 速度

現在の速度を表示します。

### 4 距離

(1) トレーニング開始から終了までの距離を表示します。

(2) " 距離 " が表示されるまで " モード " ボタンを押します。" セット " ボタンを押してトレーニング距離を設定します。トレーニング中の目標値から自動的にカウントダウンします。

### 5 総距離

モニターに総累積距離が表示されます。

### 6 カロリー

(1) トレーニング開始から終了までの総カロリーを表示します。

(2) " モード " ボタンを押すと、" カロリー " が表示されます。" セット " ボタンを押してカロリーを設定します。トレーニング中の目標値から自動的にカウントダウンします。

### 7 心拍数

" 心拍数 " が表示されるまで " モード " ボタンを押します。

心拍数を測定する前に、ハンドルバーの接触パッドを両手で握ってください。6～7秒後に現在の心拍数を表示します。

備考：心拍測定最初の2～3秒間に測定値が仮想心拍数よりも高くなり、その後正常なレベルに戻ります。測定値は、医療の基礎とはみなされません。

※心拍数は、ハンドルの接触パッドを両手で握らないと計測されません。

## ⚠ 注意

- ・4分後に信号が受信されないと、モニターは自動的に電源オフになります。
- ・表示が暗くなったり、数字が表示されない場合は、電池を交換してください。

## ■仕様

機能	自動スキャン	6秒ごと
	時間	0:00' ~ 99:59'
	現在の速度	0.0 ~ 999.9km/h (mile/h)
	トリップ距離	0.00 ~ 999.9 km (mile)
	カロリー	0.0 ~ 999.9 CAL
	オドメーター	0.0 ~ 9999 km (mile)
	脈拍数	40 ~ 240 BPM
電池のタイプ	単4乾電池2個	
動作温度	0° C ~ +40° C	
保管温度	-10° C ~ +60° C	

# お手入れの仕方

---

フィットネスバイクを長期にわたりご使用いただくために、定期的なお手入れをしてください。

## 本体

汚れは、乾いた柔らかい布などで拭取ってください。汚れが落ちない場合は、中性洗剤を薄めて拭取ってください。

## メーター

汚れは、乾いた柔らかい布などで拭取ってください。液晶面を強く擦ると傷が付きますのでご注意ください。

また、メーターは直射日光に長時間当てないでください。破損の原因になります。

## 故障と思ったら

症状	原因	対処
ペダルを漕ぐと異音がする	①ペダルの緩み	ボルトの増締め
	②ペダルのネジ山がつぶれている	交換
ペダルがスムーズに回らない	①内部のチェンベルトのずれ	ペダルの逆回転
	②漕ぐ力が均等でない	(P.12 参照)
メーターが作動しない	①乾電池の+-が違う	正しく入れる
	②乾電池の寿命	交換
	③コードの接続不良	接続し直す (P.10 参照)



本規約は、ハイガー産業株式会社(以下「弊社」とする)を経由して販売させていただいた該当商品に関して保証する内容を明記したものです。弊社商品には商品保証書等は同梱しておりません。お客様の購入履歴や保証情報は弊社にて管理・保管しておりますのでご安心ください。返送いただく場合商品を再梱包していただく必要がございますので、梱包材はお捨てにならないようお願いいたします。

## 1. 保証の期間

商品発送日(ご来店引取の場合ご来店日)から1年間といたします。業務用・営業用として使用される場合、保証期間は6ヶ月といたします。保証期間を超過しているものについては、保証の対象外となり有償対応となります。発送日より7日以内の初期不良にあたる場合、送料・手数料弊社負担にて対応いたします。

## 2. 保証の適用

- ・お買い上げいただいた弊社商品を構成する各部品に、材料または製造上の不具合が発生した場合、本規約に従い無料で修理いたします。(以下、この無料修理を「保証修理」とする)往復送料や出張修理を行った場合の出張料は、お客様のご負担となります。
- ・保証修理は、部品の交換あるいは補修により行います。保証修理で取り外した部品は弊社の所有となります。
- ・本規約は、第一購入者のみに有効であり、譲渡することはできません。ご購入された年月日、販売店、商品、製造番号の特定が出来ない場合、保証が受けられない可能性がございます。
- ・本規約の対象となる商品とは、日本国内で使用し故障した商品とします。日本国外に持ち出した時点で保証は無効となります。

## 3. 保証適用外の事項

- (1) 純正部品あるいは弊社が使用を認めている部品・油脂類以外の使用により生じた不具合
- (2) 保守整備の不備、保管上の不備により生じた不具合
- (3) 一般と異なる使用場所や使用方法、また酷使により生じた不具合
- (4) 取扱説明書と異なる使用方法により生じた不具合
- (5) 示された出力や時間の限度を超える使用により生じた不具合
- (6) 弊社が認めていない改造をされたもの
- (7) 地震、台風、水害等の天災により生じたもの
- (8) 注意を怠った結果に起きたもの
- (9) 薬品、雨、雹、氷、石、塩分等による外から受ける要因によるもの
- (10) 使用で生じる消耗や時間の経過で変化する現象(退色、塗装割れ、傷、腐食、錆、樹脂部品の破損や劣化等)
  - (11) 機能上影響のない感覚的な現象(音、振動、オイルのにじみ等)
  - (12) 弊社または弊社が認めているサービス店以外にて修理をされた商品
  - (13) 使用することで消耗する部品または劣化する部品(ゴムを使用する部品、皮を使用する部品、樹脂を使用する部品、スポンジ類、紙類、パッキン類、ギヤ・ベアリング等の干渉する部品、ボルト、ナット、ヒューズ、モーターブラシ、チェーン、バルブ内部の部品、バネ、潤滑油、燃料、作動油、刃または先端部品、クラッチ、シャーペン等の緩衝部品、ワイヤ、バッテリー、点火プラグ等)
  - (14) 保証修理以外の、調整・清掃・点検・消耗部品交換作業等
  - (15) 商品を使用できなかったことによる損失の補填(休業補償、商業損失の補償、盗難、紛失等)

## 4. 別扱いの保証

部品メーカーが個別に保証している部品については部品メーカーの保証が適用されます。

## 5. 保証修理の受け方

まずはお問い合わせフォームにて弊社へご連絡いただきたく存じます。またはお近くの修理協力店へご連絡くださいませ。症状・使用状況を伺い、お手順方法をご案内させていただきます。

## 6. 注意事項

- ・動作点検を行ってから出荷しておりますので、燃料や水分が残っていたり、多少の傷や汚れ等が付いている場合がございます。
- ・部品の在庫がない場合、お取り寄せにお時間をいただく場合がございます。
- ・仕様変更などにより同時交換部品が発生する場合がございます。
- ・仕様変更などによりアッセンブリーでの供給しできない場合がございます。
- ・生産終了品につきましては、部品供給次第で修理不可能な場合がございます。
- ・無在庫転売者(送り先が毎回違う購入者)の場合、転売者より購入した商品の場合、保証は無効となります。また発覚次第転売者への措置を取らせていただきます。

- アフターサービスについて■
1. 販売機種が対象となります。※弊社で商品をお買い上げの方に限らせていただいております。
  2. 生産終了品につきましては、部品供給次第で修理不可能な場合がございます。
  3. 保証期間(1年間)を過ぎたものは、保証期間内におけるご使用回数に関係なく、すべて有償となります。
  4. 修理の際の往復の送料はすべてお客様ご負担となります。
  5. 修理協力店へご依頼の際は、直接修理協力店に修理代をお支払いください。



# お客様ご相談窓口

## 故障部品をお客様 で交換される場合

まず、ご購入された店舗にご連絡を  
してください。  
保証期間内は消耗品を除き、壊れた  
部品は弊社で保証致します。  
その際に生じる**往復の送料は全てお  
客様のご負担**となります。

### お客様



①故障の状況  
をメールまた  
はお電話で  
ご連絡ください。  
また、故障箇所  
の写真等を、メ  
ールに添付し  
てください。



④送料お客様ご  
負担で、代替部  
品を発送致しま  
す。

## ハイガー産業または 販売・修理店

- ②受付
- ③故障内容の確認

## 故障部品をメーカー で修理する場合

ネット購入や弊社で電話・FAXにて  
ご購入の場合は、弊社にご連絡をし  
てください。  
保証期間内は消耗品を除き、壊れた  
部品は弊社で保証致します。  
その際に生じる**往復の送料、また修  
理工賃は全てお客様のご負担**とな  
ります。

### お客様



①故障の状況  
をメールまた  
はお電話で  
ご連絡ください。  
また、故障箇所  
の写真等を、メ  
ールに添付し  
てください。  
②送料お客様  
ご負担で故障  
装置を発送し  
てください。



⑤お見積り提  
示。  
⑧送料お客様  
ご負担で、故障  
装置を発送し  
たします。

### ハイガー産業

- ③受付
- ④故障内容の確認
- ⑥お見積り了承
- ⑦故障装置の修理

## 故障部品を販売・修理店 で修理する場合

まず、ご購入された販売・修理店に  
ご連絡をしてください。  
保証期間内は消耗品を除き、壊れた  
部品は弊社で保証致します。  
その際に生じる**往復の送料、また修  
理工賃は全てお客様のご負担**とな  
ります。  
**遠方の場合の出張修理や引取り修理  
は、別途料金が発生致します。**

### お客様



①故障の状況  
をお電話で  
ご連絡ください。  
その際、持ち込  
み修理<sup>\*1</sup>か、  
引取り修理<sup>\*2</sup>  
か、出張修理<sup>\*3</sup>  
かを相談させ  
て頂きます。



⑤持ち込み修  
理の場合、修  
理完了後ご来  
店ください。  
引取り修理の  
場合は、修理  
完了後お届け  
致します。  
※ご希望に応  
じて相談させ  
て頂きます。

### 販売・修理店

- ②受付
- ③故障内容の確認
- ④故障装置の修理

<sup>\*1</sup> お客様ご自身が販売・修理店に製品を持ち込むことをいいます。  
<sup>\*2</sup> 販売・修理店がお客様のご自宅まで製品を引き取りに行くことをいいます。  
<sup>\*3</sup> 販売・修理店がお客様のご自宅まで行き、その場で修理を行うことをいいます。

### ■保証適用について■

- ・本商品が対象となります。
- ※ただし、以下の場合は保証適用外となります。
- ・お客様のメンテナンス・確認不足等によるもの。
- ・人為的による破損等。
- ・運送会社など、第三者により生じた支障。
- ・弊社が故意・過失・他、正常のご使用に反して生じたと判断する全ての支障。

### ■保証期間について■

- ・商品が出荷された日・お渡し（ご来店時）から1年間となります。業務用として使用される場合、保証期間は6ヶ月といたします。

◎詳細は「保証内容について」ページをご確認ください。

### ■初期不良について■

- ・初期不良期間は、ご使用回数に関係なく到着日から1週間とさせていただきます。
- ・商品受領後、1週間以内にご連絡ください。
- ※無償修理又は無償交換のいずれかを弊社判断にて、ご対応させていただきます。
- ・修理協力店にご依頼の際は、修理工賃・部品代・送料は当社が負担させていただきます。

### ■消耗品について■

- ・消耗品につきましては、初期不良以外はすべて有償となります。

## 修理、部品に関するご相談

修理依頼される時は、下記を事項ご連絡ください。

- ①ご注文番号
- ②商品名
- ③商品の型番
- ④故障の状況
- ⑤購入サイト、年月日
- ⑥お名前
- ⑦ご住所
- ⑧電話番号

## 修理、使い方などのご連絡窓口

お手数ですが、今一度本取扱説明書を熟読し、弊社のサイトや動画等を見ていただき、問題が解決しない場合は、下記までお問い合わせください。

●お問い合わせ先  
ホームページお問い合わせフォーム:<http://www.haigeshop.net/contact>  
ハイガー産業お問い合わせ  検索

TEL:0276-55-2275 FAX:0276-55-2276

# 販売・修理店

販売・修理店は随時増えています。

販売・修理店により修理対応機械が異なりますので、最新情報は下記サイトをご覧ください。

オフィシャルサイト▶<http://www.haige.jp/agency.html>

本店サイト▶<http://www.haigeshop.net/new/2015-07-02-113023.html>

楽天サイト▶<http://www.rakuten.ne.jp/gold/haige/after.html>

ヤフーサイト▶<https://shopping.geocities.jp/haige/after.html>

※ハイガー産業は、顧客満足度100%を目指し、日々製品(部品やカラーも含め)の改良を行っています。  
そのため、予告なく仕様を変更する場合があります。  
また、取扱説明書に最新情報が反映されない場合があります。ぜひご理解・ご了承ください。

## ハイガー産業 株式会社

〒370-0503 群馬県邑楽郡千代田町赤岩3072-3

<http://www.haigeshop.net/>

本取扱説明書を熟読しても、弊社のサイトや動画等を見ても、問題が解決しない場合は、お手数ですが下記までお問い合わせください。その際、迅速なご対応ができるよう「お問い合わせ件名」を必ずお伝えください。  
件名：「初期不良」「1年保証内故障」「1年保証外故障」「使用方法」「その他」

### お問い合わせ

ホームページお問い合わせフォーム:<http://www.haigeshop.net/contact>

TEL. 0276-55-2275 FAX. 0276-55-2276

※平日12:00～13:00はお電話は繋がりません。

※スタッフ一同、迅速・丁寧な対応を心がけておりますが、季節商品等お問い合わせが集中する時期は、電話が繋がりにくくなったり、折り返し対応や折り返しのご連絡が遅くなる場合がございます。誠に恐れ入りますが、順次対応いたしますのでお待ちいただけますようお願い申し上げます。

お急ぎのご用件でなければ、ホームページお問い合わせフォームよりご連絡をいただけますと幸いです。

FAXは24時間受付けておりますが、営業時間外や弊社休業日にいただいたお問い合わせに関しましては、翌営業日以降に順次対応させていただきます。ご了承ください。

◎営業時間：10:00～17:00(第1・3・5土曜日は12:00まで) ◎定休日：日曜、祝日、第2・4土曜日

