

# 取扱説明書 初版

## 電動回転ふるい機

### HG-ERS4080

初めてお使いになる方、他社製品を使用し慣れている方

ご使用前に、必ず取扱説明書をお読みになり、内容を理解してからお使いください。



★組立には以下の工具が必要です。

- ・8mm 六角レンチ / 16mm スパナ (車輪の組立)
- ・プラスドライバー (ハンドルの取付け)



WEB でチェック！

最新の取説及び  
本製品の操作の仕方な  
どをご覧いただけます。



# 目次

---

はじめに	3
安全上のご注意	3
製品を長くご愛顧いただくために	3
安全にお使いいただくために	4
電動回転ふるい機に係る安全事項	4
延長電源コードについての安全事項	4
主要諸元	5
各部の名称	6
梱包部品一覧	7
組立て	8
車輪の取付け	8
組立て	9
角度調整ノブの取付け	9
ハンドルの取付け	9
ドラムの持ち上げと角度調整	10
運転操作の仕方	11
操作方法	11
操作を終了する	11
点検・整備の仕方	12
ドラムと網の交換	12
ブラシバーの交換	15
ベルトの交換	15
困ったときの対処法	16
消耗品・部品一覧	17
保証内容について	18
お客様ご相談窓口	19

# はじめに

このたびは電動回転ふるい機をお買い上げいただき誠にありがとうございます。

**安全に正しくお使いいただくために、ご使用前にこの取扱説明書を必ずお読みください。**

**誤った使い方をされますと重大な事故につながる恐れがあります。  
この取扱説明書を熟読しご理解してからご使用ください。  
また、各ページの警告・注意事項も飛ばさず、必ずお読みください。**

## 安全上のご注意

※お使いになる人や他人への危害・財産への損害を未然に防ぐため、必ずお守りいただくことを説明しています。

※誤った取扱をした場合に生じる危険とその程度を次の区分で説明しています。

- 表示と意味をよく理解してから、本文をお読みください。
- お読みになった後は、お使いになる方がいつでも見ることができる所に、必ず保管してください。
- すべて安全に関する内容です、必ずお守りください。



**警告**

誤った取扱をした時に、死亡や重傷に結びつく可能性のあるもの。



**注意**

誤った取扱をした時に、軽傷または家屋・財産などの損害に結びつくもの。また故障に結びつくもの。



**禁止**

取扱においてその行為を禁止します。



**指示**

指示に基づく行為を強制します。

## 製品を長くご愛顧いただくために

製品を長くご取扱説明書に従った正しい取扱や定期点検、保守を行ってください。

注意事項に従わず何らかの損害・故障が発生した場合、保証の対象外となりますのでご注意ください。

# 安全にお使いいただくために

誤った使い方をされますと重大な事故につながる恐れがあります。下記を熟読しご理解してからご使用ください。また、各ページの警告・注意事項も飛ばさず、必ずお読みください。

## 電動回転ふるい機に係る安全事項

### 警告



禁止

- ・改造、分解は絶対に行わないでください。安全性・信頼性が低下したり故障の原因になります。当社の保証サービスは一切受けられなくなります。
- ・操作の仕方がよく分からない場合は、単独の使用をしないでください。
- ・運転中は点検整備を行わないでください。事故の恐れがあります
- ・コンセントに電源コードを接続して、電源を入れた状態で本機を運ばないでください。
- ・電源コードをコンセントに接続した状態で引っ張ったり、本体を持ち上げたり、コンセントから抜いたりしないでください。
- ・電源コードを熱、油、鋭利な刃物などに近づけないでください。
- ・引火性の液体（ガソリン・ベンジン・シンナーなど）や可燃性ガス（LP ガス、フロンガスなど）の近くで使用しないでください。



指示

- ・本機を接続する前に電源がオフになっていることを確認してください。
- ・使用中に異常、異常振動があったときは、直ちに使用を中止し、点検、修理を行ってください。
- ・ご使用前にこの説明書をお読みになり取扱の注意事項をよくご理解の上ご使用ください。
- ・点検整備を行う場合は電源をオフにしてください。思わぬ事故につながる恐れがあります。
- ・始動するときは、周囲に人や動物がいないことを確認してください。
- ・運転前点検を実施してください。

### 注意



禁止

- ・疲労時、体の調子が悪いとき、判断力に影響するような酒類、薬物を服用して使用しないでください。
- ・同じ電源のコンセントから、他の電気製品の電源を接続して、本機と同時に使用しないでください。



指示

- ・水平で安定した場所に設置してください。
- ・適切な時期に休憩をとってください。
- ・本機から離れるときは、必ず電源をオフにしてください。
- ・危険を感じたり、予測される場合も、必ず電源をすぐにオフにしてください。
- ・部品交換は、純正品を使用してください。
- ・本機をご使用になる前に、本体の起動、停止の仕方を覚えてください。
- ・子供の手の届かない安全な場所に保管してください。
- ・電源ケーブルが損傷、または摩耗している場合は、使用を中止してください。
- ・使用中に万が一、本体を水で濡らした場合は、電源オフにし、水を拭き取ってから、電源をオンにしてください。

## 延長電源コードについての安全事項

### 注意



指示

- ・延長コードは、屋外用を使用してください。
- ・コードリールは、コードが過熱しないように全て、引き出して使用してください。
- ・延長コードは、10m までのものを使用してください。
- ・延長コードは、定格 15A の規格品を使用してください。
- ・延長コードの断面積は、1.5mm<sup>2</sup> 以上のコードを使用してください。

## 主要諸元

---

モデル名	HG-ERS4080
定格電圧	100V (50/60Hz)
定格電流	2.9A (50Hz) /2.6A (60Hz)
消費電力	250W
ドラム回転数 (毎分)	42min <sup>-1</sup> (50Hz) /50min <sup>-1</sup> (60Hz)
回転ドラム径	Φ 400mm
回転ドラムの長さ	800mm
網目サイズ	外側 (ドラム部分) Φ 20mm 内側 (網部分) 4 × 4mm (本体付属分)
処理能力 (毎時)	0.48m <sup>3</sup> /h (4mm の網目の場合)、1.08m <sup>3</sup> /h (6mm の網目の場合)
騒音レベル	76.3dB
本体サイズ (幅×奥行×高さ)	660 × 860 × 1440mm
重量	約 32.7kg

◎ハイガーは、顧客満足度 100%を目指し、日々製品 (部品やカラーも含め) の改良を行っています。  
そのため、予告なく仕様を変更する場合があります。  
また、取扱説明書に最新情報が反映されない場合があります。ぜひご理解・ご了承ください。

# 各部の名称

※本取扱説明書に掲載されている写真はプロトタイプのため、本製品と仕様が異なる場合があります。

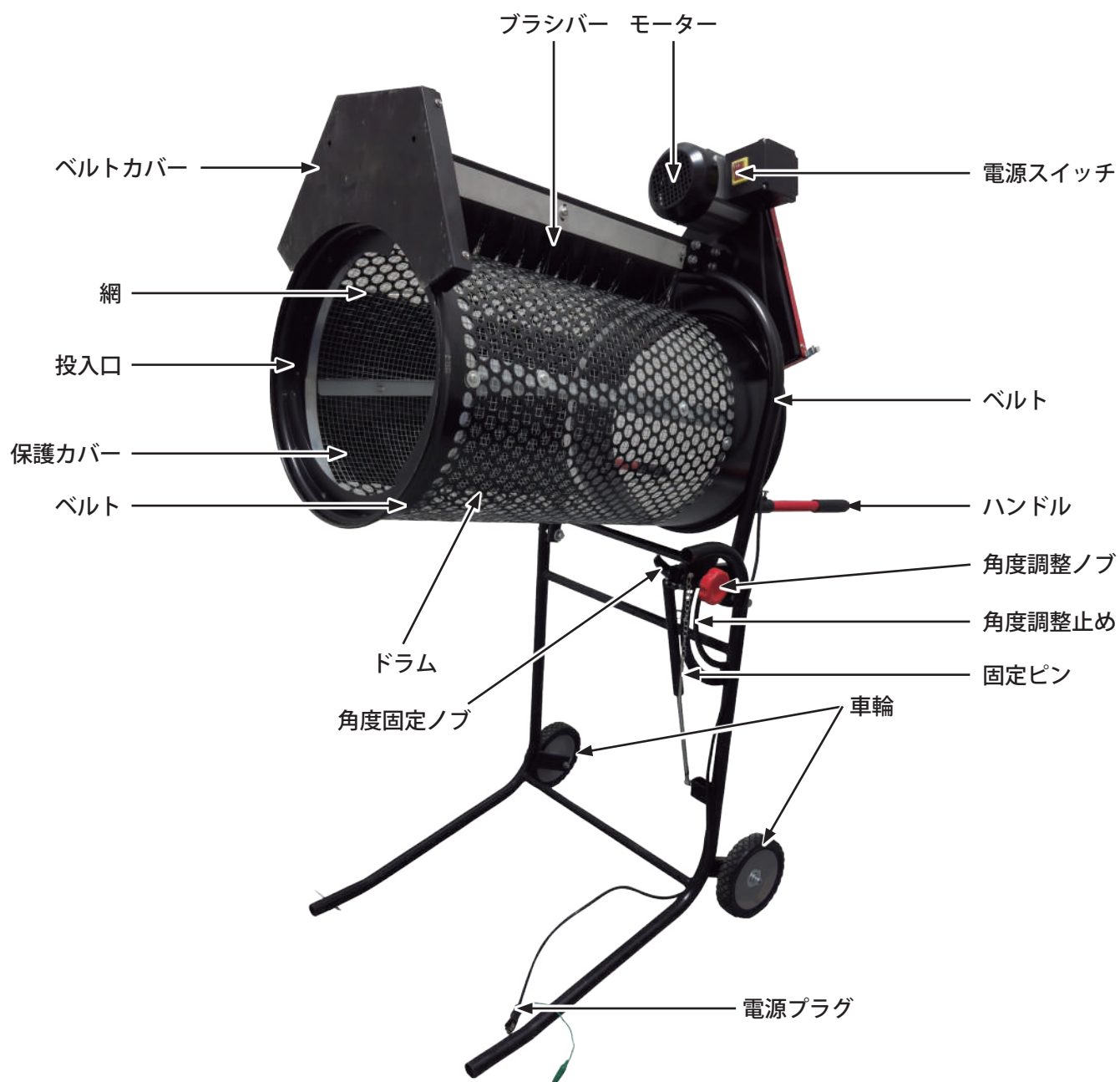



# 梱包部品一覧

1. ユニットとすべてのアクセサリを慎重に箱から取出し、全てのユニット・アクセサリに不足・問題がないことを確認してください。
2. 製品を注意深く点検し、輸送中の損傷がないことを確認してください。万が一損傷が見受けられた場合は、運送会社に1週間以内に連絡をしてください。
3. 梱包材を慎重に検査し、使用する前に廃棄しないでください。  
不足している場合は、お手数ですが弊社までご連絡ください。

## 警告

不足しているものがある場合は、不足している部品を入手するまで使用しないでください。

<p>A. 本体（網（網目 4mm）を取付済）</p> 	<p>B. 車輪 x 2 個</p> 
	<p>C. ハンドル x 2 個</p> 
	<p>D. 角度調整ノブとワッシャ</p> 
	<p>E. 交換用の網（網目 6mm）</p> 

※写真はプロトタイプのため、製品仕様は変更になる場合や部品が本体に取付済みの場合があります。

# 組立て

## 車輪の取付け

■使用工具：8mm 六角レンチ、16mm スパナ等

- 1** 梱包箱から出して、固定ピンが外れている場合は安全のために穴に挿して、固定してください。



- 2** 梱包箱から出して、画像のように向きを変えます。

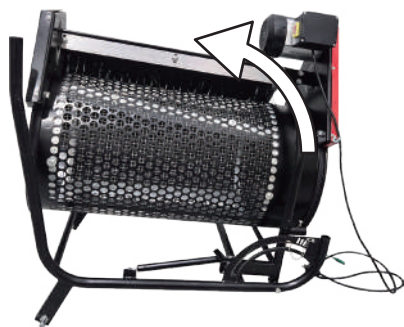

- 3** ドラム下にある取付済みの六角ボルト、ワッシャ、ナットを一旦、取外します。



六角ボルトは8mmの六角レンチで、ナットは16mmのスパナ等で取外します。



- 4** タイヤのホイール部分のふくらみがある方を内側にして、手順3で取り外した六角ボルト、ワッシャを外からタイヤに通して、内側からナットで閉めます。





# 組立て

もう片方にもタイヤを取付けて完成です。



## 角度調整ノブの取付け

- 1 角度調整ノブを角度調整止めの穴にワッシャを通してノブを挿込んで、ノブを回して固定します。

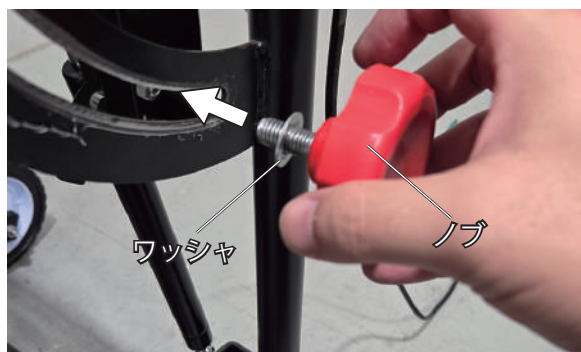

## ハンドルの取付け

■使用工具：プラスドライバー

- 1 ハンドル取付穴にあるネジを一旦、取外します。

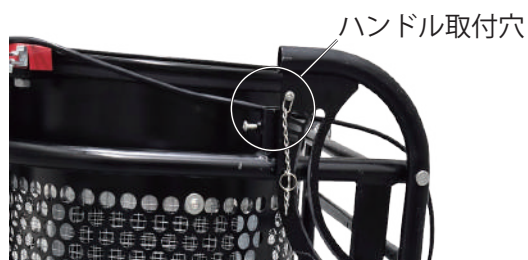

- 2 取付穴にハンドルを挿込みます。



- 3 取外したボルトをプラスドライバーで固定します。



# 組立て

もう片方にもハンドルを取付けて完成です。



## ドラムの持ち上げと角度調整

- 1** 8ページの「車輪の取付け」で固定した固定ピンを取外します。



- 2** ゆっくりとドラム部分を持ち上げます。



- 3** 左の角度固定ノブを奥に押しします。



- 4** 右に3つある穴に近づけると、穴にカチッとロックされますので、お好みの高さでロックしてください。



ロックを解除するには左の角度固定ノブを手前に引くと、ロックが解除されます。



- 5** 角度固定ノブのロックを解除した状態でノブを上下で動かし、ノブを締めるとお好みの角度で固定できます。

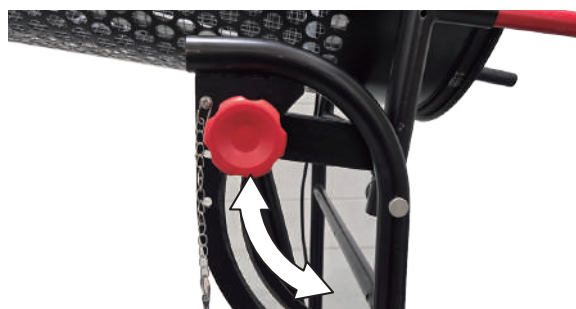



# 運転操作の仕方

## 操作方法

- 1 電源プラグをコンセントに接続します。
- 2 ドラムの下に網を通った細かい土などを受ける手押し車等を置きます。ハンドル側に網を通らない石などを受けるバケツ等を置きます。



- 3 電源スイッチを ON (一側) に押します。  
ドラムが回転します。

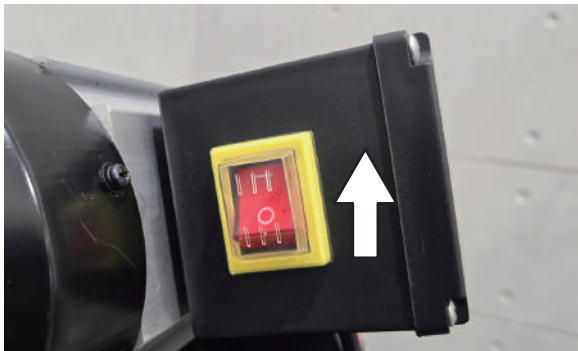

- 4 材料を投入口から投入します。



## 操作を終了する

- 1 電源スイッチを OFF (○側) に押します。  
ドラムの回転が停止します。

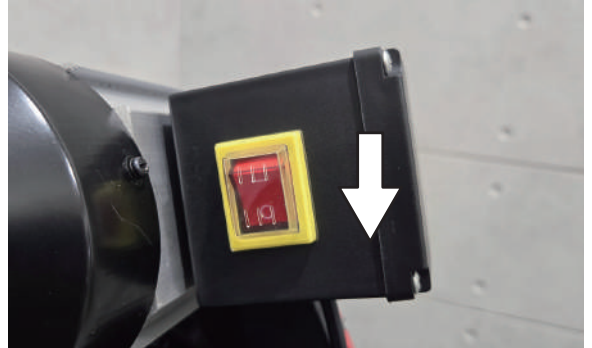

- 2 電源プラグをコンセントから取外します。

### ⚠ 注意

電源コードに傷や変形がないこと、プラグの挿込みにゆるみが無いことを確認してください。

- 3 電源スイッチを ON (一側) に押します。  
ドラムが回転します。

## 点検・整備の仕方

お買い求めいただきました製品を安全にご使用いただくために、定期的に点検を実施してください。

### ⚠️ 注意

- ・ 点検整備をする時は、必ず電源プラグをコンセントから抜いてから行ってください。
- ・ 作業中に始動するようなことは絶対にやめてください。また周囲に子供や動物が近づかないよう配慮をお願いします。
- ・ 点検整備後は、すべての部品を確実に取付けたことを確認してください。

### ドラムと網の交換

■ 使用工具：プラスドライバー、10mm レンチ、17mm レンチ、8mm 六角レンチ、ペンチ

- 1 電源プラグをコンセントから抜きます。
- 2 ドラム内にあるドラムバーをプラスドライバーと10mm レンチで取外します。  
※ドラムバーを取付け直す時に必要なので、取り外した向きや位置を覚えておいてください。



- 3 保護カバーを固定している左右の割リピンを取外します。



- 4 保護カバーを下にずらして、取外します。



## 点検整備・清掃の仕方

- 5** ベルトカバーを留めているネジをプラスドライバーで取外し、ベルトカバーを取外します。



- 6** モーター側のベルトカバーを留めている4カ所のネジもプラスドライバーで取外し、ベルトカバーを取外します。



- 7** 前後のベルトの下側にある4カ所のプーリーを17mmレンチ、8mm六角レンチで取外します。





## 点検整備・清掃の仕方

- 8** プーリーを引いて取外してから、ドラムにかかっているベルトも取外します。



- 9** モーター側のドラムにかかっているベルトを取外して、ドラムを取外します。



- 10** ドラム内で網を固定している金属の輪を取外すために10mmのレンチとプラスドライバーでボルト、ナット、ワッシャを取外します。



- 11** 金属の輪を取り外してから網を取り出して、新しい網と交換します。



- 12** 取外しと逆の手順で新しい網とドラムを取付けます。

# 点検整備・清掃の仕方

## ブラシバーの交換

■使用工具：プラスドライバー

- 1 電源プラグをコンセントから抜きます。
- 2 ドラム上部にあるブラシバーを固定している3つのネジをプラスドライバーで取外します。

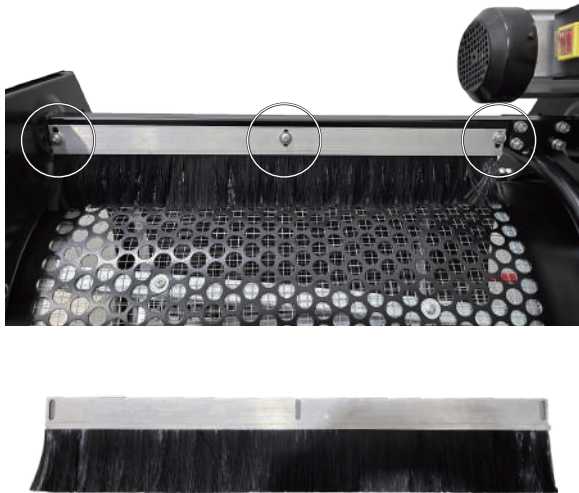

- 3 取外しの逆の手順で新しいブラシバーを取付けます。

## ベルトの交換

■使用工具：プラスドライバー、10mm レンチ、17mm レンチ、8mm 六角レンチ、ペンチ

- 1 12 ページの「ドラムと網の交換」の手順9まで行って、本体からドラムを取外します。ベルト(大)とプーリーを取外します。

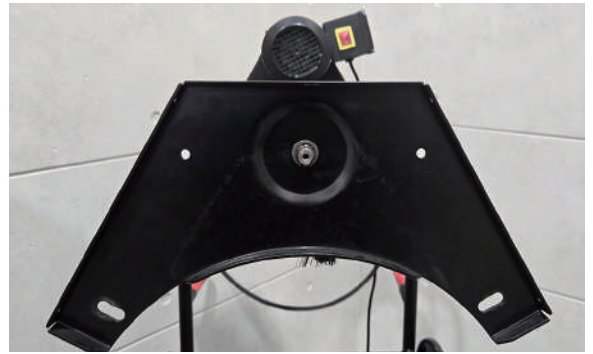
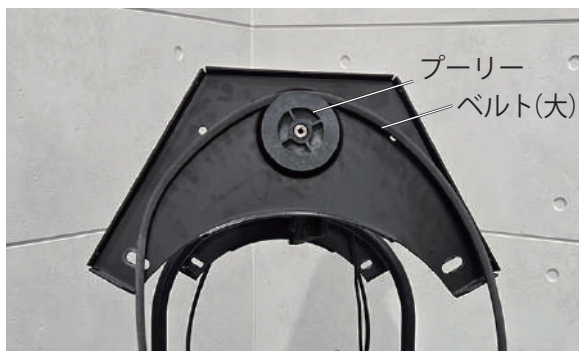

- 2 モーター側のプーリーをシャフトごと手前に引き抜いて、ベルト(小)とベルト(大)を新しいベルトに交換します。

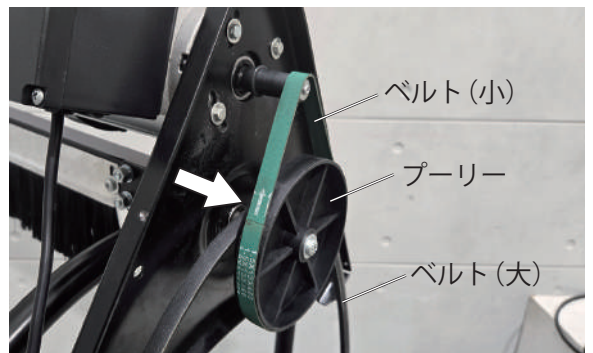

プーリーは完全に引き抜くのではなく、ずらす程度でベルト(小)は取外できます。



- 3 取外しと逆の手順で新しいベルトを取付けます。

## 困ったときの対処法

症状	原因	対処
電源が入らない	電源プラグがコンセントから外れている	確実に挿込む
	延長コードがプラグにしっかり挿入されていない	確実に挿込む
	延長コードが破損している	交換
モーターが動かない	接続ケーブルの不良	お買い求めの販売店にご相談ください
	電源スイッチの不良	お買い求めの販売店にご相談ください
モーターは作動しているが、ドラムが回転しない	ベルトの不良	ベルトの交換
ふるいにかけても、ふるいにかからない	材料が固まってしまっているか または、湿っている	材料が固まっている場合は砕いてください 材料が湿っている場合は乾燥させてください
	ドラムの角度が急すぎる	ドラムの角度を地面に対して平行にする

## 消耗品・部品一覧

商品名		商品コード	
車輪		hg-ers4080np056	
ハンドル		hg-ers4080np048	
ブラシバー		hg-ers4080np016	
網	4mm 網目	hg-ers4080np007-1	
	6mm 網目	hg-ers4080np007-2	
ベルト (小)		hg-ers4080np027	
ベルト (大)		hg-ers4080np014	

使用することで消耗する部品または劣化する部品は全て保証適用外となります。

ゴムを使用する部品、皮を使用する部品、樹脂を使用する部品、スポンジ類、紙類、パッキン類、ギア・ベアリング等の干渉する部品、ボルト、ナット、ヒューズ、モーターブラシ、チェーン、バルブ内部の部品、バネ、潤滑油、燃料、作動油、刃または先端部品、クラッチ、シャープピン等の緩衝部品、ワイヤ、バッテリー、点火プラグ等

★上記消耗品・部品をご注文の場合は、下記各サイトよりご注文ください。



本店サイト  
<https://www.haigeshop.net/>



楽天サイト  
<https://www.rakuten.co.jp/haige/>



ヤフーサイト  
<https://store.shopping.yahoo.co.jp/haige/>

※電話や FAX でのご注文は、誤発注・誤発送を回避するため、受付けておりません。  
 ご迷惑・ご不便をおかけしますが、ご理解・ご協力をお願いいたします。



本規約は、ハイガー（以下「弊社」とする）を経由して販売させていただいた該当商品に関して保証する内容を明記したものです。弊社商品には商品保証書等は同梱しておりません。お客様の購入履歴や保証情報は弊社にて管理・保管しておりますのでご安心ください。返送いただく場合商品を再梱包していただく必要がございますので、梱包材はお捨てにならないようお願いいたします。

## 1. 保証の期間

商品発送日（ご来店引取の場合ご来店日）から1年間といたします。業務用・営業用として使用される場合、保証期間は6ヵ月といたします。保証期間を超過しているものについては、保証の対象外となり有償対応となります。商品発送日より7日以内の初期不良にあたる場合、送料・手数料弊社負担にて対応いたします。

## 2. 保証の適用

- ・お買い上げいただいた弊社商品を構成する各部品に、材料または製造上の不具合が発生した場合、本規約に従い無料で修理いたします。（以下、この無料修理を「保証修理」とする）往復送料や出張修理を行った場合の出張料は、お客様のご負担となります。
- ・保証修理は、部品の交換あるいは補修により行います。保証修理で取り外した部品は弊社の所有となります。
- ・本規約は、第一購入者のみに有効であり、譲渡することはできません。ご購入された年月日、販売店、商品、製造番号の特定ができない場合、保証が受けられない可能性があります。
- ・本規約の対象となる商品とは、日本国内で使用し故障した商品とします。日本国外に持ち出した時点で保証は無効となります。

## 3. 保証適用外の事項

- (1) 純正部品あるいは弊社が使用を認めている部品・油脂類以外の使用により生じた不具合
- (2) 保守整備の不備、保管上の不備により生じた不具合
- (3) 一般と異なる使用場所や使用方法、また酷使により生じた不具合
- (4) 取扱説明書と異なる使用方法により生じた不具合
- (5) 示された出力や時間の限度を超える使用により生じた不具合
- (6) 弊社が認めていない改造をされたもの
- (7) 地震、台風、水害等の天災により生じたもの
- (8) 注意を怠った結果に起きたもの
- (9) 薬品、雨、雹、氷、石、塩分等による外から受ける要因によるもの
- (10) 使用で生じる消耗や時間の経過で変化する現象（退色、塗装割れ、傷、腐食、錆、樹脂部品の破損や劣化等）
  - (11) 機能上影響のない感覚的な現象（音、振動、オイルのにじみ等）
  - (12) 弊社または弊社が認めているサービス店以外にて修理をされた商品
  - (13) 使用することで消耗する部品または劣化する部品（ゴムを使用する部品、皮を使用する部品、樹脂を使用する部品、スポンジ類、紙類、パッキン類、ギヤ・ベアリング等の干渉する部品、ボルト、ナット、ヒューズ、モーターブラシ、チェーン、バルブ内部の部品、バネ、潤滑油、燃料、作動油、刃または先端部品、クラッチ、シャーペン等の緩衝部品、ワイヤ、バッテリー、点火プラグ等）
  - (14) 保証修理以外の、調整・清掃・点検・消耗部品交換作業等
  - (15) 商品を使用できなかったことによる損失の補填（休業補償、商業損失の補償、盗難、紛失等）

## 4. 別扱いの保証

部品メーカーが個別に保証している部品については部品メーカーの保証が適用されます。

## 5. 保証修理の受け方

まずはお問い合わせフォームにて弊社へご連絡ください。  
またはお近くの修理協力店へご連絡をしてください。  
症状・使用状況を伺い、お手順方法をご案内させていただきます。

## 6. 注意事項

- ・動作点検を行ってから出荷しておりますので、燃料やオイル、水分が残っていたり、多少の傷や汚れ等が付いている場合があります。
- ・部品の在庫がない場合、お取り寄せにお時間をいただくことがあります。
- ・仕様変更などにより同時交換部品が発生する可能性があります。
- ・仕様変更などによりアッセンブリーでの供給しできない場合があります。
- ・生産終了品につきましては、部品供給次第で修理不可能な場合があります。
- ・無在庫転売（送り先が毎回違う購入者）の場合、転売者より購入した商品の場合、保証は無効となります。また発覚次第転売者への措置を取らせていただきます。

- アフターサービスについて■
1. 販売機種が対象となります。※弊社で商品をお買い上げの方に限らせていただいております。
  2. 生産終了品につきましては、部品供給次第で修理不可能な場合があります。
  3. 保証期間（1年間）を過ぎたものは、保証期間内におけるご使用回数に関係なく、すべて有償となります。
  4. 修理の際の往復の送料はすべてお客様ご負担となります。
  5. 修理協力店へ依頼の際は、直接修理協力店に修理代をお支払いください。



# お客様ご相談窓口

## 故障部品をお客様で交換される場合

まず、ご購入された店舗にご連絡をしてください。  
保証期間内は消耗品を除き、壊れた部品は弊社で保証致します。  
その際に生じる**往復の送料は全てお客様のご負担**となります。

### お客様



①故障の状況をメールでご連絡ください。また、故障箇所の写真等を、メールに添付してください。



④送料お客様ご負担で、代替部品を発送致します。

### ハイガーまたは販売・修理店

- ②受付
- ③故障内容の確認

## 故障部品をメーカーで修理する場合

弊社にご連絡をしてください。  
保証期間内は消耗品を除き、壊れた部品は弊社で保証致します。  
その際に生じる**往復の送料、また修理工賃は全てお客様のご負担**となります。

### お客様



①故障の状況をメールでご連絡ください。また、故障箇所の写真等を、メールに添付してください。



⑤お見積り提示。

⑧送料お客様ご負担で、故障品を発送いたします。

### ハイガー

- ③受付
- ④故障内容の確認
- ⑥お見積り了承
- ⑦故障装置の修理

## 故障部品を販売・修理店で修理する場合

まず、ご購入された販売・修理店にご連絡をしてください。  
保証期間内は消耗品を除き、壊れた部品は弊社で保証致します。  
その際に生じる**往復の送料、また修理工賃は全てお客様のご負担**となります。  
遠方の場合の出張修理や引取り修理は、別途料金が発生致します。

### お客様



①故障の状況をメールでご連絡ください。その際、持ち込み修理\*1か、引取り修理\*2か、出張修理\*3かを相談させていただきます。



⑤持ち込み修理の場合、修理完了後ご来店ください。引取り修理の場合は、修理完了後お届け致します。  
※ご希望に応じて相談させていただきます。

### 販売・修理店

- ②受付
- ③故障内容の確認
- ④故障装置の修理

\*1 お客様ご自身が販売・修理店に製品を持ち込むことをいいます。  
\*2 販売・修理店がお客様のご自宅まで製品を引き取りに行くことをいいます。  
\*3 販売・修理店がお客様のご自宅まで行き、その場で修理を行うことをいいます。

### ■保証適用について■

- ・本商品が対象となります。
- ※ただし、以下の場合は保証適用外となります。
- ・お客様のメンテナンス・確認不足等によるもの。
- ・人為的による破損等。
- ・運送会社など、第三者により生じた支障。
- ・弊社が故意・過失・他、正常のご使用に反して生じたと判断する全ての支障。

### ■保証期間について■

- ・商品が出荷された日・お渡し（ご来店時）から1年間となります。業務用として使用される場合、保証期間は6ヶ月といたします。

◎詳細は「保証内容について」ページをご確認ください。

### ■初期不良について■

- ・初期不良期間は、ご使用回数に関係なく商品発送日より7日以内とさせていただきます。
- ・商品受領後、1週間以内にご連絡ください。
- ※無償修理又は無償交換のいずれかを弊社判断にて、ご対応させていただきます。
- ・修理協力店にご依頼の際は、修理工賃・部品代・送料は当社が負担させていただきます。

### ■消耗品について■

- ・消耗品につきましては、初期不良以外はすべて有償となります。

## 修理、部品に関するご相談

修理依頼される時は、下記を事項ご連絡ください。

- ①ご注文番号
- ②商品名
- ③商品の型番
- ④故障の状況
- ⑤購入サイト、年月日
- ⑥お名前
- ⑦ご住所
- ⑧電話番号

## 修理、使い方などのご連絡窓口

お手数ですが、今一度本取扱説明書を熟読し、弊社のサイトや動画等を見ていただき、問題が解決しない場合は、下記までお問い合わせください。



年中無休受付  
※年末年始等除く

カスタマー・サポート・センター  
お問い合わせ窓口

<https://haige.jp/c/>



# 販売・修理店

販売・修理店は随時増えています。

販売・修理店により修理対応機械が異なりますので、最新情報は下記サイトをご覧ください。

本店サイト▶<https://www.haigeshop.net/html/page3.html>

楽天サイト▶<https://www.rakuten.ne.jp/gold/haige/support/repair/shop/>

ヤフーサイト▶<https://shopping.geocities.jp/haige/after.html>

※ハイガーは、顧客満足度100%を目指し、日々製品(部品やカラーも含め)の改良を行っています。  
そのため、予告なく仕様を変更する場合があります。  
また、取扱説明書は、製品製造時の最新版を同梱していますが、内容は随時改訂していますので、  
最新版は以下のサイトよりご確認ください。

## 「製品のお困り事」は、カスタマー・サポート・センターへ。

「製品が利用できない」、「故障かな?」、「修理をしたい」、「パーツを購入したい」など、  
下記カスタマー・サポート・センターへ、お問い合わせください。

**HAIGE**

〒370-0603  
群馬県邑楽郡邑楽町中野5298-1

ハイガーオフィシャル 検索

<https://haige.jp/>



.....  
**年中無休受付**  
.....

※年末年始等除く



カスタマー・サポート・センターお問い合わせ窓口

<https://haige.jp/c/>

