

# 取扱説明書

改訂版②

## シニアカー

# HG-DWAC01S

初めてお使いになる方、他社製品を使用し慣れている方

ご使用前に、必ず取扱説明書をお読みにになり、内容を理解してからお使いください。



- ・サイドミラー取付には 14mm のスパナが必要です。
- ・シートの高さを調整するには、17mm のスパナと 8mm の六角レンチが必要です。

この QR コードを読み取ることで、「運転操作の仕方」や「点検・整備の仕方」などを動画でご覧いただけます。



# 目次

はじめに	3
安全上のご注意 製品を長くご愛顧いただくために	
安全にお使いいただくために	4
乗車前の点検	5
耐荷重	5
坂道での注意事項	5
傾斜面での注意事項	5
段差の乗り越え	6
運転方法	6
クラッチレバー	6
電気系統	6
降車方法	6
悪天候の注意事項	6
主要諸元	7
各部の名称	8
梱包部品一覧表	9
組立て	10
操作ハンドルの組立て	10
シートの取付け	11
肘掛けの取付け	11
カゴの取付け	12
サイドミラーの取付方法	12
取扱方法	14
シートの回転方法	14
シートの高さ調整	15
ハンドルの角度調整	16
肘掛けの幅調整	16
操作パネルの取扱い	17
ハンドルの操作	18
USBポート	18
クラッチレバーの操作	19
バッテリーの充電	20
過負荷防止装置	22
オートオフ機能	22
電磁波について	22
補助車輪	23

運転操作の仕方	24
乗車の仕方①	24
乗車の仕方②	24
運転する前に	25
初めて使用する時	25
乗車する際の確認	26
発進の仕方	26
停止の仕方	27
降車の仕方	27
手押し移動の仕方	27
緊急事態の回避方法	28
持ち運びする場合	28
坂道の運転の仕方	29
段差を越える場合	29
点検・整備の仕方	30
点検・整備のガイドライン	30
バッテリーについて	30
長期間使用しない時	31
故障かな?と思ったら	32
消耗品一覧	33
FAX 見積り・注文用紙	34
保証内容について	35

# はじめに

このたびはシニアカーをお買い上げいただき誠にありがとうございます。  
安全に正しくお使いいただくために、ご使用前にこの取扱説明書を必ずお読みください。

誤った使い方をされますと重大な事故につながる恐れがあります。  
この取扱説明書を熟読しご理解してからご使用ください。  
また、各ページの警告・注意事項も飛ばさず、必ずお読みください。

## 安全上のご注意

※お使いになる人や他人への危害・財産への損害を未然に防ぐため、必ずお守りいただくことを説明しています。  
※誤った取扱をした場合に生じる危険とその程度を次の区分で説明しています。

- 表示と意味をよく理解してから、本文をお読みください。
- お読みになった後は、お使いになる方がいつでも見ることができる所に、必ず保管してください。
- すべて安全に関する内容です、必ずお守りください。



**警告**

誤った取扱をした時に、死亡や重傷に結びつく可能性のあるもの。



**注意**

誤った取扱をした時に、軽傷または家屋・財産などの損害に結びつくもの。



**禁止**

取扱においてその行為を禁止します。



**指示**

指示に基づく行為を強制します。

## 製品を長くご愛顧いただくために

取扱説明書に従った正しい取扱や定期点検、保守を行ってください。  
注意事項に従わず何らかの損害・故障が発生した場合、保証の対象外となりますのでご注意ください。

## 安全にお使いいただくために

### ●シニアカーは歩行者です。

この製品シニアカーは、道路交通法上、身体障害者用車いすであり、歩行者と同じ扱いになりますので、歩行者としての交通ルールやマナーを守り、安全にご使用ください。

#### 警告

- ・シニアカーは、道路交通法では、「歩行者」として扱われ、運転免許は必要ありません。「歩行者」として交通ルールやマナーを守ってください。
- ・基本的には、歩道や横断歩道を通り、歩道のない所は右側通行をしてください。
- ・交差点では、必ず一時停止をし、歩行者用信号機がある所では信号機の指示に従って横断してください。
- ・歩行者用標識や信号を守ってください。
- ・歩道が途切れた所や、通行できないためやむを得ず車道に出る時は、段差や車に十分ご注意ください。
- ・斜め横断や歩道のない所の左側通行は危険です。
- ・踏切の手前では必ず一時停止をし、左右の安全を確認してください。
- ・踏切では線路に対して直角に進入し、線路の溝にタイヤを取られないように十分注意してください。
- ・疲労時や体調がすぐれない時は運転しないでください。
- ・飲酒運転は絶対に行わないでください。
- ・眠気をもよおす薬を服用時には運転しないでください。
- ・二人乗り、他の物の牽引、遊具としての使用は行わないでください。
- ・雪道・凍結路や氷点下（外気温0℃以下）では、使用しないでください。路面が凍結している場合があります、車輪が滑り操作ができなくなります。

#### 注意

- ・運転に慣れるまでは、公園など広く安全な場所で十分練習をしてください。
  - ・運転は「低速」で前進、後進、左右折S字走行、方向転換、回転走行をしっかりと練習し、操作に慣れてください。
  - ・「低速」での運転に慣れた後、徐々にスピード調節つまみで速度を上げて練習してください。
  - ・急ハンドルを避けて運転してください。
  - ・初めて道路に出る時は、必ず介助者と一緒に外出し、安全な道路と道順を確認しながら走行してください。
  - ・エスカレーターは使用しないでください。転倒の恐れがあります。
- ※車いす用機能を持つエスカレーターの場合、エスカレーターの管理者にご相談ください。

# 安全にお使いいただくために

## 警告

- ・クラッチレバーを「N」の位置で乗車走行しないでください。  
下り坂ではブレーキが効かず、重大な事故につながる恐れがあります。
- ・充電中は、バッテリーから可燃性のガスが発生しますので、火気（ストーブ・たばこの火等）のある場所では充電しないでください。
- ・感電の恐れがありますので、濡れた電源プラグや濡れた手で充電しないでください。

## 1 乗車前の点検

- シートやハンドルがしっかり固定されているか確認してください。
- バッテリーボックスが正しく設置されているか確認してください。
- 充電が十分にされているか確認してください。
- ブレーキが正常に作動するか点検してください。

## 2 耐荷重

- 本製品の耐荷重は190kg（積載物含む）までです。

## 警告

- ・重量制限を超過して使用すると人身事故や故障の原因となりますので、耐荷重を必ず守って使用してください。

## 3 坂道での注意事項

- 8度を超える急な坂道では使用しないでください。転倒などの危険が高まります。



## 警告

- ・8度以下の坂道でも、道路状況や乗車姿勢によっては転倒などの危険があります。
- ・坂道では、ちょっとした操作ミスで大事故になる可能性がありますので、十分ご注意ください。
- ・斜面を登る時は、十分に注意しながら直進してください。ジグザグ運転、斜め横断や上を向いての運転等はしないでください。
- ・濡れた道や雪道や凍結した道、ガラス等の破片が落ちている道等の坂道は危険ですので、走行しないでください。

## 4 傾斜面での注意事項

- 転倒する恐れがありますので、傾斜面5度以上での使用は避けてください。



## 注意

- ・5度以内の傾斜面でも、坂の下側にハンドルが取られやすくなります。しっかりとハンドルを握り、体でバランスをとりながら操作してください。

# 安全にお使いいただくために

## 5 段差の乗り越え

- ✓ 本製品の乗り越え可能段差は、5 cm までです。



## 6 運転方法

本製品は、アスファルトやコンクリート上を走る時に、高い安定性を持った走行が出来るように設計されています。下記の路面条件での走行はおやめください。

- ✓ 舗装されていない柔らかい地面
- ✓ 草の茂った地面
- ✓ 砂利道や砂浜
- ✓ 雪の積もった地面や凍結した地面

## 7 クラッチレバー

- ✓ クラッチレバーを「N」にすれば、本体を押し移動することができます。(詳しくは P.19 のクラッチレバーの操作をお読みください。)



### 警告

- ・クラッチレバーが「N」の状態では危険ですので絶対に乗車して使用しないでください。
- ・坂道等に停車する場合は必ずクラッチレバーを「D」の状態にしてください。

## 8 電気系統

- ✓ 本製品は、無線等の電磁波や電波による干渉を受ける場合があります。無線の近くで停車または走行する場合はご注意ください。(P.22 参照)

## 9 降車方法

安全に降車するために、下記の点を十分注意してください。

- ✓ 降車の際はキーを抜いてください。
- ✓ クラッチレバーが「N」でないことを確認してください。(P.19 参照)
- ✓ 肘掛けを上げて、座席下のレバーでシートロックを解除して座席を回転させると、スムーズに降車できます。(P.14 参照)

## 10 悪天候の注意事項



### 警告

- ・雨や雪または凍結などで滑りやすい道で走行は、けがをしたり故障の原因になりますので、行わないでください。



### 注意

- ・乗車時はシートに深くしっかりと背もたれに、背中を付けた状態で座ってください。
- ・肘掛けに荷重をかけすぎると、本体が転倒する可能性があるためにおやめください。
- ・足を置く部分に荷重をかけすぎると危険ですのでおやめください。
- ・雨や雪または霧の中に放置しないでください。車体が濡れてしまうと故障等の原因になりますのでご注意ください。万が一雨等で濡れてしまった場合は、良く拭いて乾燥させてください。



## 主要諸元

バッテリー電力	12V×2 20Ah
最大スピード	6km/h
充電後走行可能距離※1	36km
最大上昇レベル※2	15度
最大登坂角度	8度 (14.1%)
最大乗り越え段差	50mm
通過可能溝幅	65mm
モーター出力	250W
地上高	約 120mm (車両中央値)
タイヤ直径	前輪：235mm 後輪：235mm
座席	折りたたみ、回転
耐荷重	190kg
サイズ	L1120×W540×H940mm
バッテリー重量	14.6kg
総重量	58kg
TAIS コード	01519-000001

※1.使用環境やバッテリーの状態等により異なります。

※2.無積載状態の傾斜角度の限界値です。最大登坂角度を超える坂道では使用しないでください。

※ハイガー産業は、顧客満足度100%を目指し、日々製品(部品やカラーも含め)の改良を行っています。

そのため、予告なく仕様を変更する場合があります。

また、取扱説明書に最新情報が反映されない場合があります。ぜひご理解・ご了承ください。

# 各部の名称

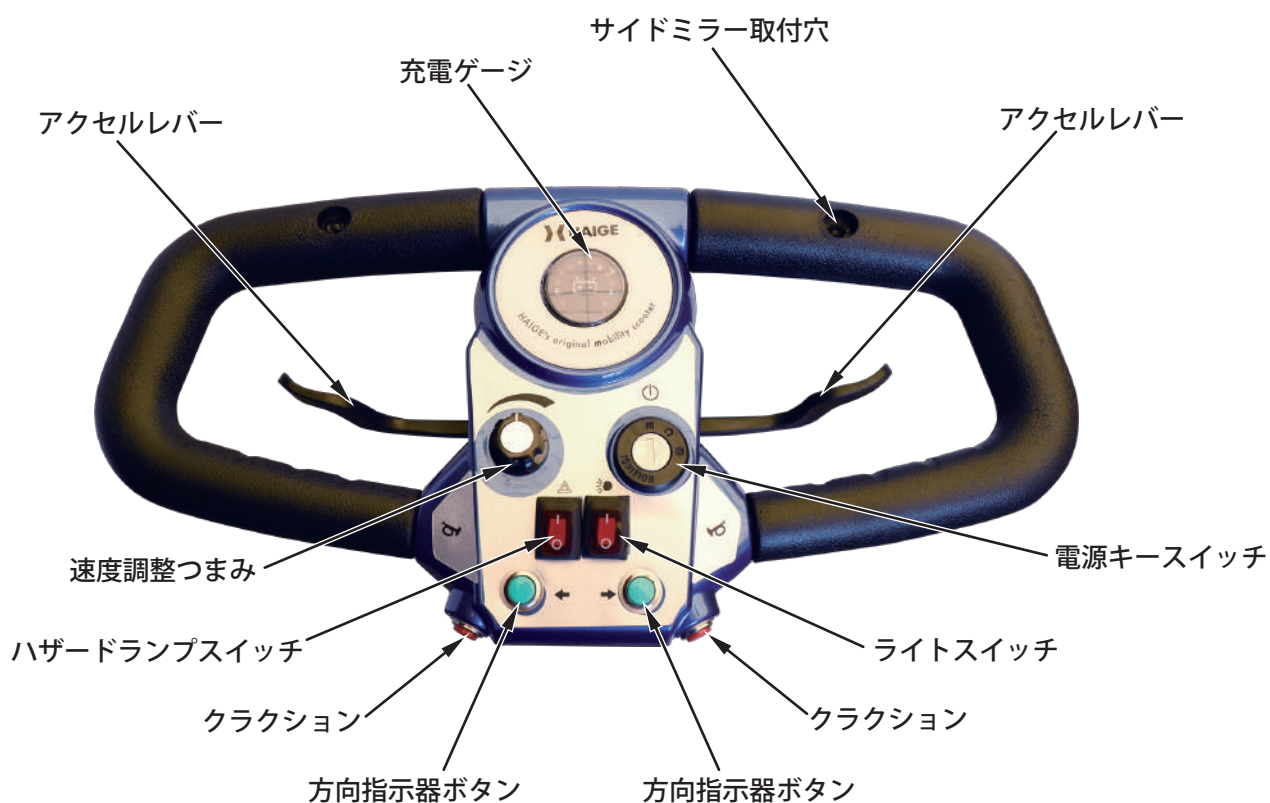



# 梱包部品一覧表

1. ユニットとすべてのアクセサリを慎重に箱から取出し、すべてが完全であることを確認してください。
2. 製品を注意深く点検し、輸送中の損傷がないことを確認してください。万が一損傷が見受けられた場合は、運送会社に1週間以内に連絡をしてください。
3. 梱包材を慎重に検査し、使用する前に廃棄しないでください。  
不足している場合は、お手数ですがハイガー産業株式会社までご連絡ください。

## ⚠ 警告

・不足しているものがある場合は、不足している部品を入手するまで使用しないでください。

A. 本体



B. シート



C. 肘掛け



D. カゴ



E. 充電器



F. キー



G. サイドミラー



※上記写真はプロトタイプのため、製品仕様と異なる場合があります。

★サイドミラー取付には 14mm のスパナが必要です。

★シートの高さを調整するには、17mm のスパナと 8mm の六角レンチが必要です。

# 組立て

## ⚠ 注意

- ・取扱説明書をよく読んで正しく取付けてください。
- ・作業は、自身や周囲の確認をしながら平坦で固い地面の上で安全に行ってください。

## 操作ハンドルの組立て

### ⚠ 注意

- ・ハンドルを組立てる際、コードが引っ張られないようにご注意ください。内部のコネクタが抜けたり、破損したりする恐れがあります。

- 1 ノブを反時計回り回して一旦取外します。この時、スプリングに押されたワッシャが飛び出しますのでご注意ください。



- 2 ハンドルの取付穴をボルトに挿込みます。



- 3 ノブを取付け、時計回りに回します。ハンドルの角度を決めたらノブを締付けます。



# 組立て

## シートの取付け



・シートを取付ける際、指などを挟まないようご注意ください。

- 1 シート裏のチューブをシートサポートチューブに挿入します。

シート裏



シートサポートチューブ



- 2 挿込みがきつい場合は、潤滑油等を塗布するとスムーズに入ります。



## 肘掛けの取付け

- 1 シート下の角パイプに肘掛けを挿入します。



- 2 下のノブを締付けます。



- 3 反対側も同様に取付けます。





# 組立て

## カゴの取付け



・振動等による脱落防止のため、若干きつめになっています。

- 1** ハンドルネック部分のステーに、カゴを上から挿入します。



- 2** 止まる位置まで押し込みます。



## サイドミラーの取付方法

- ご用意いただく工具：14mm のスパナ



- 1** ナットを上にはずします。

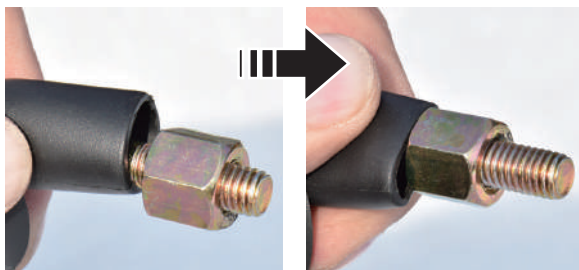

- 2** ハンドルの取付穴にねじ込みます。

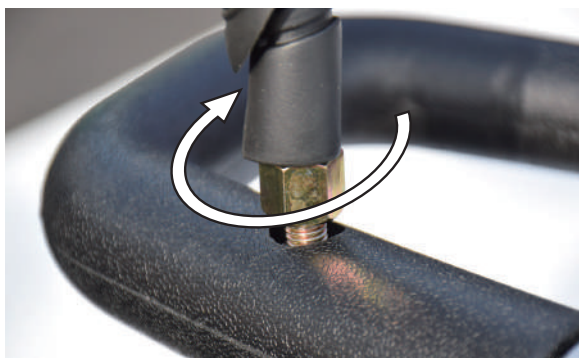

- 3** 手で回るところまで回し、その後写真の位置くらいまで戻します。



## 組立て

---

- 4** ナット部分をスパナで反時計回りで締付けます。



- 5** ナット部分にゴムカバーをかぶせ、更に外側のゴムカバーをかぶせます。



- 6** 反対側も同じ要領で取付けます。

- 7** シートに着座し、ミラーの角度を調整します。



# 取扱方法

## シートの回転方法

シートを回転させることで、乗り降りしやすくなります。

### ⚠ 注意

- ・シートの調整をする場合は、電源キーを抜いてから行ってください。
- ・運転中の調整は危険ですので絶対に行わないでください。

**1** シートロックレバーを押し上げてシートロックを解除します。



**2** シートロックレバーを押し上げながらシートを回転させます。



**3** シートロックレバーを放すと、シートがロックされます。



**4** 肘掛けを上げることで、更に乗り降りしやすくなります。



# 取扱方法

## シートの高さ調整

身体に合ったシートの高さに調整することで、乗り降り、運転がしやすくなります。

●ご用意いただく工具：17mm のスパナ、8mm の六角レンチ



### ⚠ 注意

- ・工具を使用しますので、取扱にはご注意ください。
- ・工具を取扱う際は、手袋の着用をしてください。

- 1** シートロックレバーを押し上げながらシートを持ち上げて取外します。この時、左右に回しながら持上げると取外しが楽になります。



- 2** シートサポートのボルト、ナットを 8mm の六角レンチと 17mm のスパナで外します。



- 3** シートサポートには 4 つの穴があります。  
**①** にボルトを挿入すると最も低くなり、**④** にボルトを挿入すると最も高くなります。

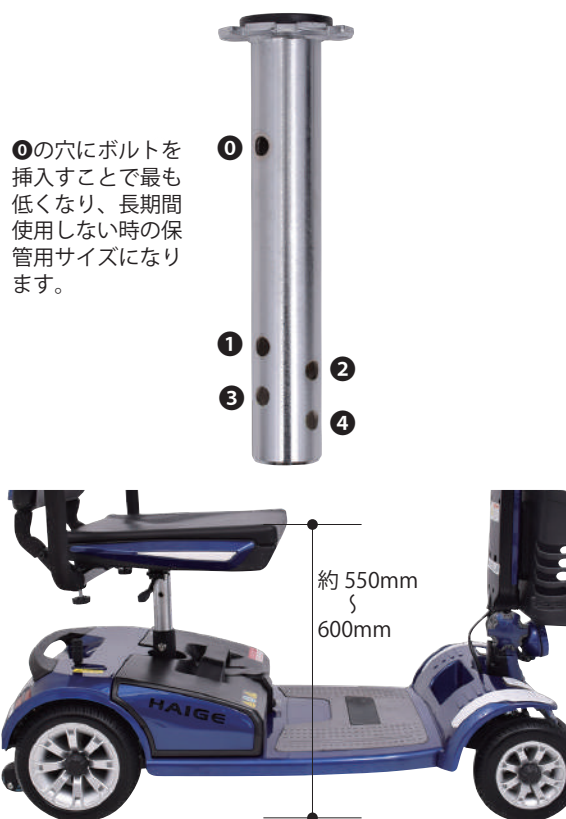

- 4** 高さが決まったら、ボルトナットを締付けます。



- 5** シートを挿込みます。



# 取扱方法

## ハンドルの角度調整

ハンドルの角度を調整することができます。

### ⚠ 注意

- ・ノブを緩める際は、必ずハンドルネックを保持してください。ハンドルが急に倒れケガや破損の原因になります。

- 1 ハンドルネックを片手で保持しながら、ノブを反時計回りに回して緩めます。

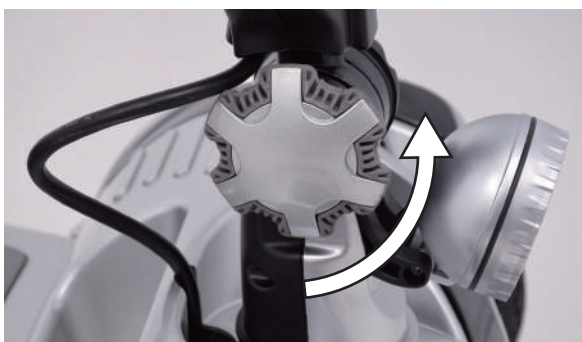

- 2 深く腰掛けた時に、無理なく操作ができる位置に調整します。



- 3 調整が終わりましたらノブを締付けます。

## 肘掛けの幅調整

肘掛けの幅を調整することができます。

- 1 シート下の左右のノブを緩めます。



- 2 肘掛けをスライドさせ、位置を調整します。



- 3 調整が終わりましたらノブを締付けます。



# 取扱方法

## 操作パネルの取扱い

- 1** 電源キースイッチにキーを挿込み、時計回りに回すと、充電ゲージと電源ランプが点灯します。



<b>1</b>	充電ゲージ	ランプがオレンジのところまで減ったら充電サインです。速やかに充電を行ってください。	
<b>2</b>	電源ランプ	正常	青く点灯
		消灯	電源 OFF 又は充電器が繋がっていない
		2 回点滅	バッテリー電圧低下
		5 回点滅	クラッチレバーがドライブモード「D」に入っていない
	6 回点滅	アクセルレバーを操作しながらキーを回した	

- 2** 電源ランプが点灯している時のみ、下記操作が可能になります。



<b>3</b>	速度調整つまみ	時計回りに回すほど速度が上がります。安全のため、後進速度は前進速度より遅くなります。
<b>4</b>	クラクション	警告音が鳴ります。車両の存在を認知させます。 ※歩行者を威嚇するような使用は控えましょう。

<b>5</b>	ハザードランプスイッチ	周囲に危険が存在することを知らせるために使用する非常点滅表示灯です。左右の方向指示器ランプが点滅します。
----------	-------------	--

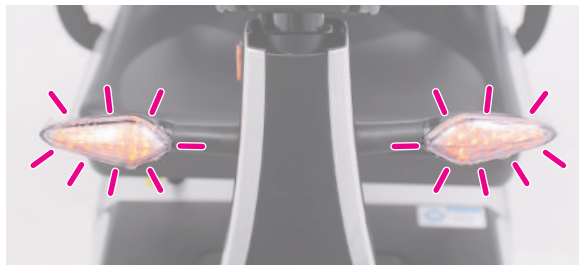

<b>6</b>	ライトスイッチ	ヘッドライト、テールランプが点灯します。
----------	---------	----------------------

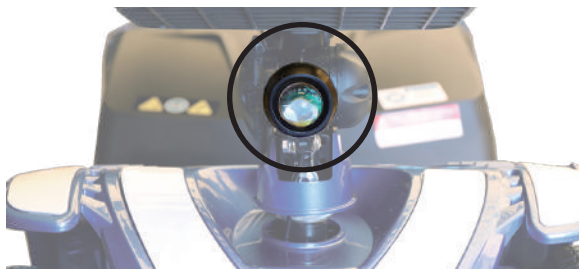

<b>7</b>	方向指示器ボタン	左のボタンを押すとフロントとリヤの左の方向指示器が点滅します。右のボタンを押すと右が点滅します。消し忘れ防止のため、しばらくすると消灯します。
<b>8</b>		



# 取扱方法

## ハンドルの操作

### ⚠ 注意

- ・片手運転は危険です。ハンドルは両手でしっかり握ってください。

- 1 左右のアクセルレバーで前進、後進を行います。

ハンドルを握りながら  
この凹んだところに人差し指をかけます。

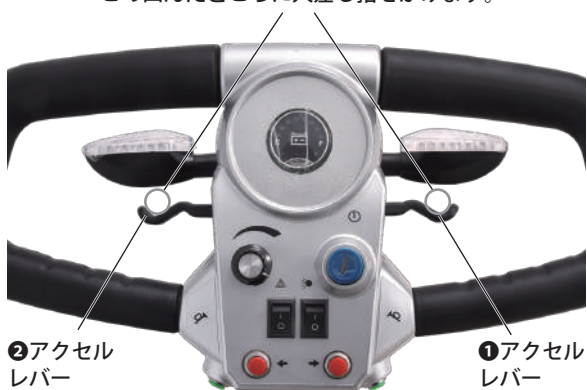

- 2 右の①アクセルレバーを握ると前進します。



- 3 左の②アクセルレバーを握ると後進します。



- 4 両方のアクセルレバーを放すと停止します。

## USB ポート

ハンドルネック右側に USB ポートがあります。電源が入っている間は、スマートフォンなどの充電が出来ます。

### ⚠ 注意

- ・運転中にスマートフォンの操作は行わないでください。

- 1 オレンジの USB ポートキャップを外します。



### ⚠ 注意

- ・USBポートキャップを外したまま放置しないでください。内部にホコリや水分が入り故障の原因になります。



# 取扱い方法

## クラッチレバーの操作

シートの右下にはクラッチレバーがあります。「走行」、「手押し」を切り替えます。



### ⚠ 注意

レバーを操作する際は、必ずスイッチを切ってください。スイッチを入れたまま操作すると故障します。

## ■走行する場合

1 電源キースwitchを切った状態でクラッチレバーをドライブモード「D」に入れます。



●走行は「D」

**D** 走行  
ドライブ



●坂道停車は「D」

**D** 走行  
ドライブ



### ⚠ 注意

クラッチレバーが「D」の状態では、ブレーキは効きますが、手で押ししたり移動したりはできません。

## ■手押しする場合

1 電源キースwitchを切った状態でクラッチレバーをニュートラルモード「N」に入れます。



●手押し移動は「N」

**N** 手押し



※通常ブレーキはかかりません。

●スピードが出過ぎるとブレーキがかかります。

**N** 手押し



※スピードを出し過ぎると安全装置が働き、移動途中でブレーキがかかります。車両を完全に停止した状態で2秒待つと、再度移動ができます。ゆっくり手押しするとブレーキはかかりません。

※バッテリーを外した状態では、安全装置は働きません。

### ⚠ 警告

- ・クラッチレバーが「N」の状態では、本機を自由に移動できますが、ブレーキは効きません。
- ・クラッチレバーが「N」の状態では、絶対に乗車して使用しないでください。

# 取扱い方法

## バッテリーの充電

### ⚠ 警告

- バッテリーを充電する場合は、必ず付属の充電器を使用してください。
- 雨・雪がかかるところでの充電は、絶対に行わないでください。

### ⚠ 注意

- バッテリーの充電は、直射日光や雨・露の影響を受けない、風通しのよい場所で行ってください。
- バッテリーの性能や寿命を低下させないために、下記の内容を必ずお守りください。
  - \* バッテリー残量がオレンジ色を指しているも、使用後はできるだけ速やかに（遅くとも使用したうちに）充電をしてください。
  - \* バッテリーの使い過ぎ（過放電）は避けてください。
  - \* バッテリーは自然放電します。長期間使用しない時も**1カ月に1度は充電**してください。
  - \* 充電が完了するまで充電コードをコンセントから抜かないでください。緊急で使用する場合は、充電を途中で中断しても構いませんが、使用後は充電を完了するまで行ってください。
- できる限り充電は、バッテリーを本体から外して行ってください。バッテリーを本体に付けたまま充電を行うと、内部のコントローラにも常に電力が供給され負荷がかかります。

**1** 充電ゲージがオレンジランプまで減ったら、なるべく早く充電をします。バッテリーをすべて使い切ったからの充電は行わないでください。満充電になりません。

**2** 使用後は、充電ゲージがグリーンランプでも必ず充電をしてください。



## 補足

- バッテリーの充電は、8～9時間をお勧めします。14時間以上の充電は行わないでください。

## ■本体にバッテリーを乗せたまま充電

- 1** 操作パネルの電源キースイッチに、キーが挿込まれていないことを確認します。
- 2** バッテリーボックスのカバーを開き、3ピンの充電器ソケットに充電器のコードを挿込みます。

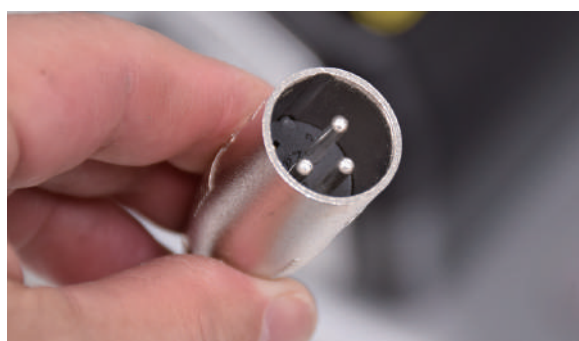

**3** 充電器の電源プラグをコンセントに挿します。



# 取扱い方法

- 4 充電中はオレンジ色のランプが点灯します。



- 5 ほぼ充電が終了すると、緑色のランプが点灯します。それから約 1~2 時間充電してください。



- 6 バッテリーは 8~9 時間充電することをお勧めします。14 時間以上は充電しないでください。

- 7 バッテリーが完全に充電されたら、電源を抜いてバッテリーに繋いだコードも抜いてください。

## ■バッテリーを外して充電

- 1 シートを取外し、バッテリーを真上に持ち上げます。バッテリー重量は約 15kg ありますので十分ご注意ください。



- 2 バッテリーボックスのカバーを開き、3ピンの充電器ソケットに充電器のコードを挿込みます。



- 3 充電器の電源プラグをコンセントに挿すとオレンジ色のランプが点灯します。



- 4 ほぼ充電が終了すると、緑色のランプが点灯します。それから約 1~2 時間充電してください。

- 5 バッテリーは 8~9 時間充電することをお勧めします。14 時間以上は充電しないでください。

- 6 バッテリーが完全に充電されたら、電源を抜いてバッテリーに繋いだコードも抜いてください。

# 取扱方法

## 過負荷防止装置

過負荷防止装置は、モーターその他の電気機器を保護するための装置です。過負荷が発生すると、リセットボタンが飛び出し、本体の電源がすぐに切れます。

- 1 電過負荷防止装置の機能が働いて、すべての電源が切れた場合は、キーを抜きます。
- 2 過負荷になった原因を取除きます。
- 3 リセットボタンを押します。



- 2 およそ1分～2分ほど待つてから、もう一度キーを挿し電源を入れます。



## ⚠ 注意

過負荷の原因を取除かずに、再度電源を入れ直し操作した場合、リセットボタンが飛び出し電源が切れます。必ず過負荷の原因を調べ取除いてください。

## オートオフ機能

本機の操作が約20分行われな場合は、自動で電源が切れる省エネ機能です。

再起動する場合は、一旦キーを抜き、再度挿し直して右に回します。

## 電磁波について

走行中、電磁波の影響を受けると、停止する場合があります。この場合は、電源キースイッチから一度キーを抜いて、再度入れ直すことで走行できます。

# 取扱方法

## 補助車輪

本機リヤに、段差を乗り越えたり、降りたりする際の衝撃を和らげたり、その衝撃でバランスを崩して転倒することを抑える補助車輪を装備しています。

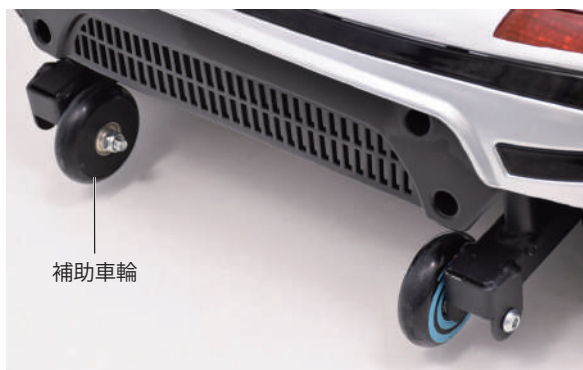

**1** 前進で段差を乗り越える時に、補助輪があるため、後ろへの転倒のリスクを低減します。



**2** 前進で段差を降りる時にバランスを崩しやすく転倒のリスクが高まります。補助輪が衝撃を和らげるだけでなく、転倒のリスクを低減します。



**3** 後進で段差を乗り越える時にバランスを崩しやすく転倒のリスクが高まります。補助輪が衝撃を和らげるだけでなく、転倒のリスクを低減します。



**4** 後進で段差を降りる時にバランスを崩しやすく転倒のリスクが高まります。補助輪が衝撃を和らげるだけでなく、転倒のリスクを低減します。



## 警告

- ・本機が乗り越えられる、又は降りられる段差は5cm以内です。それ以上になりますと思わぬ事故につながりますので、絶対におやめください。
- ・段差が5cm以内であっても、段差を乗り越える、又は降りる角度が直角以外の場合は、バランスを崩し転倒のリスクが高まります。
- ・段差を乗り越える、又は降りる際は、低速で慎重に行ってください。
- ・スピードを出した状態で段差を乗り越える、又は降りようとすると、段差にタイヤが当たった衝撃でバランスを崩したり、投げ出されたりし、重大な事故につながりますので、絶対におやめください。



# 運転操作の仕方

## 乗車の仕方①

- 1 乗車する方の肘掛けを上げ、乗車します。



- 2 背中が背もたれに付くまで深く腰掛け、肘掛けを下ろします。



- 3 下車は、肘掛けを上げて降車します。

## 乗車の仕方②

- 1 乗車する方の肘掛けを上げます。

- 2 シートロックレバーを押し上げながらシートを回転させます。



- 3 乗車します。



- 4 シートロックレバーを押し上げながらシートを元の位置に戻します。



- 5 シートロックレバーを放しロックし、肘掛けを戻します。



- 6 下車は、乗車の逆の手順で行います。

# 運転操作の仕方

## 運転する前に

- シートは適当な高さになっていますか？深く腰掛け背もたれに背中を付けた時に、足置きに足の裏がしっかり付く高さが最適です。（高さ調整方法は P.15 参照）
- シートはしっかり固定されていますか？
- 肘掛けはしっかり固定されていますか？
- ハンドルネックはしっかり固定されていますか？
- 着座した時に、無理なくアクセルレバーを握れるハンドル位置になっていますか？（角度調整方法は P.16 参照）
- バッテリーは満充電になっていますか？（充電方法は P.20 参照）
- クラッチレバーは、D：ドライブモードになっていますか？（操作方法は P.19 参照）  
※手押しで移動する時は、N：ニュートラルモードにします。
- キーを回した時、充電ゲージが全て点灯しますか？（P.17 参照）
- キーを回した時、電源ランプが点灯しますか？（P.17 参照）
- キーを回し、ハザードランプスイッチを押すと前後のランプは点滅しますか？（P.17 参照）
- キーを回し、ライトスイッチを押すとヘッドライトとテールランプは点灯しますか？（P.17 参照）
- キーを回し、方向指示器ボタンを押すと前後左右のランプは点滅しますか？（P.17 参照）
- キーを回し、クラクションを押すと警告音は鳴りますか？（P.17 参照）

## 初めて使用する時

- 1 バッテリーを満充電にします。（P.20 参照）
- 2 「取扱方法」「運転操作の仕方」を熟読し、まずは家の近くや公園など良くなれた安全な場所で操作の練習をします。
- 3 その後バッテリーを満充電にします。
- 4 再び運転をします。
- 5 再びバッテリーを満充電にします。
- 6 4~5回放電と充電を繰り返すと、バッテリーは100%の状態になります。

## 注意

- ・走行中は車体から身を乗り出したり手足をはみ出さないでください。
- ・立って運転したり、横座りでの運転はしないでください。
- ・足元に荷物を置かないでください。
- ・両手でハンドルをしっかり持って運転してください。
- ・走行中には、シートロックレバーを操作しないでください。
- ・発進する前に、周囲の安全とレバーやスイッチの位置を十分確認してください。
- ・旋回するときや坂道、凸凹路、カーブの多い場所では、十分に速度を落としてください。
- ・後進するときは後方の段差や障害物に十分注意してください。

# 運転操作の仕方

## 乗車する際の確認

### ⚠ 注意

- ・転倒する恐れがありますので、必ず平坦な場所で乗車してください。

- 1 クラッチレバーが D：ドライブモードになっているか、確認します。



### ⚠ 警告

- ・クラッチレバーが N：ニュートラルモードになっていると、アクセルレバーを握っても発進しません。ブレーキも働きませんので、坂道では勝手に動き危険です。

- 2 電源キースイッチに、キーが挿込まれていないことを確認します。



### ⚠ 警告

- ・電源キースイッチにキーが挿込まれていると、乗車の際、身体の一部がアクセルレバーに触れた場合、車体が動いてしまう恐れがあります。

- 3 シートに深く腰を掛け、シートがしっかり固定されていることを確認します。

- 4 アクセルレバーが無理なく操作できる位置にあるか確認します。

## 発進の仕方

### ⚠ 注意

- ・出荷時は、キーが2つ連結されています。1つはスペアキーとして自宅等に保管してください。



- 1 電源キースイッチにキーを挿込み時計回りに回します。



### ⚠ 注意

- ・キーが回りにくい場合は、キー挿入口に潤滑油を塗布してください。

- 2 充電ゲージでバッテリーの残量を確認します。満充電時は、赤・オレンジ・緑すべてが点灯します。





# 運転操作の仕方

●冬期はバッテリーの働きが鈍るため、夏期にくらべて走行できる距離が、2～3割短くなります。

●走行できる距離は、バッテリーの寿命にもなって短くなります。

- 3** スピード調整つまみを反時計回りに回し、「低速」位置にあることを確認します。  
※運転に慣れるまでは、「低速」にしてご使用ください。



- 4** 右側のアクセルレバーを握ると前進し、左側のアクセルレバーを握ると後進します。

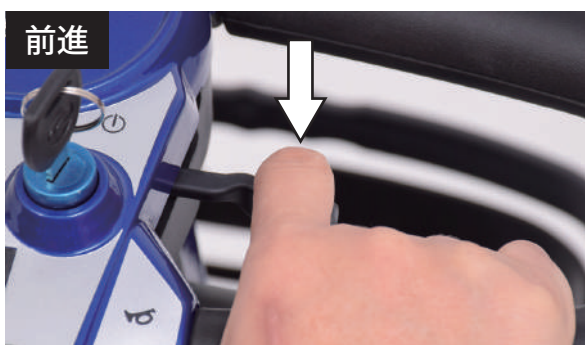

## ⚠ 注意

- ・アクセルレバーは左右同じ方向に握らばいください。破損の恐れがあります。

## 停止の仕方

- 1** アクセルレバーから手を放すと自動的にブレーキがかかり、停止します。  
停止距離は走行速度や路面状態（凸凹、坂、雨濡れ等）によって異なりますので、操作は早めに行なってください。

## 降車の仕方

- 1** 降りる時は、電源キースイッチからキーを抜いてから降りてください。

## ⚠ 注意

- ・電源キースイッチにキーが挿込まれていると、降車の際、身体の一部がアクセルレバーに触れた場合、車体が動いてしまう恐れがあります。

- 2** 肘掛けを上げて降車します。又はシートロックを解除し、座席を回転させて降車します。

## 手押し移動の仕方

- 1** クラッチレバーを N：ニュートラルにすると手押し移動ができます。  
狭い場所で移動する場合や、故障などで走行できない場合に使用してください。



## ⚠ 警告

- ・クラッチレバーが「N」の状態では、本機を自由に移動できますが、ブレーキは効きません。坂道では本機が勝手に動きますので、十分ご注意ください。
- ・クラッチレバーが「N」の状態では、絶対に乗車して使用しないでください。

# 運転操作の仕方

## 緊急事態の回避方法

走行中に、何らかの原因で停止したまま動かなくなった場合や溝などにはまり動けなくなった場合は、以下の方法で危険を回避してください。

- 1 電源キースイッチからキーを抜きます。
- 2 クラッチレバーを「N」にし、安全な場所に手押し移動します。  
※キャリアハンドルを押してください。



- 3 ご自身で移動ができない場合は、近くの方に支援を求め、速やかに安全な場所に移動してください。

## 持ち運ぶする場合

本機を車のトランクなどに乗せる場合は、大人2人以上で行ってください。

- 1 本機を持ち上げたり、手押し移動の際は、フロントボディとリアボディのキャリアハンドルを持って行ってください。



- 2 シートを外し、ハンドルネックを倒すことでコンパクトになり、車のトランクなどに積む事ができます。  
※バッテリーも外すと持ち上げやすくなります。



### ⚠ 注意

・シートやハンドルを持って持上げないでください。  
抜け落ちたり破損したりし、危険です。



# 運転操作の仕方

## 坂道の運転の仕方

### 警告

- ・上り坂、下り坂で本機をドライブ・ニュートラルレバーを「N」にしないでください。
- ・上り坂、下り坂で急ハンドルを切らないでください。転倒の恐れがあります。
- ・上り坂、下り坂での斜め横断はしないでください。転倒の恐れがあります。
- ・上り坂、下り坂での横断は、傾斜角度5度以上は避けてください。転倒の恐れがあります。



- ・道路に表記された勾配は常に一定勾配ではないこともありますので、慎重に運転をしてください。

- 1** 上り坂に差し掛かる場合は、一旦本機を停止し、慎重に加速します。  
※前かがみに乗車した方がより安定した走行ができます。



- 2** 下り坂では、安全のためスピードを低速にし走行します。スピードが速すぎる場合は、アクセルレバーから指を放し停車します。再度低速で発進します。

## 段差を越える場合

### 警告

本機はリヤに補助車輪が付いており、段差の乗り越えや段差の降りに重宝しますが、あくまで補助なので、走行には十分ご注意ください。(補助車輪についてはP.23 参照)

- ・本機が乗り越えられる、又は降りられる段差は5cm以内です。それ以上になりますと思われ事故につながりますので、絶対におやめください。
- ・段差が5cm以内であっても、段差を乗り越える、又は降りる角度が直角以外の場合は、バランスを崩し転倒のリスクが高まります。
- ・段差を乗り越える、又は降りる際は、低速で慎重に行ってください。
- ・スピードを出した状態で段差を乗り越える、又は降りようとすると、段差にタイヤが当たった衝撃でバランスを崩したり、投げ出されたりし、重大な事故につながりますので、絶対におやめください。

- 1** 段差に差し掛かる場合は、一旦本機を停止し、低速で慎重に発進します。  
※段差を乗り越える時は、前かがみに乗車した方がより安定した走行ができます。



- 2** 段差を降りる場合も一旦本機を停止し、低速で慎重に発進します。  
※段差を降りる時は、後ろに重心をかけ方がより安定した走行ができます。

# 点検・整備の仕方

## 点検・整備のガイドライン

- 1** 操作パネル等をたたいたりぶついたりしないでください。
- 2** 本機を極端に暑い中や寒い中や湿度の多い場所に、長時間置かないでください。
- 3** 操作パネルはいつもきれいにしておいてください。  
車体の汚れは、絞った濡れ布で拭き取ってください。汚れがひどい時は、中性洗剤を使って拭き取り、その後乾いた布でよく拭き取ってください。  
※故障や破損につながりますので車体に水をかけたり、ガソリン・シンナー・ベンジン等で拭いたりしないでください。
- 4** ネジ類が、正しく緩みなく固定されていることを確認してください。
- 5** 充電器のコネクタを含むすべての電気コネクタが、錆びていないか確認してください。
- 6** バッテリーはしっかりと、バッテリートレイにセットされているか確認してください。
- 7** 毎回乗り終わったらキーを抜いておいてください。
- 8** 本機は省電力機能が付いています。停車後 20 分を過ぎると、自動的に電源が切れます。再び乗車する場合は再度キーを挿込んでください。
- 9** ボディには透明なシーラントコーティングが施されています。  
このコーティングの高い光沢を維持するためには、車のワックスなどを使用するとコーティングが長持ちします。
- 10** すべてのホイールベアリングは、事前に潤滑されてシールされていますので、特にメンテナンスは必要ありません。
- 11** タイヤはノーパンクタイヤを採用していますが、溝が浅くなったら、スリップ事故につながる恐れがありますので交換をしてください。

●タイヤ交換時期目安：タイヤの溝深さが 1.5mm 以下になった時



## バッテリーについて

バッテリーは消耗品です。バッテリーの交換が必要な場合は、必ずハイガー産業または販売・修理店にご相談ください。

- 1** 使用期間とともに、バッテリー容量が低下し、走行できる距離が短くなります。
- 2** バッテリーの寿命は、平坦路に比べ、坂道の多い場所で使用する場合の方が短くなります。
- 3** バッテリーの寿命は、使用条件（使用頻度・走行距離）や使用場所（坂道・平坦路）などにより異なります。
- 4** 充電ゲージが緑を指した状態でも、使用後はできるだけ速やかに充電してください。
- 5** 使いすぎると過放電になり、バッテリーの寿命は短くなります。
- 6** 使用したままで放置しておくともバッテリーの寿命が短くなります。
- 7** 充電ゲージの赤色を指すまでの時間が早くなり、使用に支障をきたし始めたら、早目にバッテリーを交換してください。

## 長期間使用しない時

---

本機を長期に渡り使用しない時は、次のことを行ってください。

- 1** 保管する時は、平坦で堅い地面に水平に置いてください。
- 2** 必ずキーを抜き、子どもの手の届かない所に保管してください。
- 3** 故障や損傷を防ぐため、直射日光や雨・露を受けない風通しの良い場所で保管してください。
- 4** バッテリーは、必ず1カ月に一度は充電してください。バッテリーは、保管中も自己放電によって電気が逃げています。そのまま放置すると、バッテリー容量が回復しない場合があります、バッテリーの交換が必要となります。

# 故障かな？と思ったら

## ●動かない・止まった

症状	原因	対処
キーを挿して回しても 充電ゲージ、電源ランプ が点灯しない 又は、点灯するが 動かない・止まってしまう	バッテリーが外れている	しっかりと取付ける
	バッテリーが充電されていない	充電する
	バッテリーの電圧が消耗している	交換
	クラッチレバーが「N」に入っている	「D」に入れる
	過負荷防止装置が働いている	リセット (P.22)
	オートオフ機能が働いている	キーを入れ直す
	電磁波の影響	キーを入れ直す
充電をしてもすぐ止まる 又は走行距離が極端に 短くなった	バッテリーが充電が足りない	満充電にする
	バッテリーが消耗している	交換
	バッテリーの過放電	交換
	内部のコントローラーに負荷がかかっている	バッテリーを本体から外して 24時間放置し、本体にセット しないで充電
充電が出来ない 充電器のランプが緑にな らない	充電器の故障	交換

症状	原因	対処
ライトが点灯しない	LED が切れている	交換
	コネクタが外れている	入れ直す
ハザードランプ、 方向指示器ランプが 点滅しない	球が切れている	交換
	配線が抜けている	つなぎ直す
ブレーキの効きが悪い スリップしやすい	タイヤの消耗	交換



# 消耗品一覧

商品名	商品コード	
前輪タイヤ	-	
後輪タイヤ	-	
バッテリー	-	
バッテリーアッセンブリー	-	
杖カゴ (オプション品)	-	

使用することで消耗する部品または劣化する部品は全て保証適用外となります。

ゴムを使用する部品、皮を使用する部品、樹脂を使用する部品、スポンジ類、紙類、パッキン類、ギア・ベアリング等の干渉する部品、ボルト、ナット、ヒューズ、モーターブラシ、チェーン、バルブ内部の部品、バネ、潤滑油、燃料、作動油、刃または先端部品、クラッチ、シャーピン等の緩衝部品、ワイヤ、バッテリー、点火プラグ等

※価格は改定される場合があります。

★上記消耗品をご注文の場合は、下記各サイト又は FAX よりご注文ください。



本店サイト ▶ <https://www.haigeshop.net/>

楽天サイト ▶ <https://www.rakuten.ne.jp/gold/haige/>

ヤフーサイト ▶ <https://shopping.geocities.jp/haige/>



FAX.0276-55-2276 ※次ページのFAXお見積り・注文用紙をご利用ください。

※電話でのご注文は、誤発注・誤発送を回避するため、受付けておりません。  
ご迷惑・ご不便をおかけしますが、ご理解・ご協力をお願いいたします。

## 【見積り・注文の流れ】

### ■見積りの場合

「見積りにチェック」→「太枠内ご記入」→「FAX 送信」→「弊社にて正式金額を FAX 又は TEL でご案内しご注文の有無を確認」

### ■注文の場合

「注文にチェック」→「太枠内ご記入」→「FAX 送信」→「弊社にて正式金額を FAX 又は TEL でご案内しご注文完了」

通信欄
-----

太枠内をご記入ください。

送信日 令和 年 月 日

<input type="checkbox"/> <b>見積り</b>	<input type="checkbox"/> <b>注文</b>	ご連絡方法	<input type="checkbox"/> <b>FAX</b>	<input type="checkbox"/> <b>TEL</b>
-------------------------------------	------------------------------------	-------	-------------------------------------	-------------------------------------

本製品ご購入お客様情報			
フリガナ		ご購入時登録の電話番号	
氏名 会社名	様	普段繋がり やすい 電話番号	
ご住所 お届け先	〒 ー	FAX 番号	

お届け先情報（上記お客様情報と異なる場合はご記入ください。）			
フリガナ		電話番号	
氏名 会社名	様		
お届け先	〒 ー	FAX 番号	

代金お支払い方法 (お振込み期限 7 日) いずれかにチェック をお願いします。 手数料は、お客様 ご負担となります。	<input type="checkbox"/> 銀行振込	群馬銀行 館林支店 普通口座 1860509	お振込先口座名義人は、 <b>ハイガー・ハイグサンギョウ (カ)</b> となります。
	<input type="checkbox"/> 郵便振替	ゆうちょ銀行 記号 10480 番号 32034181	
	<input type="checkbox"/> 代金引換	代引手数料 (1 万円未満：330 円、3 万円未満：440 円、10 万円未満：660 円)	

## ★弊社で、この FAX 内容を確認後、正式金額をお知らせ致します。

※銀行振込・郵便振替の場合は、入金確認後の商品発送になります。

※代金引換の場合は、商品お届け運送会社に商品代金＋代引手数料をお支払いください。

商品名	商品コード	数量	単価 (税込) 円	金額 (税込) 円
			円	円
			円	円
			円	円
			円	円
			円	円
備考			送料	円
			代引手数料	円
			合計	円

本規約は、ハイガー産業株式会社(以下「弊社」とする)を経由して販売させていただいた該当商品に関して保証する内容を明記したものです。弊社商品には商品保証書等は同梱しておりません。お客様の購入履歴や保証情報は弊社にて管理・保管しておりますのでご安心ください。返送いただく場合商品を再梱包していただく必要がございますので、梱包材はお捨てにならないようお願いいたします。

## 1. 保証の期間

商品発送日(ご来店引取の場合ご来店日)から1年間といたします。業務用・営業用として使用される場合、保証期間は6ヶ月といたします。保証期間を超過しているものについては、保証の対象外となり有償対応となります。商品到着日より7日以内の初期不良にあたる場合、送料・手数料弊社負担にて対応いたします。

## 2. 保証の適用

- ・お買い上げいただいた弊社商品を構成する各部品に、材料または製造上の不具合が発生した場合、本規約に従い無料で修理いたします。(以下、この無料修理を「保証修理」とする)往復送料や出張修理を行った場合の出張料は、お客様のご負担となります。
- ・保証修理は、部品の交換あるいは補修により行います。保証修理で取り外した部品は弊社の所有となります。
- ・本規約は、第一購入者のみに有効であり、譲渡することはできません。ご購入された年月日、販売店、商品、製造番号の特定が出来ない場合、保証が受けられない可能性がございます。
- ・本規約の対象となる商品とは、日本国内で使用し故障した商品とします。日本国外に持ち出した時点で保証は無効となります。

## 3. 保証適用外の事項

- (1)純正部品あるいは弊社が使用を認めている部品・油脂類以外の使用により生じた不具合
- (2)保守整備の不備、保管上の不備により生じた不具合
- (3)一般と異なる使用場所や使用方法、また酷使により生じた不具合
- (4)取扱説明書と異なる使用方法により生じた不具合
- (5)示された出力や時間の限度を超える使用により生じた不具合
- (6)弊社が認めていない改造をされたもの
- (7)地震、台風、水害等の天災により生じたもの
- (8)注意を怠った結果に起きたもの
- (9)薬品、雨、雹、氷、石、塩分等による外から受ける要因によるもの
- (10)使用で生じる消耗や時間の経過で変化する現象(退色、塗装割れ、傷、腐食、錆、樹脂部品の破損や劣化等)
  - (11)機能上影響のない感覚的な現象(音、振動、オイルのにじみ等)
  - (12)弊社または弊社が認めているサービス店以外にて修理をされた商品
  - (13)使用することで消耗する部品または劣化する部品(ゴムを使用する部品、皮を使用する部品、樹脂を使用する部品、スポンジ類、紙類、パッキン類、ギヤ・ベアリング等の干渉する部品、ボルト、ナット、ヒューズ、モーターブラシ、チェーン、バルブ内部の部品、バネ、潤滑油、燃料、作動油、刃または先端部品、クラッチ、シャーペン等の緩衝部品、ワイヤ、バッテリー、点火プラグ等)
- (14)保証修理以外の、調整・清掃・点検・消耗部品交換作業等
- (15)商品を使用できなかったことによる損失の補填(休業補償、商業損失の補償、盗難、紛失等)

## 4. 別扱いの保証

部品メーカーが個別に保証している部品については部品メーカーの保証が適用されます。

## 5. 保証修理の受け方

まずはお問い合わせフォームにて弊社へご連絡いただきたく存じます。  
またはお近くの修理協力店へご連絡くださいませ。  
症状・使用状況を伺い、お手順方法をご案内させていただきます。

## 6. 注意事項

- ・動作点検を行ってから出荷しておりますので、燃料や水分が残っていたり、多少の傷や汚れ等が付いている場合がございます。
- ・部品の在庫がない場合、お取り寄せにお時間をいただく場合がございます。
- ・仕様変更などにより同時交換部品が発生する場合がございます。
- ・仕様変更などによりアッセンブリーでの供給しできない場合がございます。
- ・生産終了品につきましては、部品供給次第で修理不可能な場合がございます。
- ・無在庫転売(送り先が毎回違う購入者)の場合、転売より購入した商品の場合、保証は無効となります。また発覚次第転売者への措置を取らせていただきます。

- アフターサービスについて■
1. 販売機種が対象となります。※弊社で商品をお買い上げの方に限らせていただいております。
  2. 生産終了品につきましては、部品供給次第で修理不可能な場合がございます。
  3. 保証期間(1年間)を過ぎたものは、保証期間内におけるご使用回数に関係なく、すべて有償となります。
  4. 修理の際の往復の送料はすべてお客様ご負担となります。
  5. 修理協力店へご依頼の際は、直接修理協力店に修理代をお支払いください。

# お客様ご相談窓口

## 故障部品をお客様で交換される場合

まず、ご購入された店舗にご連絡をしてください。  
保証期間内は消耗品を除き、壊れた部品は弊社で保証致します。  
その際に生じる往復の送料は全てお客様のご負担となります。

### お客様

①故障の状況をメールまたはお電話でご連絡ください。また、故障箇所の写真等を、メールに添付してください。

④送料お客様ご負担で、代替部品を発送致します。

### ハイガー産業または販売・修理店

- ②受付
- ③故障内容の確認

## 故障部品をメーカーで修理する場合

ネット購入や弊社で電話・FAXにてご購入の場合は、弊社にご連絡をしてください。  
保証期間内は消耗品を除き、壊れた部品は弊社で保証致します。  
その際に生じる往復の送料、また修理工賃は全てお客様のご負担となります。

### お客様

①故障の状況をメールまたはお電話でご連絡ください。また、故障箇所の写真等を、メールに添付してください。

②送料お客様ご負担で故障装置を発送してください。

⑤お見積り提示。

⑥送料お客様ご負担で、故障装置を発送いたします。

### ハイガー産業

- ③受付
- ④故障内容の確認
- ⑥お見積り了承
- ⑦故障装置の修理

## 故障部品を販売・修理店で修理する場合

まず、ご購入された販売・修理店にご連絡をしてください。  
保証期間内は消耗品を除き、壊れた部品は弊社で保証致します。  
その際に生じる往復の送料、また修理工賃は全てお客様のご負担となります。  
遠方の場合の出張修理や引取り修理は、別途料金が発生致します。

### お客様

①故障の状況をお電話でご連絡ください。その際、持ち込み修理\*1か、引取り修理\*2か、出張修理\*3かを相談させていただきます。

⑤持ち込み修理の場合、修理完了後ご来店ください。引取り修理の場合は、修理完了後お届け致します。  
※ご希望に応じて相談させていただきます。

### 販売・修理店

- ②受付
  - ③故障内容の確認
  - ④故障装置の修理
- \*1 お客様ご自身が販売・修理店に製品を持ち込むことをいいます。  
\*2 販売・修理店がお客様のご自宅まで製品を引き取りに行くことをいいます。  
\*3 販売・修理店がお客様のご自宅まで行き、その場で修理を行うことをいいます。

## 修理、部品に関するご相談

修理依頼される時は、下記を事項ご連絡ください。

- ①ご注文番号
- ②商品名
- ③商品の型番
- ④故障の状況
- ⑤購入サイト、年月日
- ⑥お名前
- ⑦ご住所
- ⑧電話番号

## 修理、使い方などのご連絡窓口

お手数ですが、今一度本取扱説明書を熟読し、弊社のサイトや動画等を見ていただき、問題が解決しない場合は、下記までお問い合わせください。

- お問い合わせ先：下記カスタマー・サポート・センター

# 販売・修理店

販売・修理店は随時増えています。販売・修理店により修理対応機械が異なりますので、最新情報は下記サイトをご覧ください。

本店サイト ▶ <https://www.haigeshop.net/html/page3.html>

楽天サイト ▶ <https://www.rakuten.ne.jp/gold/haige/support/repair/shop/>

ヤフーサイト ▶ <https://shopping.geocities.jp/haige/after.html>

※ハイガー産業は、顧客満足度100%を目指し、日々製品(部品やカラーも含め)の改良を行っています。そのため、予告なく仕様を変更する場合があります。また、取扱説明書に最新情報が反映されない場合があります。ぜひご理解・ご了承ください。

## 「製品のお困り事」は、カスタマー・サポート・センターへ。

「製品が利用できない」、「故障かな?」、「修理をしたい」、「パーツを購入したい」など、下記カスタマー・サポート・センターへ、お問い合わせください。



24時間365日  
無休受付



カスタマー・サポート・センターお問い合わせ窓口

<https://haige.jp/c/>



ハイガー産業 株式会社  
〒370-0603  
群馬県邑楽郡邑楽町中野5298-1  
ハイガーオフィシャル 検索  
<https://haige.jp/>



緊急の方へ  
電話窓口

ご協力をお願い  
重要なお問い合わせ

0276-55-2275

○受付：月～金曜日 10:00～15:00 ○受付中止：月～金曜日 12:00～12:50  
◎定休日：土曜日、日曜日、お盆、年末年始、GW