

取扱説明書 初版

コンクリートカッター

HG-Q350 HG-Q480

初めてお使いになる方、他社製品を使用し慣れている方
ご使用前に、必ず取扱説明書をお読みになり、
内容を理解してからお使いください。



HG-Q350 では以下の工具をご用意ください。

- ★アクセルレバーの取付け
(10mm スパナ / プラスドライバー各1本)
- ★ブレードの取付け (17mm スパナ 1本)
- ★Vベルト交換 (12/16mm スパナ各1本、13mm メガネレンチ、
6mm 六角レンチ 1本)
- ★燃料抜き (10mm メガネレンチ 1本)
- ★エアフィルタ点検・交換 (10mm ボックスレンチ 1本)



HG-Q480 では以下の工具をご用意ください。

- ★ブレードの取付け (17mm スパナ 1本)
- ★Vベルト交換 (12/13mm 各1本、16mm スパナ 2本)
- ★燃料抜き (10mm スパナ 1本)
- ★切削作業時の切り下げ深度計調整 (16mm スパナ 1本)



HG-Q350

この QR コードを読み取ることで、
本製品の運転の仕方などを動画で
ご覧いただけます。



HG-Q480

目次

はじめに	3	作業の仕方	27
安全上のご注意	3	切削作業 (HG-Q350)	27
製品を長くご愛顧いただくために	3	切削作業 (HG-Q480)	28
安全にお使いいただくために	4	作業の中断	29
コンクリートカッターに係る安全事項	4	作業の終了	29
コンクリートカッターに係る重要事項	5	点検・整備の仕方	30
コンクリートカッターの作業に係る安全事項	5	燃料の抜き方	30
主要諸元	6	エンジンオイルの交換	30
梱包部品一覧	7	グリスの塗布 (HG-Q350)	32
各部の名称 (HG-Q350)	8	グリスの塗布 (HG-Q480)	33
各部の名称 (HG-Q480)	9	エアクリーナーの清掃 (HG-Q350)	33
組立て (HG-Q350)	10	エアクリーナーの清掃 (HG-Q480)	34
ハンドルの取付け	10	ブレードの交換	35
アクセルレバーの取付け	10	Vベルトの交換 (HG-Q350)	35
ブレードの取付け	11	Vベルトの交換 (HG-Q480)	38
組立て (HG-Q480)	14	点火プラグの点検・清掃	41
ブレードの取付け	14	長期間使用しない時	42
運転前の点検	16	●本機を2週間以上使用しない時	42
燃料の点検・補充	16	保管	42
エンジンオイルの点検・補充	16	故障かな?と思ったら	43
エアクリーナーの点検	17	●エンジンがかからない	43
Vベルトの点検 (HG-Q350)	17	●エンジン不調	43
Vベルトの点検 (HG-Q480)	18	●本体の不調	43
水の補充・点検 (HG-Q350)	18	故障かな?と思ったら (点火プラグの点検)	44
水の補充・点検 (HG-Q480)	19	消耗品一覧	45
潤滑剤やグリスの塗布	20	FAX 見積り・注文用紙	46
運転操作の仕方	21	保証内容について	47
エンジンのかけ方	21		
エンジンがかからない時	24		
エンジンの止め方	24		
本機の移動	25		
緊急停止 (HG-Q480 のみ)	25		
運搬・輸送について	26		

はじめに

このたびはコンクリートカッターをお買い上げいただき誠にありがとうございます。

安全に正しくお使いいただくために、ご使用前にこの取扱説明書を必ずお読みください。

誤った使い方をされますと重大な事故につながる恐れがあります。
この取扱説明書を熟読しご理解してからご使用ください。
また、各ページの警告・注意事項も飛ばさず、必ずお読みください。

安全上のご注意

※お使いになる人や他人への危害・財産への損害を未然に防ぐため、必ずお守りいただくことを説明しています。

※誤った取扱をした場合に生じる危険とその程度を次の区分で説明しています。

- 表示と意味をよく理解してから、本文をお読みください。
- お読みになった後は、お使いになる方がいつでも見ることが出来る所に、必ず保管してください。
- すべて安全に関する内容です、必ずお守りください。



警告

誤った取扱をした時に、死亡や重傷に結びつく可能性のあるもの。



注意

誤った取扱をした時に、軽傷または家屋・財産などの損害に結びつくもの。



禁止

取扱においてその行為を禁止します。



指示

指示に基づく行為を強制します。

製品を長くご愛顧いただくために

製品を長くご取扱説明書に従った正しい取扱や定期点検、保守を行ってください。

注意事項に従わず何らかの損害・故障が発生した場合、保証の対象外となりますのでご注意ください。

安全にお使いいただくために

コンクリートカッターに係る安全事項



警告



禁止

- 燃料の臭いがする場合、運転しないでください。爆発の危険があります。
- エンジンの排気ガスには人体に有毒な成分が含まれています。特に一酸化炭素は無色無臭で非常に強い毒性があり、吸入すると死亡の恐れがあります。
- エンジンが熱いうちは、給油しないでください。
- 燃料が漏れたり、こぼれたままエンジンをかけないでください。
- 運転時、給油時、喫煙など火気を発生させないでください。
- 換気の悪い場所ではエンジンをかけないでください。
- 回転している部分の近くに手又は足を入れないでください。
- エンジンの運転中や運転停止直後はエンジン本体やマフラー一部が熱くなっていますので、手・身体などを触れないでください。火傷をする恐れがあります。
- 改造、分解は絶対行わないでください。安全性・信頼性が低下したり故障の原因になります。また、当社の保証サービスは一切受けられなくなります。
- 指定された用途以外には使用しないでください。
- 正しい操作を知らない人、子供、妊娠中の方には操作をさせないでください。
- 未成年者の単独使用は禁止です。監督下で作業してください。
- 操作の仕方がよく分からない成年者の独自の使用はご遠慮ください。
- 使用中は、点火プラグキャップ部や高圧コードに触れないでください。感電の恐れがあります。
- 運転中に回転部及び可動部に手や足及び衣類を絶対に近付けないでください。触れると巻き込まれ重大な事故の恐れがあります。
- 周囲の動植物等にも排気ガスが当たらないように注意をしてください。
- 改造しないでください。思わぬ事故につながる恐れがあります。



指示

- 本機を密閉された場所に燃料を入れたまま放置しないでください。燃料が蒸発し、爆発の危険があります。
- 自動車で運搬する時は、燃料タンクの燃料を抜いてください。振動等により燃料が漏れることがあります。
- 給油は、必ずエンジンを停止し十分冷えた後に行ってください。又、付近にタバコ等の火気の無いことを確認してください。燃料は非常に引火しやすく、気化した燃料は爆発の危険があります。
- 給油中にこぼれた燃料はきれいに拭きとってください。燃料を拭いた布等は、火災に注意して処分してください。
- 燃料を衣服にこぼした場合、直ちに衣服を着替えてください。衣服へ引火する危険があります。
- 給油は、換気の良い所で行ってください。燃料蒸気が蓄積し火災の恐れがあります。
- 給油は、身体に帯電した静電気を除去してから行ってください。静電気火花によって引火の恐れがあります。
- 給油時、燃料タンクの給油限界位置を超えないようにしてください。温度上昇によって燃料が膨張し、漏れることがあります。
- 燃料タンクキャップは確実に締めてください。運転中にこぼれると火災の恐れがあります。
- 運転前に燃料漏れがないか点検・確認してください。火災の恐れがあります。
- 点火源となるような機器の近くに保管しないでください。燃料蒸気へ引火する恐れがあります。
- 運転中に高圧コードや点火プラグキャップに触れないでください。感電する恐れがあります。
- 使用中に異常音、異常振動があった時は、直ちに使用を中止し、点検、修理を行ってください。
- ご使用前にこの説明書をお読みになり取扱の注意事項をよくご理解の上で使用ください。



注意



禁止

本機はコンクリート、アスファルトを切断することを目的とした機械です。用途以外には使用しないでください。

安全にお使いいただくために

コンクリートカッターに係る重要事項



注意



指示

- 燃料はレギュラーガソリンを使ってください。
- 長期保管する場合は、燃料タンクの燃料を抜取り、火気のないところに保管してください。
- 給油中、燃料タンク内に雪や水が入らないように注意してください。
- 部品交換は、純正部品を使用してください。
- 本機をご使用になる前に、エンジンの始動、停止の仕方を覚えてください。
- 定期点検整備を行ってください。
- 子供の手の届かない安全な場所に保管してください。

コンクリートカッターの作業に係る安全事項



警告



禁止

- 身体の調子が悪い時、判断力に影響するような酒類、薬物を服用して使用しないでください。
- 動作中に回転部分に手足を近づけないでください。
- ご使用時は、人や動物が近づかないようにしてください。
- 夜間、悪天候時、霧の発生時など、視界が良くない時は使用しないでください。
- 足元が滑りやすい、転倒しやすい場所では使用しないでください。
- 異常があった場合には、完全に補修した後でなければ本機を再始動しないでください。
- 燃料タンク内に燃料を入れたまま運搬、保管しないでください。
- 室内、トンネル内、深い溝内など換気の悪い場所では使用しないでください。
- 火気の近くで運転をしないでください。
- エンジンをかけたまま本機から離れないでください。



指示

- 適切な時期に休憩をとってください。
- 本機から離れる時は、必ずエンジンを停止してください。
- 危険を感じたり、予測される場合も、必ずエンジンをすぐに停止してください。
- 持ち運ぶ時は、エンジンを停止し、燃料タンクから燃料を抜取ってください。
- 作業中は、回転部分に足が近づかないよう十分ご注意ください。ブレードに足が当たり、大怪我をする恐れがあります。
- ブレードカバー、ベルトカバーは、必ず取付けてご使用ください。



注意



禁止

機械の稼働部分に絡まるような衣服、装飾品、タオルなどは着用しないでください。



指示

- 長袖、長ズボンを着用し、すべりにくい靴、手袋、防塵マスクなどの作業に適した服装を心掛けてください。
- 長い髪は束ねて帽子、ヘルメットでカバーしてください。
- シートカバーなどは機械が十分冷めてからかけてください。
- 毎回作業前に各部のネジ等の締付け具合を点検してください。振動でネジ等が緩み、思わぬ事故の原因になります。
- 定期点検整備を行ってください。
- 常に足場に注意し、本機のバランスを保てる無理のない安定した姿勢で作業を行ってください。
- 本機を長時間保管する時は、取扱説明書にしたがって保管してください。

主要諸元

	HG-Q350	HG-Q480
モデル名		
エンジン馬力	DUCAR212/6.5HP	DUCAR420/15HP
型式	空冷4ストロークエンジン	
排気量	212cm ³	420cm ³
パワー	4.8kW	11kW
燃料/タンク容量	3.6L	6.5L
エンジンオイル/容量	SAE10W-30/0.6L	SAE10W-30/1.1L
駆動方式	手押し式	
始動方式	リコイルスターター	
ブレード直径	350mm(300mm) ※ 1	450mm(350mm/400mm/500mm) ※ 1
ブレード軸径	27mm	27mm
ブレード回転速度	3150min ⁻¹ (rpm)	2900min ⁻¹ (rpm)
最大切削深さ	80mm	150mm
ブレード冷却方法	重力注水式	
水タンク容量	12L	29L
点火プラグ	BPR7ES(NGK)	
重量	79kg	105kg
本体サイズ(L×W×H)	1200×520×910mm	1300×600×970mm
本体サイズ(切削ガイド拡張時)	1700×520×910mm	1700×600×970mm

◎ハイガー産業は、顧客満足度 100%を目指し、日々製品（部品やカラーも含め）の改良を行っています。

そのため、予告なく仕様を変更する場合があります。

また、取扱説明書に最新情報が反映されない場合があります。ぜひご理解・ご了承ください。

取扱説明書内で説明している本体の画像は、HG-Q350 と HG-Q480 で併記しておりますが、両機種形状にほぼ違いが無い所の画像は、HG-Q350 の画像で説明しております。

※ 1 () 内の数値は、取付可能ブレードサイズです。また数値は、若干の誤差があります。

梱包部品一覧

1. ユニットとすべてのアクセサリを慎重に箱から取出し、すべてが完全であることを確認してください。
 2. 製品を注意深く点検し、輸送中の損傷がないことを確認してください。万が一損傷が見受けられた場合は、運送会社に1週間以内に連絡をしてください。
 3. 梱包材を慎重に検査し、使用する前に廃棄しないでください。
- 不足している場合は、お手数ですがハイガー産業株式会社までご連絡ください。



警告

不足しているものがある場合は、不足している部品を入手するまで使用しないでください。

HG-Q350

A. 本体		B. ハンドル		C. ブレード 直径：350mm 用途：コンクリート / アスファルト	
D. 32mm スパナ★	E. 27mm スパナ★	F. プラグレンチ★	G. エアフィルタ (予備) ★	H. ベルト (予備) ★	I. ブローバイホース (予備) ★

HG-Q480

A. 本体			B. ブレード 直径：450mm 用途：コンクリート / アスファルト		
C. 34mm スパナ★	D. 27mm スパナ★	E. プラグレンチ★	F. ブローバイホース (予備) ★		
本体に格納			本体に格納		

★印はサービス品です。予告なく同梱終了になる場合があります。ご了承ください。

※製造時期により部品の形状、内容物に変更になる場合や本体に取付済みの場合があります。

各部の名称 (HG-Q350)

■ HG-Q350

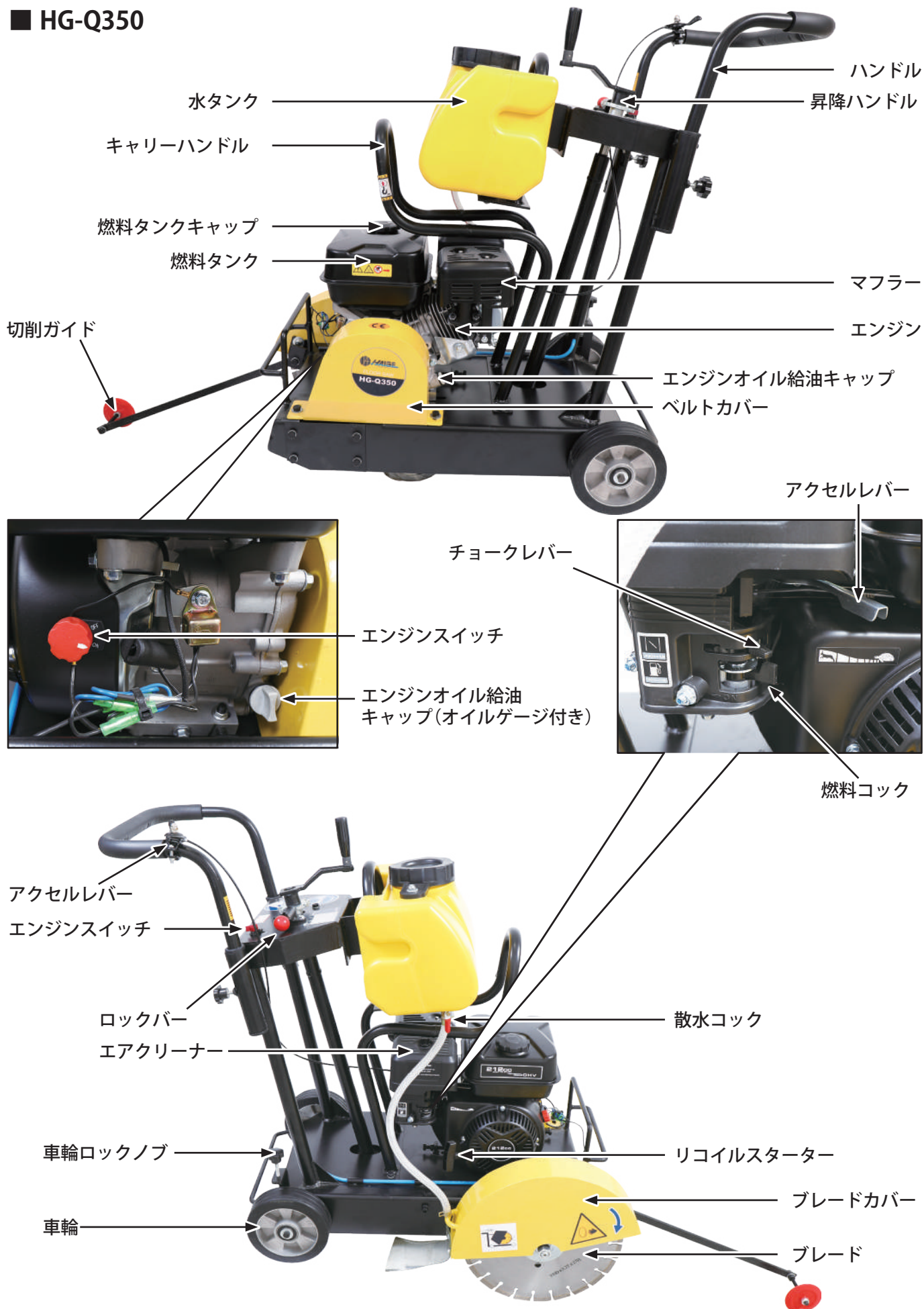

各部の名称 (HG-Q480)

■ HG-Q480

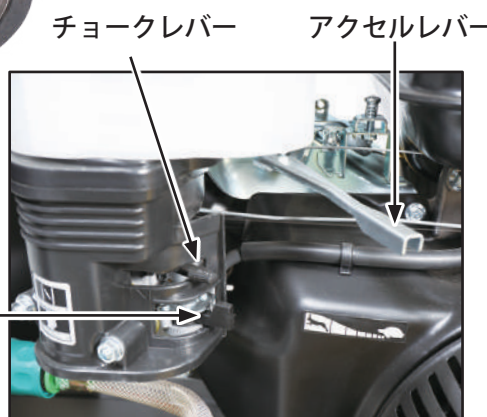
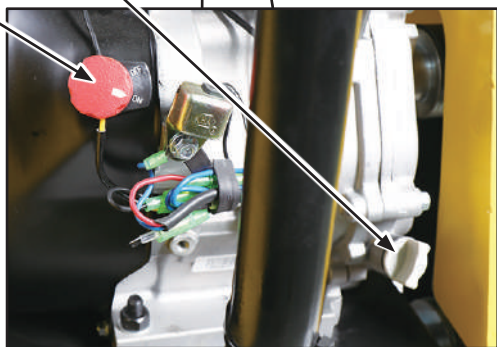
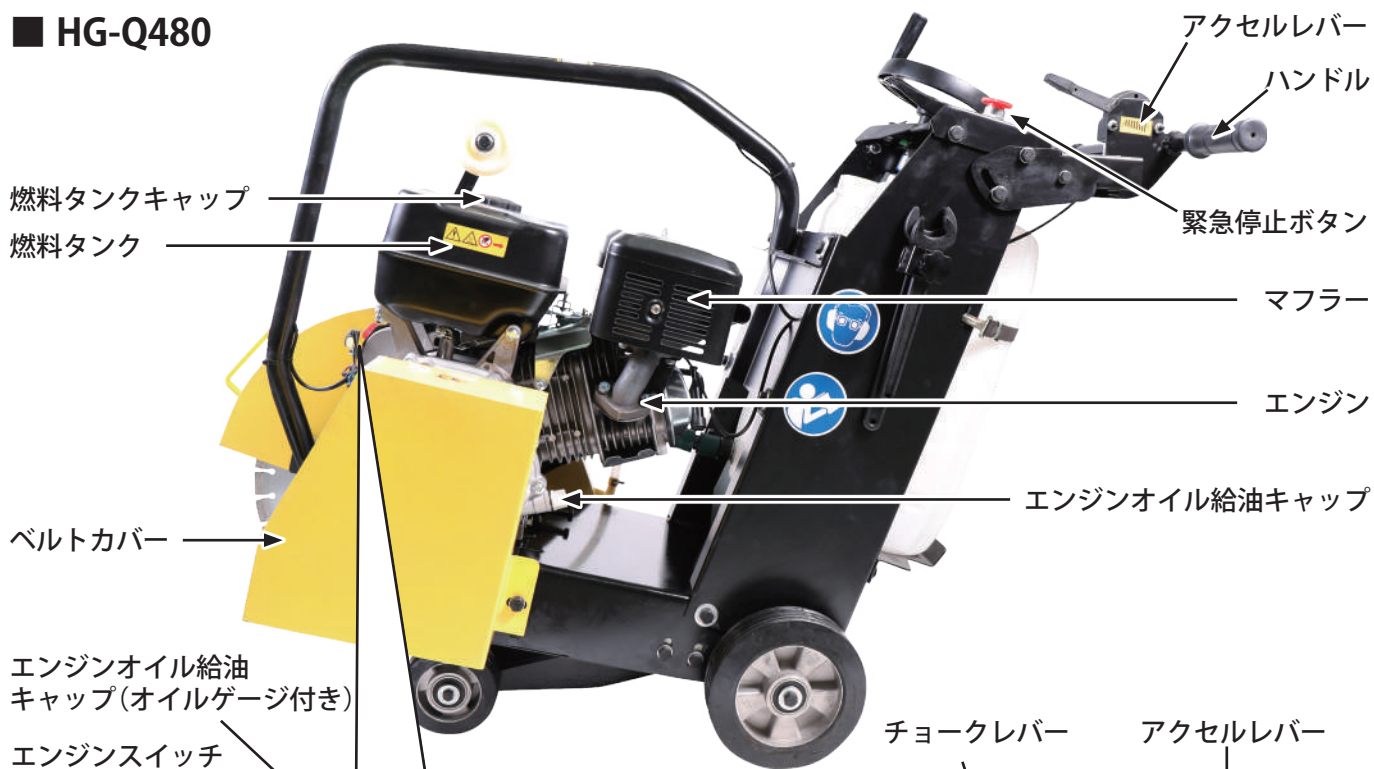

組立て (HG-Q350)

⚠ 注意

- 説明書をよく読んで正しく取付けてください。
- 作業には工具を使用します。必ず用途やサイズの合ったものを使用し、自身や周囲の確認をしながら安全に作業を行ってください。

ハンドルの取付け

本体にハンドルを取付けます。

- 1 本体についている左右のノブを緩めます。

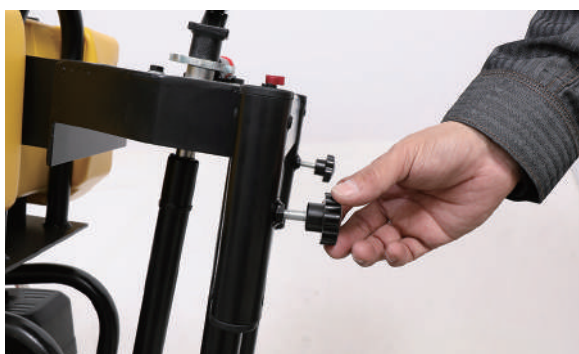

- 2 本体の左右の穴にハンドルが止まるまで、挿入します。



- 3 左右のノブを締付けてハンドルを固定します。



アクセルレバーの取付け

ハンドルにアクセルレバーを取付けます。

工具をご用意ください。

- 使用工具： 10mm スパナ 1本
 プラスドライバー 1本

- 1 本体のエンジンに巻きついているアクセルレバーのコードを解きます。



- 2 写真のようにアクセルレバーのコードを這わせませす。



組立て (HG-Q350)

- 3** アクセルレバーステーに仮留めしているボルト、ナットを一旦取外します。

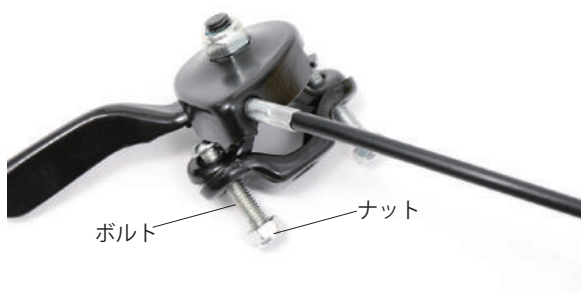

- 4** ハンドルに取付けてからボルト、ナットを締めます。



ワンポイント

ボルトが締めにくい場合は、ハンドルに取付ける前に片側のみ写真のように予めボルトを締めます。この状態でハンドルに通し、ボルトとナットを通し締めます。



ブレードの取付け

本体にブレードを取付けます。

工具をご用意ください。

■使用工具：32mm/27mm/17mm スパナ 各1本

- 1** ブレードを取付けるために本体の前方を持ち上げます。まず昇降ハンドルのロックを解除します。



- 2** 昇降ハンドルを反時計回りに回らなくなるまで回します。



組立て (HG-Q350)

- 3** 17mm スパナでブレードカバーを留めているナットを緩めて、ブレードカバーを引き上げます。

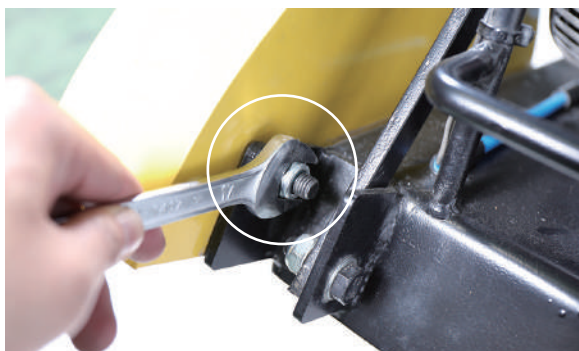

- 4** 車輪ロックノブを回して、車輪をロックします。

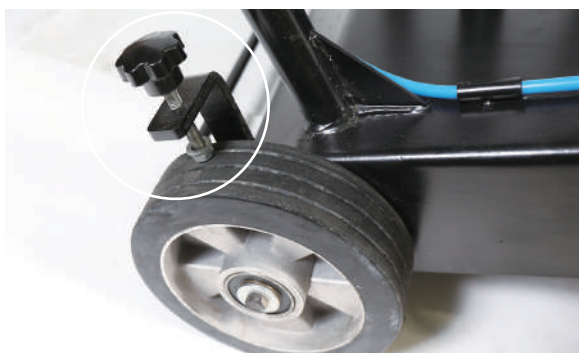

- 5** 32mm スパナ(右手側)でシャフトの中心部にある凹み部分を掴んでから、27mm スパナ(左手側)を時計回りにナットを回して、取外します。

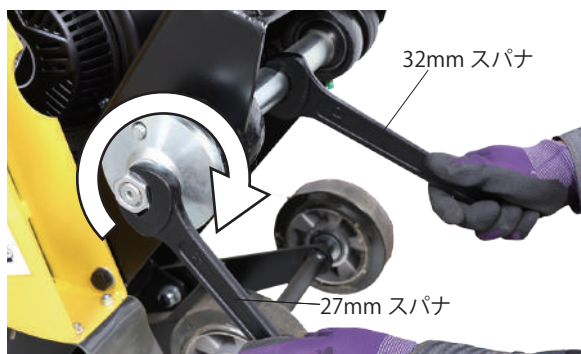

- 6** スプリングワッシャ、ワッシャ、カラーを取外します。フランジは付けたままにします。



⚠ 注意

フランジとその中に付いている平行キーは、取外さないでください。取外すとブレードが回転できなくなります。



- 7** 写真のようにブレードの表面の文字が見えるようにブレードの穴をシャフトに通します。フランジにある凹凸もブレードの穴に合わせます。

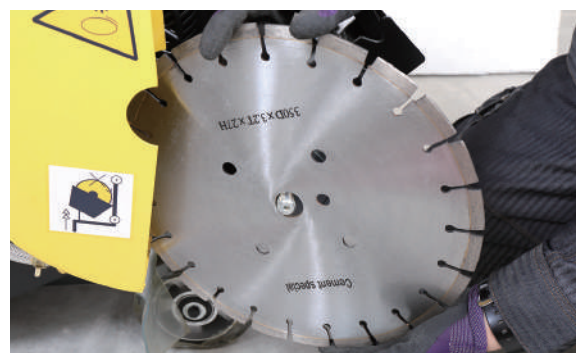

組立て (HG-Q350)



- 8** カラー、ワッシャ、スプリングワッシャの順に取付けてから、ナットを取付けて、反時計回りにスパナで締めます。

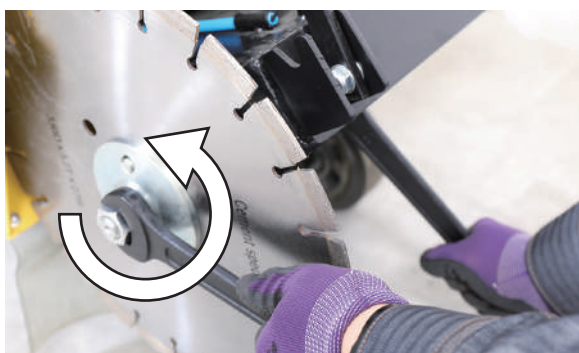

- 9** ブレードカバーを下ろして、スパナでブレードカバーを留めているナットを締めて、ブレードの取付けは終了です。



組立て (HG-Q480)

ブレードの取付け

本体にブレードを取付けます。

工具をご用意ください。

■使用工具：34mm/27mm/17mm スパナ 各1本

- 1** ブレードを取付ける前に、本体の前方を持ち上げます。昇降ハンドルを反時計回りに回らなくなるまで回します。



- 2** 17mm スパナでブレードカバーを留めているナットを緩めて、ブレードカバーを引き上げます。

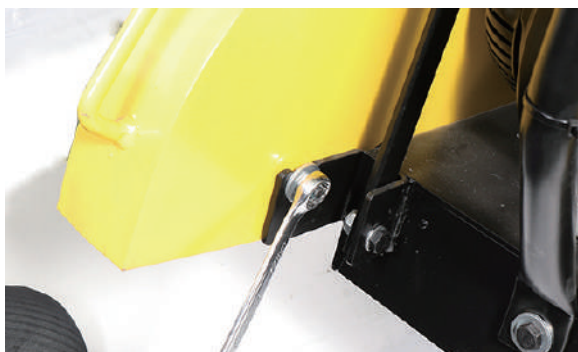

- 3** 27mm スパナ(右手側)でシャフトの中心部にある凹み部分を掴んでから、34mm スパナ(左手側)を時計回りにナットを回して、取外します。

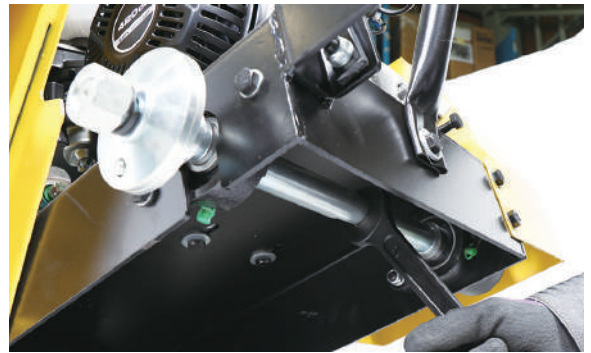

- 4** スプリングワッシャ、ワッシャ、カラーを取外します。フランジは付けたままにします。



⚠注意

フランジとその中に付いている平行キーは、取出さないでください。取出すとブレードが回転できなくなります。



組立て (HG-Q480)

- 5** 写真のように付属のブレードの表面の文字が見えるようにブレードの穴をシャフトに通します。フランジにある凹凸もブレードの穴に合わせます。

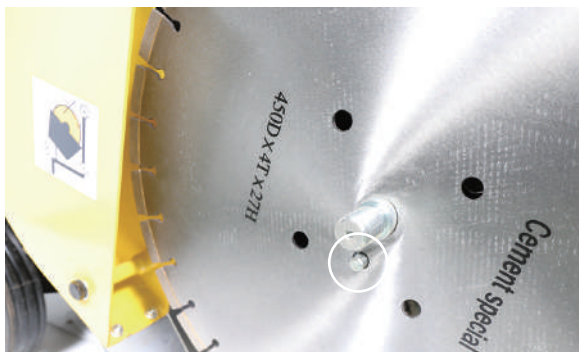
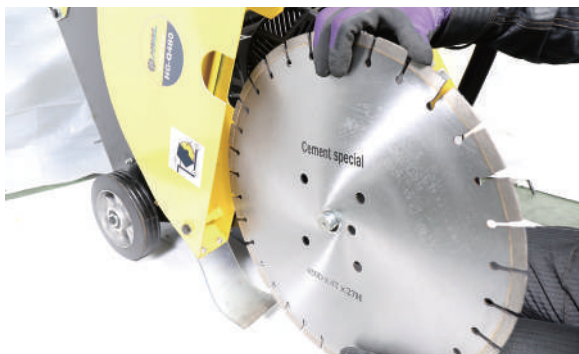

- 6** カラー、ワッシャ、スプリングワッシャの順に取付けてから、ナットを取付けて、反時計回りにスパナで締めます。



- 7** ブレードカバーを下ろして、スパナでブレードカバーを留めているナットを締めて、ブレードの取付けは終了です。



運転前の点検

警告



- ・エンジンが熱いうちは、給油しないでください。
- ・燃料が漏れたり、こぼれたままエンジンをかけないでください。
- ・運転時、給油時、喫煙など火気を発生させないでください。



- ・燃料を補給する時は必ずエンジンを停止して、屋外の換気の良い場所で行ってください。
- ・燃料をこぼさないように注意してください。所定のレベルを超えて補給しないでください。
- ・燃料がこぼれた場合は、直ちに拭取ってください。
- ・燃料は、無鉛レギュラーガソリンを使用してください。

注意



- ・燃料キャップは確実に締めてください。
- ・長期保管する場合は、燃料タンクの燃料を抜取り、火気のないところに保管してください。
- ・給油中、燃料タンク内に雪や水が入らないように注意してください。

燃料の点検・補充

	HG-Q350	HG-Q480
使用燃料	自動車用無鉛ガソリン (レギュラーガソリン)	
タンク容量	3.6L	6.5L

- 1 燃料タンクキャップを外します。



写真は HG-Q350

- 2 液面を見て残量を確認します。

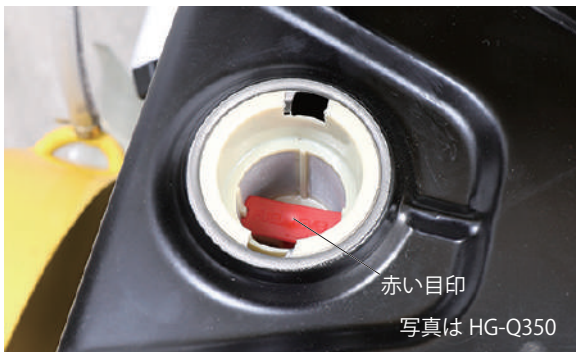

赤い目印

写真は HG-Q350

- 3 少ない時は、無鉛ガソリンを少しずつこぼさないように、上限(赤い目印)の位置まで給油します。

- 4 給油が終わったら、燃料タンクキャップをしっかりと締めます。

エンジンオイルの点検・補充

エンジンオイルは出荷時には入っていません。

必ず給油してください。また、工場では試運転をしているため、若干オイルが残っている場合があります。給油の際は、オイルゲージで確認してください。

	HG-Q350	HG-Q480
推奨オイル	4サイクルガソリンエンジン専用 100%化学合成油 SAE10W-30 ・寒冷地は SAE5W-30	
オイル容量	0.6L	1.1L

- 1 本体を水平な場所に移動させ、オイルゲージがある方のオイル給油キャップを外し、オイルゲージに付着したオイルを布などで拭取ります。

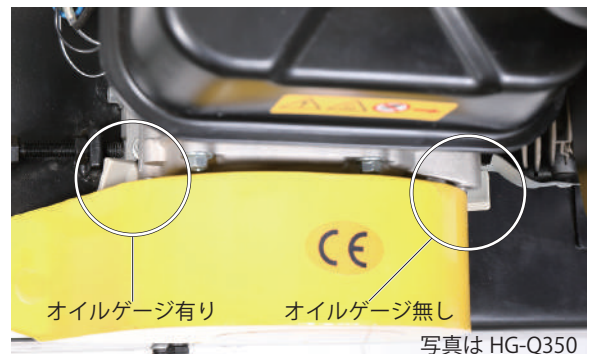

オイルゲージ有り

オイルゲージ無し

写真は HG-Q350



写真は HG-Q350

運転前の点検

2 オイル給油キャップを取付けてから、一旦締付け、再度外します。

3 オイルが、オイルゲージのオイル量範囲(中央)までであるか点検します。



4 オイル量が少ない時は、新しいオイルを補給します。

注意

- エンジンオイルを規定量以上に給油しないでください。エンジン不調になる恐れがあります。
- こぼれたエンジンオイルは必ず拭き取ってください。

5 給油が終わったらオイル給油キャップをしっかり締めます。

エアクリーナーの点検

エアフィルタの汚れを点検し、汚れている場合は清掃を行ってください。(詳細は、P.33 (HG-Q350)、P.34 (HG-Q480) を参照)



Vベルトの点検 (HG-Q350)

Vベルトに亀裂、磨耗、損傷がないか確認します。

注意

- エンジンは絶対にかけないでください。重大な事故に繋がります。
- Vベルトに亀裂、磨耗、損傷がある場合は、Vベルトの交換が必要です。(P.35 参照)

1 ベルトカバーを止めている2ヵ所のボルトを13mmのスパナで外し、ベルトカバーを外します。



2 Vベルトを目視で確認します。

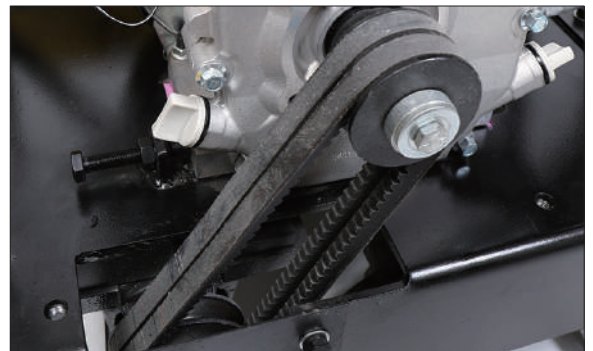

3 Vベルトがスリップし始めたら、クラッチの動作に異常がないことを確認し、Vベルトの交換を行います。(詳細は P.35)

運転前の点検

Vベルトの点検 (HG-Q480)

Vベルトに亀裂、磨耗、損傷がないか確認します。

⚠️ 注意

- エンジンには絶対にかけないでください。重大な事故に繋がります。
- Vベルトに亀裂、磨耗、損傷がある場合は、Vベルトの交換が必要です。(P.35 参照)

- 1** ベルトカバーを止めている前後3カ所のボルト16mmのスパナで外し、ベルトカバーを取外します。



- 2** Vベルトを目視で確認します。

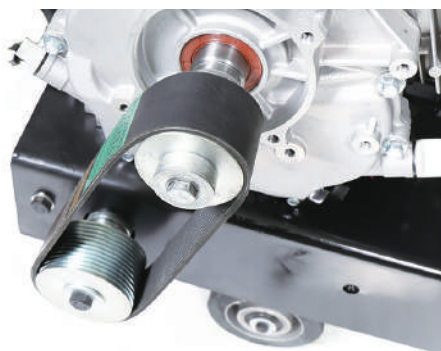

- 3** Vベルトがスリップし始めたら、クラッチの動作に異常がないことを確認し、Vベルトの交換を行います。(詳細は P.35)

水の補充・点検 (HG-Q350)

水タンクへの水の補充と散水コックから水が出るか確認します。

- 1** 散水コックが閉じていることを確認します。



- 2** 水タンクのカバーを開けて、水を補充します。



- 3** 水タンクを外して水を補充する場合は、ホースバンドを外し、ホースを抜き取ります。



運転前の点検

- 4** 水タンクを本体から持ち上げると、水タンクが外れます。



- 5** 本体から水タンクを外した場合は、再度取付けてから散水コックを開いて、水がホースに流れていることを確認します。



水の補充・点検 (HG-Q480)

水タンクへの水の補充と散水コックから水が出るか確認します。

- 1** 散水コックが閉じていることを確認します。



- 2** 水タンクの外フタと内フタを開けて、水を補充します。

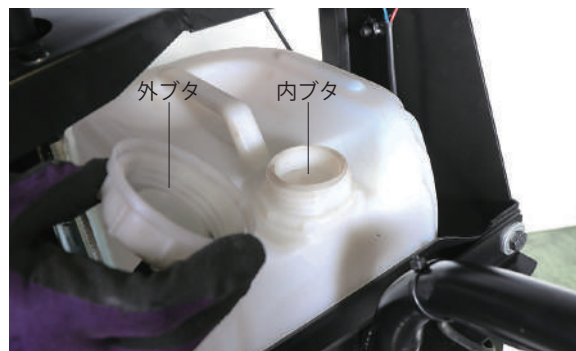

- 3** 水タンクを外して水を補充する場合は、散水コックをホースから外してから、タンクのベルトフックを外すと、本体から水タンクが外れます。



運転前の点検

- 4 本体から水タンクを外した場合は、再度取付けてから散水コックを開いて、水がホースに流れていることを確認します。



潤滑剤やグリスの塗布

可動部分には、使用前に潤滑油やグリスを塗布する習慣をつけましょう。(グリスの塗布の方法は P.33 参照)

- 潤滑剤の塗布部位 (HG-Q350)

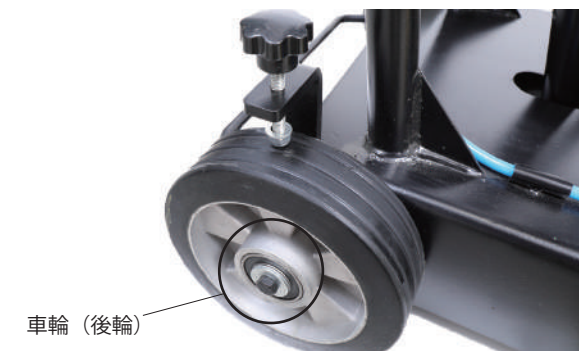
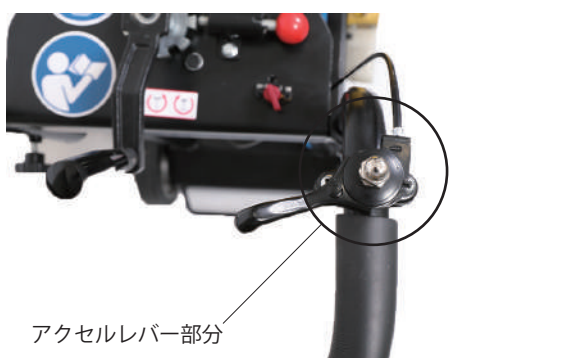
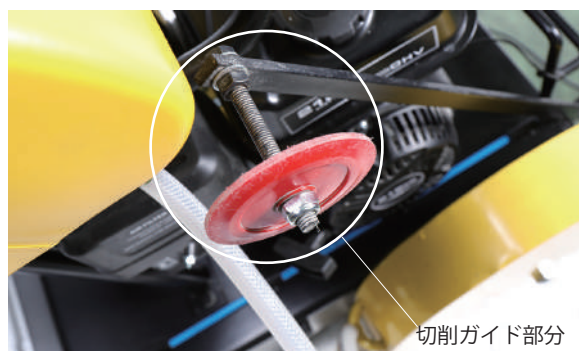

- 潤滑剤の塗布部位 (HG-Q480)



運転操作の仕方

警告



禁止

- 振動障害の予防策として長時間の連続使用はしないでください。
- 燃料を補給した場所でエンジンを始動しないでください。
- 換気の悪い場所ではエンジンをかけないでください。
- エンジン回転中及び停止後しばらくの間はエンジンやマフラーなどが熱くなっています。触れるとやけどすることがありますので高温部に触れないでください。



指示

- 平坦な場所で作業を行ってください。
- エンジン始動後、異常を感じたり、予測される場合はすぐにエンジンを停止してください。
- 本機から離れる時は必ずエンジンを停止してください。
- 少しの移動でもエンジンを停止してください。

注意

エンジンを始動する時は、周囲に人や動物がいないことを確認してください。

エンジンのかけ方

下記をご確認ください。

- レギュラーガソリンを入れましたか？
- エンジンオイルを入れましたか？
- エアフィルタの汚れ確認しましたか？

- 1** アクセルレバーを、「MAX (高速) 側」と「MIN (低速) 側」の間にします。エンジン側のアクセルレバーでも操作が可能です。その場合は、「うさぎマーク」と「かめマーク」の間にします。

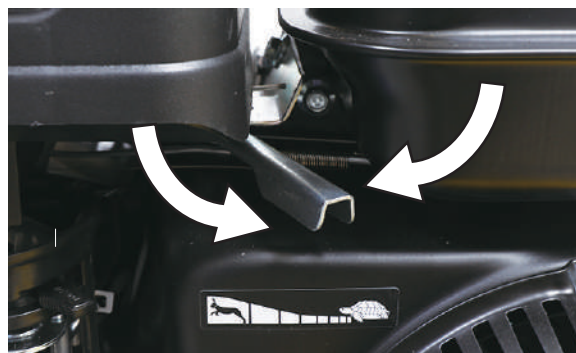
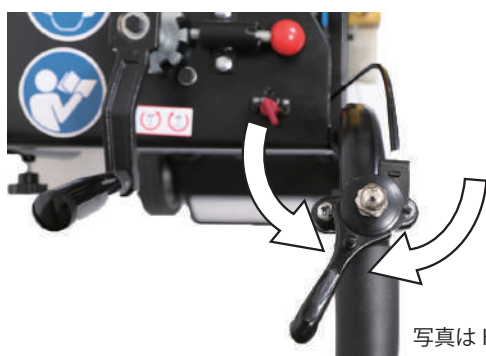

- 2** ガソリンコックを右いっぱい「ON」にします。

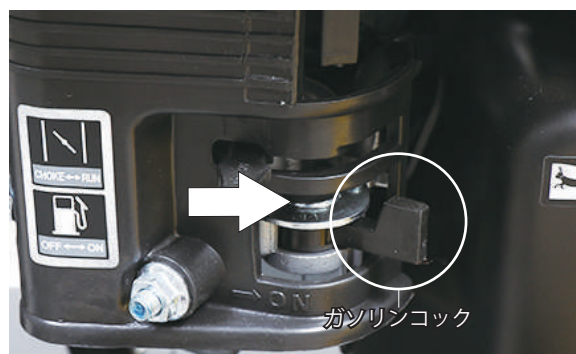

運転操作の仕方

3 HG-Q350 は、本体側と昇降ハンドル側のエンジンスイッチを「ON」にします。

両方のエンジンスイッチを「ON」にしないとエンジンがかかりません。HG-Q480 は昇降ハンドル側にエンジンスイッチはありません。

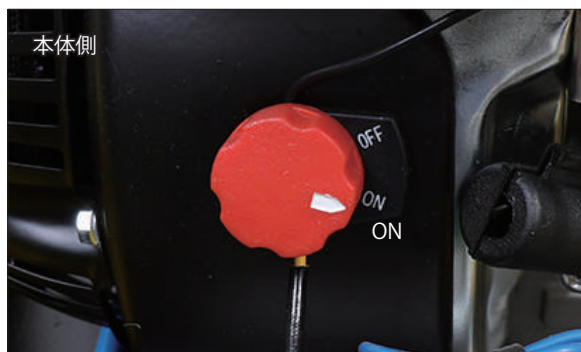

■エンジンが冷えている時のかけ方

※外気温には関係なく、エンジンそのものが冷えている場合です。翌日の再始動などがこれに当たります。

1 チョークレバーを左いっぱい「閉」にします。



※運転停止直後の再始動をする場合には、チョークレバーを「全開(右)」にします。

2 本機をしっかり保持し、リコイルスターターロープを引きます。

※ロープを引き出すと止まる位置があるので、そこから素早く引きます。おおよそ 60 ~ 70cm 引きます。(ロープは一杯に引ききらないでください。)引きが少ないとエンジンはかかりません。



⚠️ 注意

何度もチョークを閉じたままリコイルスターターロープを引くと、点火プラグを濡らしてしまいます。万が一、濡らしてしまった場合は、P.44 をご覧ください。

👉 リコイルの引き方ポイント



- ① 良い例：約 70cm 引いている所。
- ② 良い例：穴に対してロープが真っ直ぐ。
- ③ 悪い例：抵抗がありエンジンがかかりにくく、ロープが摩擦で切れます。

運転操作の仕方

- 3** エンジンがかかったらすぐチョークレバーを「開(右)」にします。



- 4** エンジンが始動したら1～2分程度アクセルレバーを「MIN (低速) 側」にし、暖気運転をします。

- 5** アクセルレバーをアイドリング「MIN (低速) 側」から運転「MAX (高速) 側」にすると、ブレードが回転を始めます。



写真は HG-Q350



写真は HG-Q480

⚠ 注意

- アクセルレバーの操作をゆっくり行くと半クラッチ状態が続き、クラッチが破損する恐れがあります。また、乱振動を起こしますのでアクセルレバーは素早く動かしてください。
- 作業を中断する時は、その都度アクセルレバーを「MIN (低速) 側 (かめマーク側)」にしてください。

⚠ 警告

作業中は、ブレードに足を近づけたり、ブレードカバーに足を乗せたりしないでください。足を挟まれ大変危険です。

■ エンジンが温まっている時のかけ方

※外気温には関係なく、エンジンそのものが温まっている場合です。再始動などがこれに当たります。

- 1** チョークレバーを「開(右)」にします。



- 2** 本機をしっかり保持し、リコイルスターターロープを引きます。

※ロープを引き出すと止まる位置があるので、そこから素早く引きます。おおよそ60～70cm引きます。(ロープは一杯に引ききらないでください。)引きが少ないとエンジンはかかりません。



写真は HG-Q350

⚠ 注意

- ロープを最後まで引き切らないでください。
- 一度に6回以上は引張らないでください。
- 引いたりリコイルスターターは途中で放さずに、ゆっくり戻してください。

- 3** エンジンがかからない場合は、P.21の「エンジンのかけ方」を行ってください。

運転操作の仕方

4 エンジンが始動したら1～2分程度暖気運転をします。

5 アクセルレバーを「MIN (低速) 側」から運転「MAX (高速) 側」にすると、ブレードが回転を始めます。



写真は HG-Q350



写真は HG-Q480

⚠ 注意

- アクセルレバーの操作をゆっくり行くと半クラッチ状態が続き、クラッチが破損する恐れがあります。また、乱振動を起こしますのでアクセルレバーは素早く動かしてください。
- 作業を中断する時は、その都度アクセルレバーを「MIN (低速) 側 (かめマーク側)」にしてください。

⚠ 警告

作業中は、ブレードに足を近づけたりしないでください。大変危険です。

エンジンがかからない時

下記をご確認ください。

- レギュラーガソリンを使用していない。又は古い燃料を使用している可能性があります。
- チョークレバーを「閉 (左)」にしていない。
- エアフィルタが汚れている。
- リコイルの引き方が正しくない。
- 燃料が行き過ぎて、点火プラグを濡らしてしまっている可能性があります。

エンジンの止め方

- 1** アクセルレバーを「MIN (低速) 側」にし、3～4分間程エンジンを低速運転にします。エンジン側のアクセルレバーでも操作が可能です。その場合は、「かめマーク」にします。

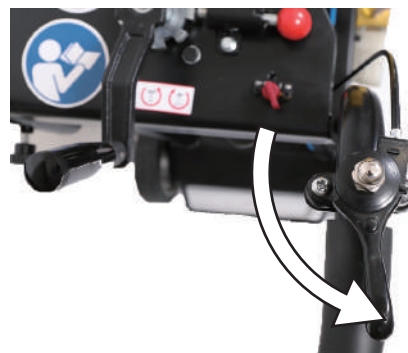

写真は HG-Q350



写真は HG-Q480

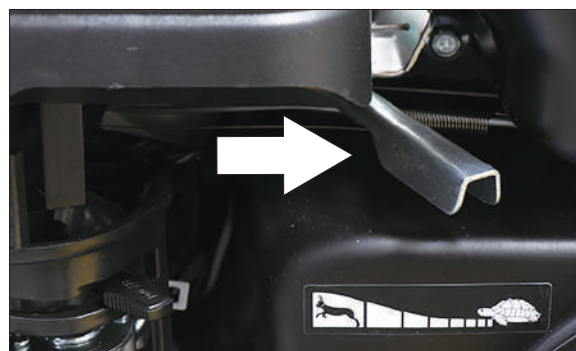

運転操作の仕方

2 HG-Q350 は、本体側又は昇降ハンドル側のエンジンスイッチを「OFF」にします。

作業を終了する場合は、両方のエンジンスイッチを「OFF」にします。

※ HG-Q480 は昇降ハンドル側にエンジンスイッチはありません。

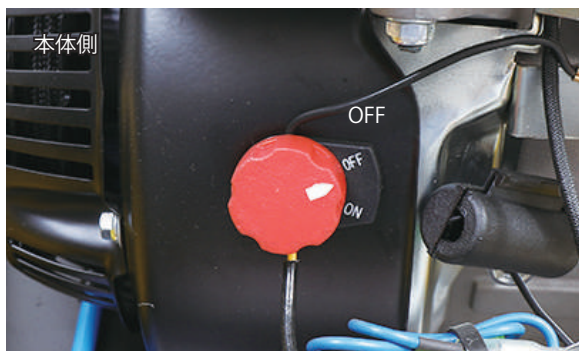

⚠️ 注意

エンジン停止後しばらくは、エンジン、マフラー等の高温部に触らないでください。やけどの恐れがあります。

本機の移動

1 本体の前方が持ち上がっていない場合は、「ブレードの取付け」の手順 1～2 を参照して、持ち上げます。

2 ハンドルを手押しして移動します。



⚠️ 警告

- 不安定な場所での移動は行わないでください。本機が転倒し大変危険です。
- 段差を乗り越えるような移動は行わないでください。本機が転倒し大変危険です。
- 移動は 1 人では行わないでください。

緊急停止 (HG-Q480 のみ)

1 緊急の場合は、停止ボタンを押すと、エンジンが緊急停止します。



2 復帰させるには、停止ボタンを回して停止を解除してから、リコイルスターターロープを引きます。



運転操作の仕方

運搬・輸送について

本機を運搬する時は、次のことに注意してください。

警告

- 運搬時は必ずエンジンを停止してください。
- 運搬する場合は、燃料漏れによる火災を防止するため、燃料タンクから燃料を抜き取ってください。
- エンジン回転中及び停止後しばらくの間はエンジンやマフラーなどが熱くなっています。触れるとやけどをすることがありますので注意してください。
- 作業直後にカバーをかけないでください。エンジンが熱くなっており、火災の原因になります。

注意

- 本機を吊り上げる場合は、キャリアハンドル等に損傷が無いが、ネジ等の緩み、脱落がないか、必ず確認してください。
- 手作業で本機の積み込み、積降ろしする際は、足の上に落としたり、挟まれないよう十分ご注意ください。
- 運搬中に本体が動かないように、ロープなどでしっかり固定してください。

1 車輪ロックノブを回し、車輪をロックします。

※ HG-Q480 には、車輪ロックノブがありません。



2 クレーン等で吊り上げる場合は、キャリアハンドルに丈夫なロープをかけます。本体のバランスが釣り合う所でロープをかけて、吊り上げてください。



作業の仕方

警告



禁止

- 身体の調子が悪い時は、判断力に影響するような酒類、薬物を服用して使用しないでください。
- 動作中にブレード部分の近くに足を近づけたり、足を入れないでください。
- ご使用時は、使用者から 15m 内は危険です。人や動物が入らないようにしてください。
- 夜間、悪天候時、霧の発生時など、視界が良くない時は使用しないでください。
- 足元が滑りやすい、転倒しやすい場所では使用しないでください。
- 作業中に異物に当たったり、異物が巻きついた場合には、速やかにエンジンを停止し、完全に停止してから異物を除去し、本機に異常がないか調べてください。異常があった場合には、完全に補修した後でなければ本機を再始動しないでください。
- 燃料タンク内に燃料を入れたまま運搬、保管しないでください。
- 急傾斜地では使用しないでください。



指示

- 本機を 1 人が連続で長時間使用せずに運転員を交代したり、十分な間隔をあけて使用してください。
- 適切な時期に休憩をとってください。
- 本機から離れる時は、必ずエンジンを停止してください。
- 危険を感じたり、予測される場合も、必ずエンジンをすぐに停止してください。
- 少しの移動でもエンジンを停止し、ハンドルを持って運搬してください。
- しっかりハンドルを握って操作してください。

切削作業 (HG-Q350)

注意

操作者の経験が浅い場合は、必ず経験者指導のもとで操作を行ってください。

- 1 切削ガイドを切断線に合わせて、本機の位置を調整します。



- 2 「エンジンのかけ方」(P.21)を参照して、エンジンをかけます。
- 3 アクセルレバーを「MIN (低速)側」から運転「MAX (高速)側」にすると、ブレードが回転を始めます。



- 4 散水コックを開き、ブレードに水を流します。

- 5 昇降ハンドルのロックを解除してから、昇降ハンドルを時計回りに回して、エンジンの回転が低下しすぎない速度で切り下げます。
ハンドル 1 回転で約 10mm 切り下がります。



- 6 所定の切り下げ深度に達したら、昇降ハンドルをロックします。

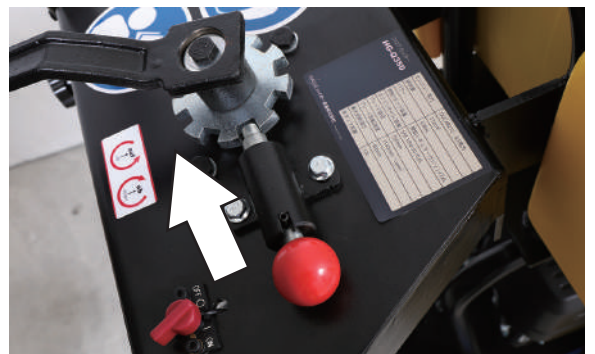

作業の仕方

- 7 切削ガイドを切断線に合せながら、ハンドルを手押しして、エンジンの回転数が低下しすぎない程度で切削を進めます。



切削作業 (HG-Q480)



操作者の経験が浅い場合は、必ず経験者指導のもとで操作を行ってください。

- 1 切削ガイドを切断線に合わせて、本機の位置を調整します。



- 2 切り下げ深度計を設定するために昇降ハンドルを回して、ブレードを地面ギリギリまで近づけます。



- 3 切り下げ深度計の目盛りが「0」の位置になるように16mmのスパナでボルトを回して、調整します。



- 4 「エンジンのかけ方」(P.21)を参照して、エンジンをかけます。
- 5 アクセルレバーを「MIN (低速側)」から運転「MAX (高速側)」にすると、ブレードが回転を始めます。



- 6 散水コックを開き、ブレードに水を流します。

作業の仕方

- 7** 昇降ハンドルを時計回りに回して、エンジンの回転が低下しすぎない速度で切り下げます。切り下げ深度計の目盛りも同様に0から進んでいきます。ハンドル1回転で約18mm切り下がります。



- 8** 昇降ハンドルのロックバーのナットを緩めてから、ロックバーを上げます。ハンドルの裏側の溝にロックバーを引っ掛けてから、ナットを締めると昇降ハンドルをロックします。



- 9** 所定の切り下げ深度に達したら、ハンドルを手押しして、エンジンの回転数が低下しすぎない程度で切削を進めます。



作業の中断

作業を短時間中断する時は、その都度アクセルレバーを「MIN（低速）側」してください。燃料の節約、エンジンの寿命にも好影響を与えます。

作業の終了

- 1** P.24 の「エンジンの止め方」を参照して、エンジンを終了します。
- 2** ガソリンコックを左いっぱい「OFF」にします。



- 3** 切削ガイドを起こします。
- 4** 昇降ハンドルを反時計回りに回し、本体を前方に引き上げます。



- 5** 散水コックを開いて水タンクに残っている水を排水します。



点検・整備の仕方

警告

- ・点検整備をする時は、必ずエンジンを停止してから行ってください。
- ・作業中にエンジンを始動するようなことは絶対にやめてください。また周囲に子供や動物が近づかないよう配慮をお願い致します。
- ・点検整備後は、すべての部品を確実に取付けたことを確認してください。

注意

- ・作業には工具を使用することがあります。必ず用途やサイズの合ったものを使用し自身や周囲の確認をしながら安全に作業を行ってください。
- ・メンテナンス終了後は汚れが付着しない場所かカバーなどをかぶせて保管ください。

対象部品	点検項目	運転前の点検	初回の1ヶ月後又は20時間運転後	3ヶ月毎又は50時間運転毎	6ヶ月毎又は100時間運転毎	1年毎又は300時間運転毎	掲載ページ
燃料	ガソリン量、漏れ	●					P.16
エンジンオイル	オイル量	●					P.16
	交換		●	●			P.30
エアクリーナー (スポンジエレメント)	清掃			●			P.33
	交換				●		P.33
エアクリーナー (オイルバス)	清掃			●			P.34
点火プラグ	清掃				●		P.41
	交換					●	.41

燃料の抜き方

- 1 廃油受けを準備します。
- 2 燃料タンクのキャップを外し、タンク内の燃料を手動のポンプ等で抜きます。
- 3 ○部分のボルトを10mmのスパナで緩めて、燃料を廃油受けに受けます。
キャブレターの燃料を抜くことができます。



- 4 燃料を抜き終わったら、緩めたボルトは、必ずしっかり締めてください。

エンジンオイルの交換

エンジンオイルの交換は、初回20時間、以降50時間毎に行ってください。

- 1 エンジンオイルを排出するためには、本体の前方を持ち上げます。HG-Q350は、昇降ハンドルのロックを解除してから、昇降ハンドルを反時計回りに回し、本体の前方を引き上げます。



点検・整備の仕方



2 本機は汎用エンジンを使用しているため、オイル給油口が2カ所あります。オイルゲージがない方から排出されます。

3 オイル給油口に漏斗(じょうご)などをあてがい、オイルキャップを外し、廃油受けに流し込みます。本体が傾いているので、オイルが排出されます。



4 オイルの排出が終わったら、オイルキャップを締めます。

5 市販のオイルジョッキに入ったエンジンオイルと垂木(9cm角)を準備します。
※ブレードを取外している場合は、垂木が不要です。

	HG-Q350	HG-Q480
推奨オイル	4サイクルガソリンエンジン専用 100%化学合成油 SAE10W-30 ・寒冷地は SAE5W-30	
オイル容量	0.6L	1.1L

6 車輪ロックノブで車輪をロックしてから左右の車輪に垂木を敷きます。
※HG-Q480には、車輪ロックノブがありません。

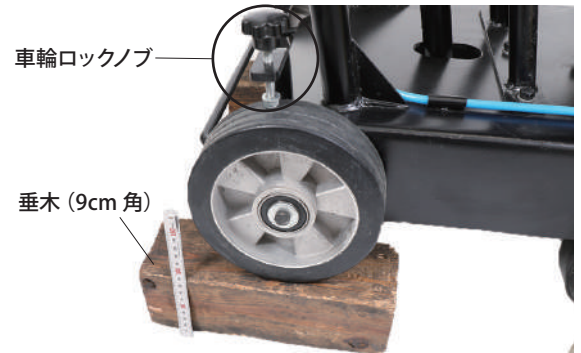

7 本体が地面に対して、水平になるように昇降ハンドルを回して調整します。
水平にしないと、正しいオイル量になりません。



8 オイルゲージがあるオイル給油キャップを取外します。

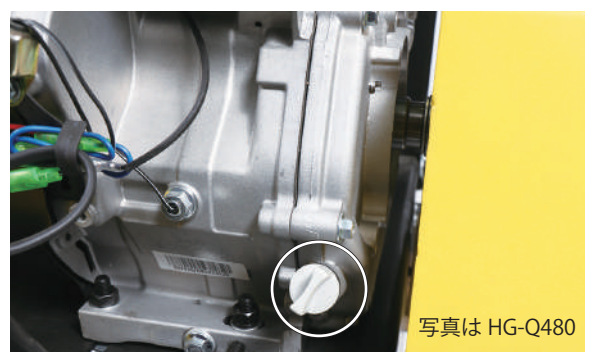
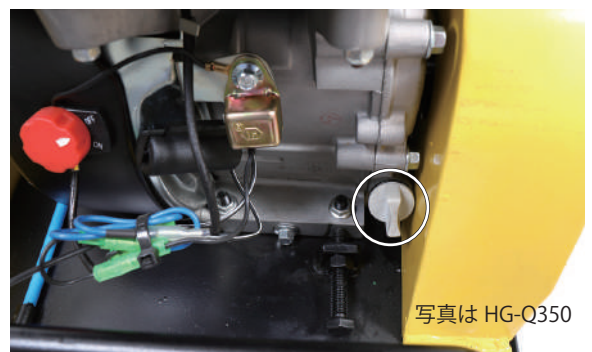

点検・整備の仕方

- 9** オイルジョッキを使用して、エンジンオイルをレベルゲージの中央まで給油します。



- 10** 給油後は、確実にオイルキャップを締めます。

グリスの塗布 (HG-Q350)

本機の使用後は各部を清掃し、3時間ごとに、軸受け部分にグリスを注入します。塗布するには、本体の底面に塗布する人と本体前面を持ち上げる人の合計2人が必要です。

- 1** モリブデングリス、グリス注入器を準備します。



グリス注入機

- 2** グリスキャップを外します。

■ グリスニップルは、操作パネルの裏側にあります。



■ 本体底面のブレードのシャフト部分

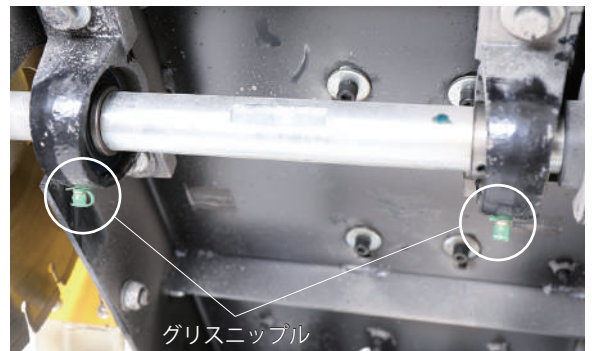

- 3** 本体の底面のニップルに注入しやすくするために本体前面を上げます。



- 4** ニップルの先端を拭いてから、ノズルに接続しグリスを各部分に注入します。ニップルからグリスが溢れてきたら、注入は十分にされています。

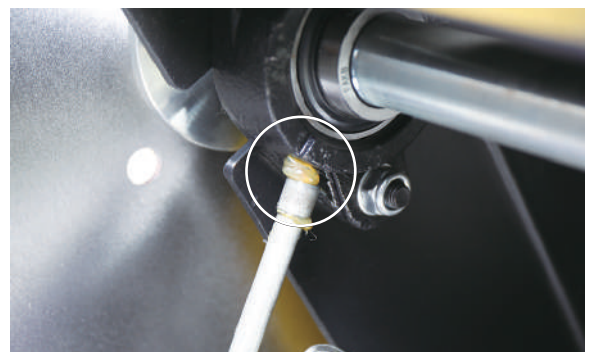

- 5** 注入が終わったらキャップを閉めて、作業は終了です。

点検・整備の仕方

グリスの塗布 (HG-Q480)

本機の使用後は各部を清掃し、3時間ごとに、軸受け部分にグリスを注入します。塗布するには、本体の底面に塗布する人と本体前面を持ち上げる人の合計2人が必要です。

- 1 モリブデングリス、グリス注入器を準備します。



グリス注入機

- 2 グリスキャップを外します。

■グリスニップルは、操作パネルの裏側にあります。



■本体底面のブレードのシャフト部分



- 3 本体の底面のニップルに注入するために本体前面を上げます。



- 4 ニップルの先端を拭いてから、ノズルに接続しグリスを各部分に注入します。ニップルからグリスが溢れてきたら、注入は十分にされています。



- 5 注入が終わったらキャップを閉めて、作業は終了です。

エアクリーナーの清掃 (HG-Q350)

エアクリーナーのフィルタを清掃します。フィルタを清掃するには、エアクリーナーごと本体から取外す必要があります。

■使用工具： 10mm ボックスレンチ

- 1 エアクリーナーを取り出しやすいように、チョークレバーを左いっぱい「閉」にしてから、ガソリンコックを左いっぱい「OFF」にします。



点検・整備の仕方

- 2** 10mm のボックスレンチで 2 カ所のボルトを外します。

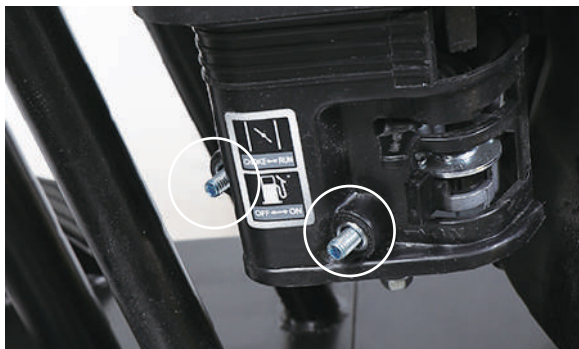

- 3** エンジン側の穴に入っているホースがエアクリーナーと一緒に抜けるのを確認しながら、エアクリーナーを手前に引き抜きます。

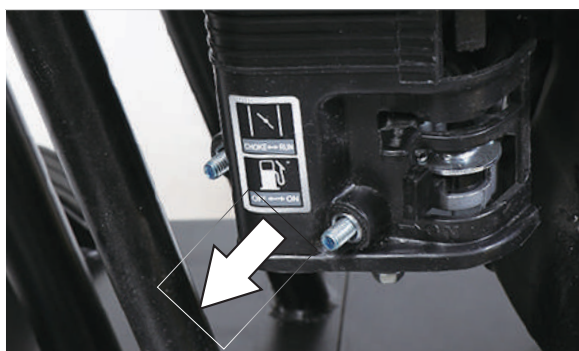

- 4** エアクリーナーカバーのノブを回しカバーを外します。



- 5** エアフィルタを取外し、汚れをエアブロー等で吹き飛ばします。汚れがひどい場合は、中性洗剤入りのぬるま湯で丁寧に洗い、よく乾燥させます。



- 6** エアフィルタが破損したり、汚れが取れない場合は、エアフィルタの交換が必要になります。

- 7** 取外しと反対の手順で取付けます。

エアクリーナーの清掃 (HG-Q480)

エアフィルタの汚れを点検し、汚れている場合は清掃を行ってください。

- 1** エアクリーナーカバーのノブを回しカバーを外します。



点検・整備の仕方

2 下部のオイルバスに入っているオイルを捨てて、新しいエンジンオイルまたは、市販のエンジンクリーナーで洗浄します。エアクリーナーカバーにあるスポンジエレメントも汚れていれば、市販の中性洗剤で洗浄します。

推奨オイル	4サイクルガソリンエンジン専用 100%化学合成油 SAE10W-30
-------	--



スポンジエレメントを3～5回洗浄したら新しいスポンジエレメントに交換してください。

3 オイルバスの目印まで新しいオイルを入れます。

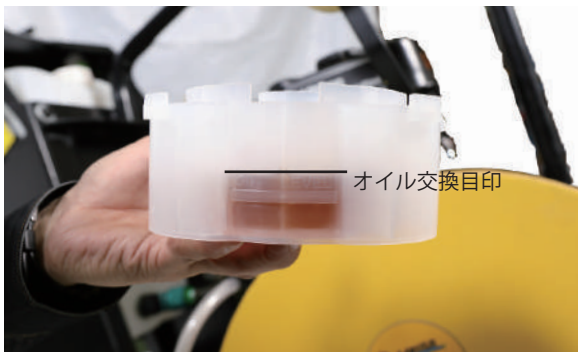

4 取外しと反対の手順で取付けます。

ブレードの交換

ブレードを交換する必要がある場合は、「ブレードの取付け」(HG-Q350は、P.11/HG-Q480は、P.14)を参照して、ブレードの交換をしてください。

Vベルトの交換 (HG-Q350)

Vベルトに亀裂、摩耗、損傷がある場合は、ベルトの交換をします。

■使用工具： 12mm/16mm スパナ、13mm メガネレンチ、6mm 六角レンチ各1本、印をつけるための油性ペン

1 ベルトカバーを止めている2カ所のボルトを13mmのスパナで外し、ベルトカバーを取外します。



2 ベルトを緩めるために、エンジン部分の位置をずらす必要があります。そのため、元の位置にエンジンを戻せるようにエンジンの前後にペンで印を付けます。

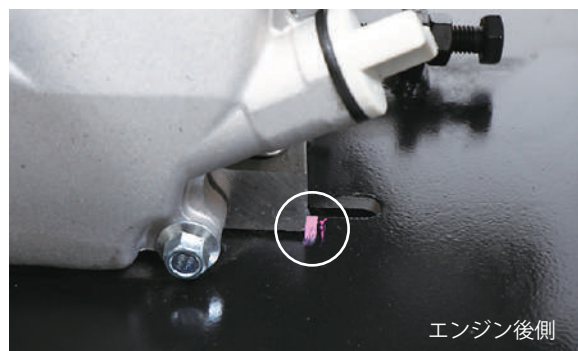
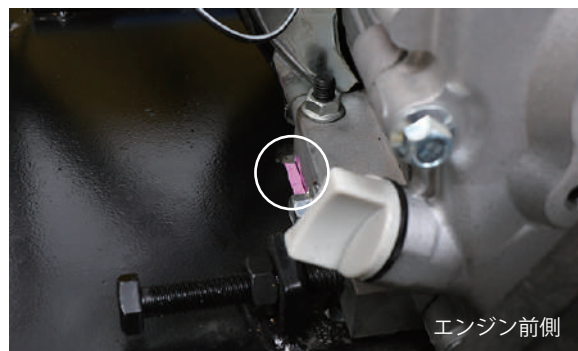

3 エンジン前側を固定している黒いボルトの真ん中のナットを16mmのスパナで緩めてから、隣の黒いボルトも同様に緩めます。

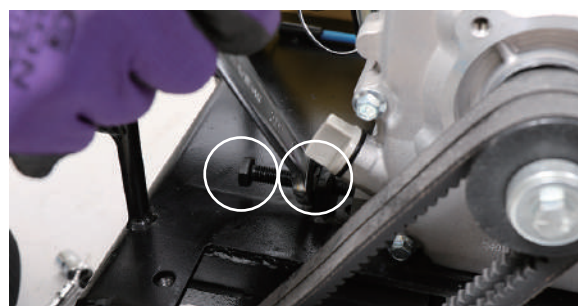

点検・整備の仕方

- 4** エンジン後側を固定している黒いボルトとナットも同様に 16mm のスパナで緩めます。

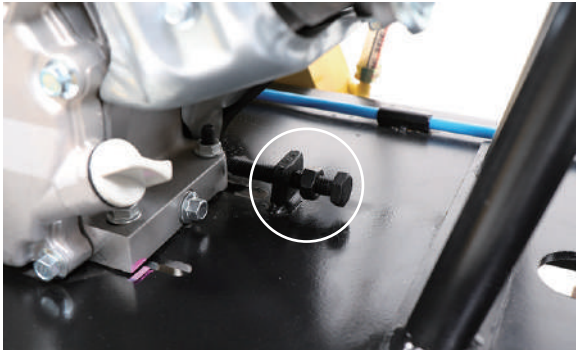

- 5** エンジン前後の 4 カ所のボルトを緩めます。ボルトを緩めるには本体の底面側でエンジンを固定している 4 カ所のボルト (各**1****2****3****4**) を 6mm の六角レンチで固定しながら、その各**1****2****3****4**に対応した上面側のボルトを 12mm のスパナで緩めます。
これでエンジン部分がずらせるようになります。

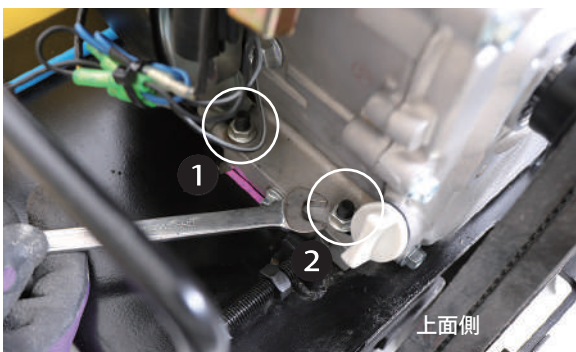
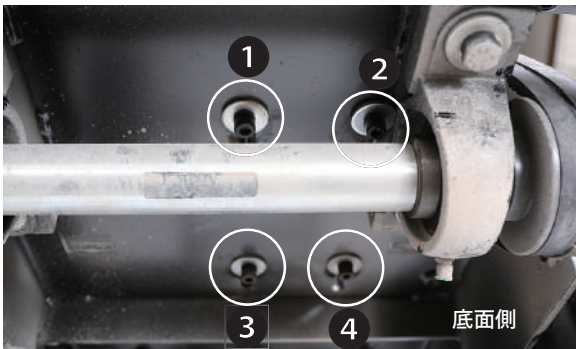

- 6** エンジン部分を前輪側に少しずらすと、ベルトが少し緩くなります。2本あるベルトの1本をプーリーに少しひっかけてから、13mm のメガネレンチでボルトを回すとベルトがプーリーから外れます。

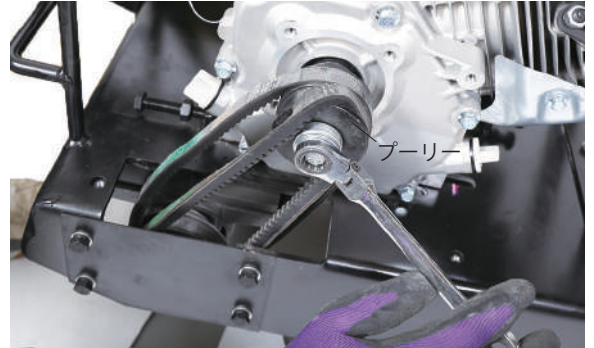

- 7** ベルトの外側をカバーしているプレートのボルトをメガネレンチで外します。1 本目のベルトが外れます。



点検・整備の仕方

- 8** 2本目のベルトも同じようにプーリーに少しひっかけてから、メガネレンチで回すとベルトが外れます。



- 9** 新しいベルトを古いベルトを外した時とは逆の手順で取付けます。取付けたら、メガネレンチでプーリーを回して、問題なく回るか確認します。

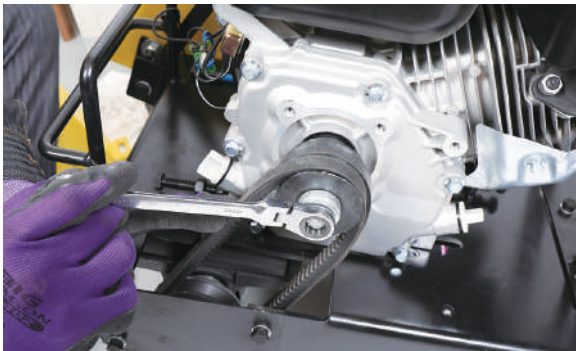

- 10** 手順7でずらしたエンジンを印をつけた元の位置に戻してから、底面側の各4カ所のボルト(各**1****2****3****4**)を6mmの六角レンチで固定しながら、その各**1****2****3****4**に対応した上面側のボルトを12mmのスパナで仮留めします。

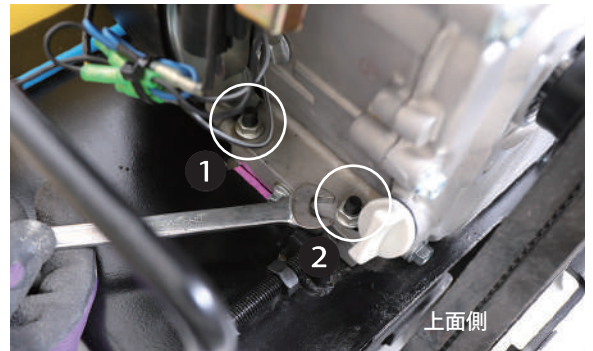
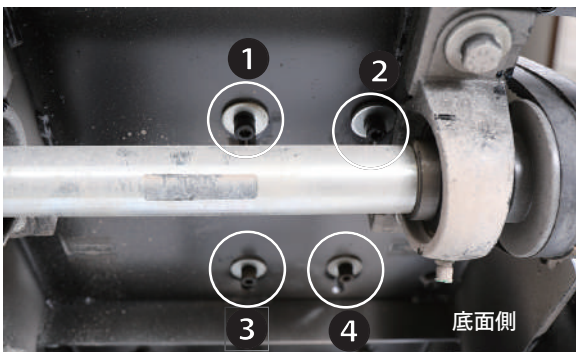

- 11** 手順3～4で緩めた4カ所のボルトとナットを16mmのスパナで仮留めします。手順10で仮留めしたボルトと一緒に交互にエンジンが元の位置からずれていないことを確認しながらボルトを締めるようにします。

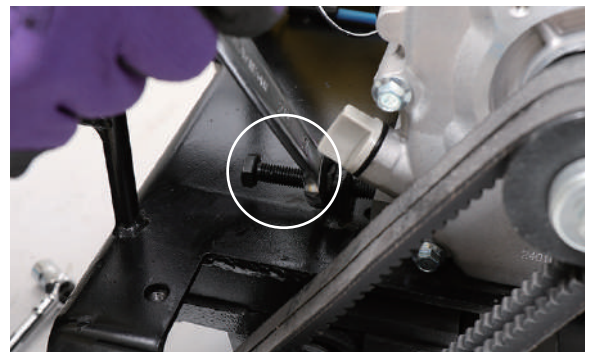

- 12** プレートとベルトカバーまで取付け直したら、念のため、エンジンをかけて、ベルトから異音や空回り等がないか確認して、問題がなければベルトの交換は終了です。

点検・整備の仕方

Vベルトの交換 (HG-Q480)

Vベルトに亀裂、摩耗、損傷がある場合は、ベルトの交換をします。ブレードが取付けてある状態のVベルト交換手順です。

■使用工具： 12mm/13mm スパナ 各 1本、16mm スパナ 2本

※垂木 (9cm 角) 又はそれに替わるもの、印をつけるための油性ペン

※ブレードを取外している場合は、垂木は不要です。

1 昇降ハンドルを反時計回りに回し、本体の前方を引き上げます。



2 ベルトカバーを止めている前後3カ所のボルトを16mmのスパナで外し、ベルトカバーを取外します。

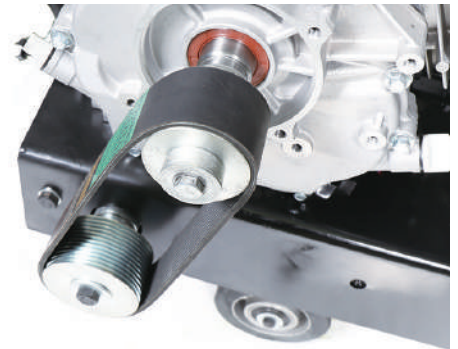
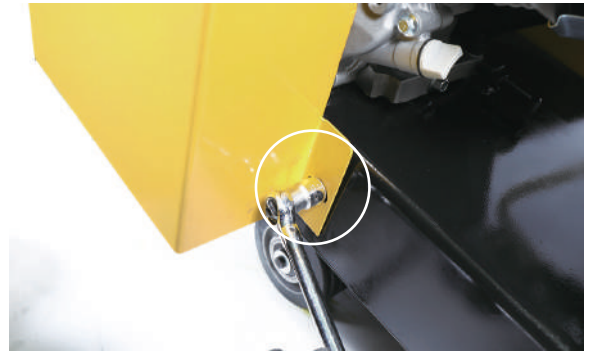

3 ベルトを緩めるために、エンジン部分の位置をずらす必要があります。そのため、元の位置にエンジンを戻せるようにエンジンの前後にペンで印を付けます。

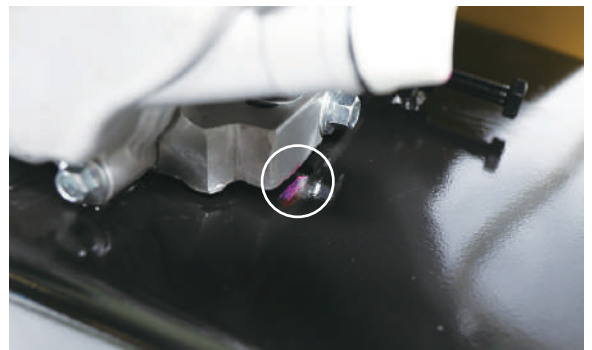
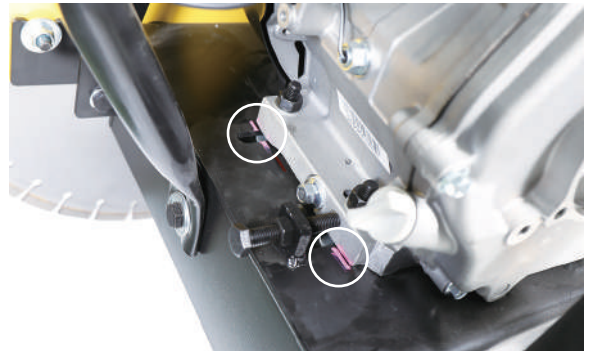

点検・整備の仕方

- 4** エンジン前側を固定している黒いボルトの真ん中のナットを16mmのスパナで緩めてから、隣の黒いボルトも同様に緩めます。



- 5** エンジン後側を固定している黒いボルトとナットも同様に16mmのスパナで緩めます。

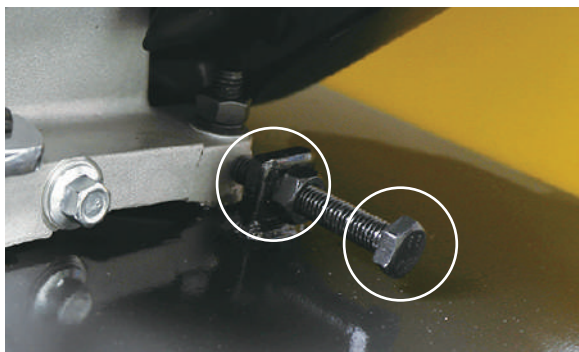

- 6** エンジン前後の4カ所のボルトを緩めます。ボルトを緩めるには本体の底面側でエンジンを固定している4カ所のボルト(各**1****2****3****4**)を16mmのスパナで固定しながら、その各**1****2****3****4**に対応した上面側のボルトも16mmのスパナで緩めます。これでエンジン部分がずらせるようになります。

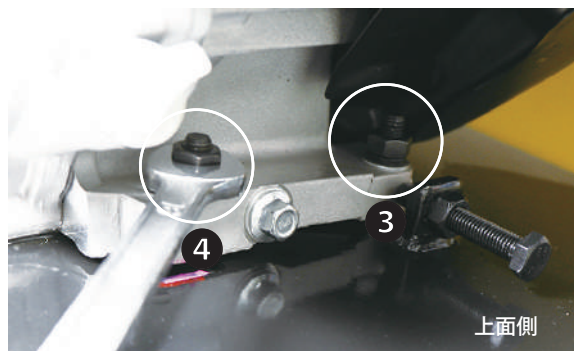
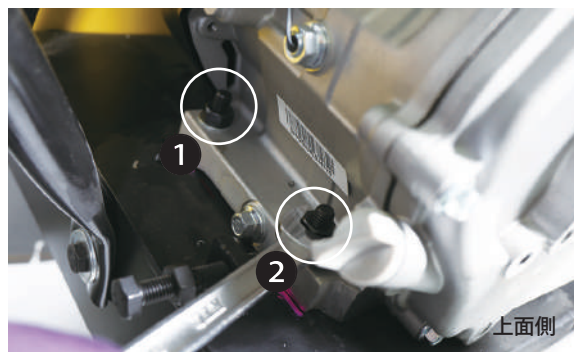
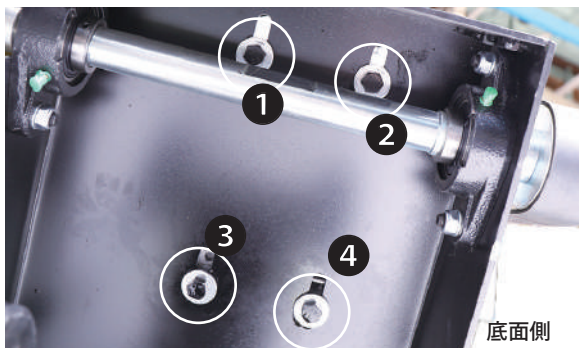

- 7** 車輪(後輪側)にそれぞれ垂木を敷きます。
※ブレードを外している場合は、この手順は、不要です。

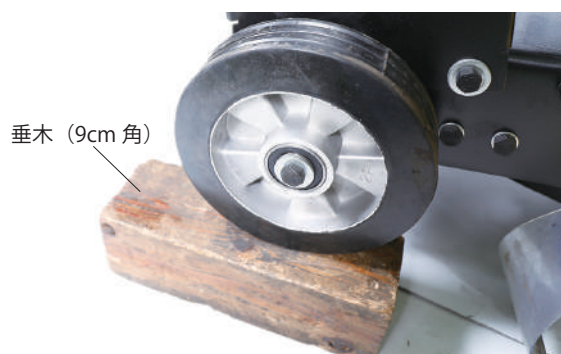

- 8** エンジンを水平にして、エンジンが傾斜で倒れないようにするために、昇降ハンドルを回して水平になるように調整します。



点検・整備の仕方

- 9** エンジンごとベルト側にずらすと、ベルトが緩くなり、ベルトが外れます。

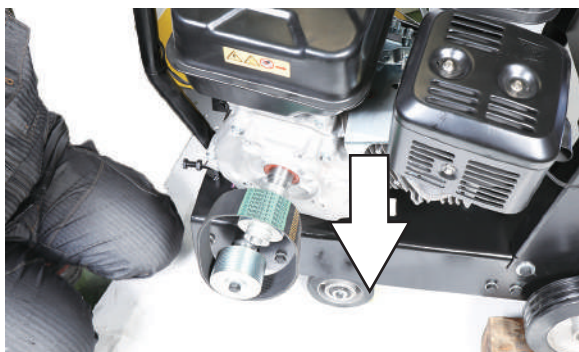

- 10** 新しいベルトを取付けます。プーリーの溝にベルトの溝を合わせて、取付けます。16mmのスパナで下側のプーリーのボルトを回して、問題なく回るか確認します。

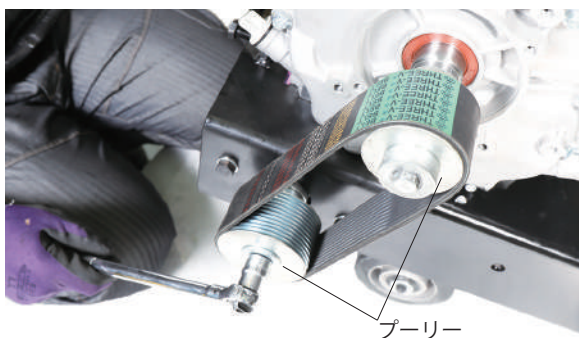

- 11** 手順10でずらしたエンジンを印をつけた元の位置に戻してから、底面側の各4カ所のボルト（各**1****2****3****4**）を16mmのスパナで固定しながら、その各**1****2****3****4**に対応した上面側のボルトも16mmのスパナで仮留めします。

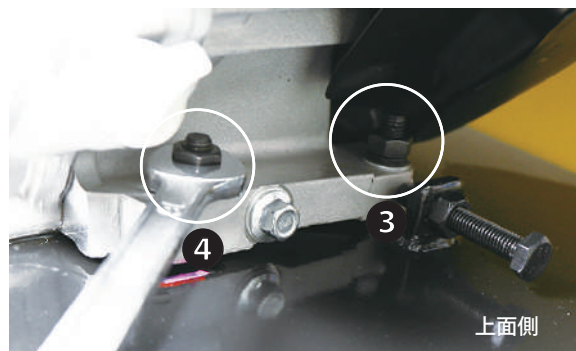
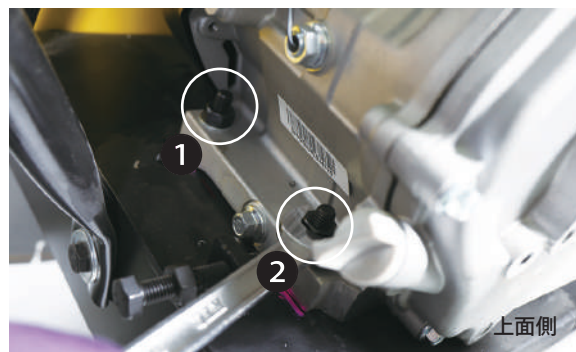
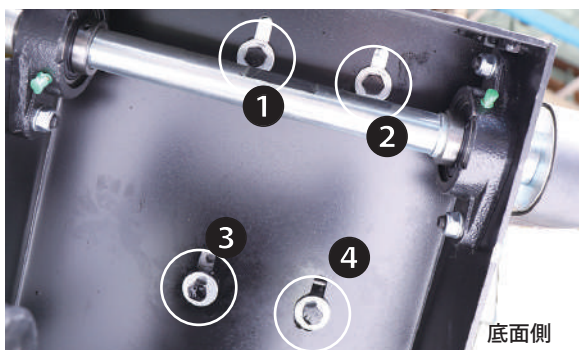

- 12** 手順5～6で緩めた4カ所のボルトとナットを16mmのスパナで仮留めします。手順11で仮留めしたボルトと一緒に交互にエンジンが元の位置からずれていないか確認しながらボルトを締めるようにします。

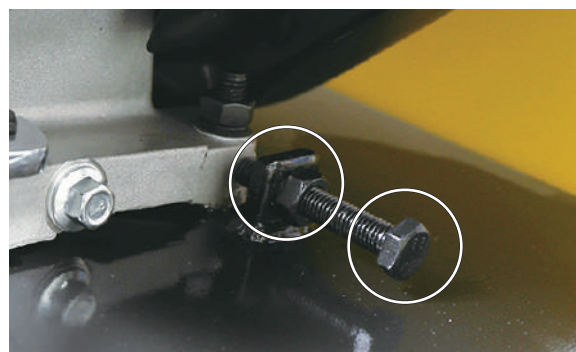
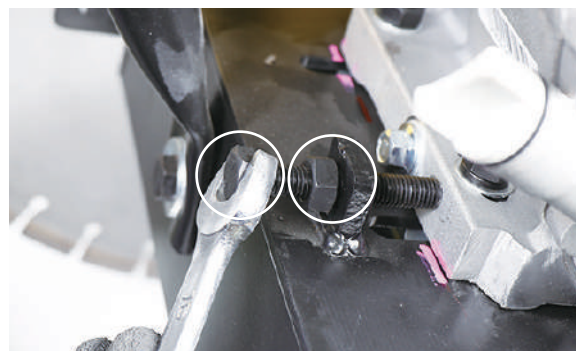

- 13** ベルトカバーを取付け直したら、念のため、エンジンをかけて、ベルトから異音や空回り等がないか確認して、問題がなければベルトの交換は終了です。

点検・整備の仕方

点火プラグの点検・清掃

点火プラグを外し、電極の点検・清掃を行います。

■使用工具：プラグレンチ（付属）、ワイヤブラシ

	HG-Q350	HG-Q480
適応点火プラグ	BPR7ES(NGK)	

- 1** エアクリーナーとマフラーの間にある点火プラグキャップを取外します。



- 2** 付属のプラグレンチで、点火プラグを反時計回りに回して、取外します。



- 3** 点火プラグをワイヤブラシで清掃します。



- 4** 取外しと反対の手順で取付けます。

※点火プラグは、点火プラグキャップにしっかりとハマってください。はめ込みがあまりいと点火しません。

長期間使用しない時

●本機を2週間以上使用しない時

- 1** 燃料タンクから燃料を抜きます。
- 2** エンジンをかけ、燃料切れで停止するまで回し、キャブレター内の燃料を使い切ります。余った燃料は、密封容器に入れ、冷暗所に保管し、1ヵ月以内に使い切ってください。
- 3** 各部ボルト・ネジの破損、腐食、緩みの点検をします。
- 4** エンジンが完全に冷えてから、湿気やホコリが少なく、平坦な場所で、子供の手が届かない場所に保管してください。
- 5** 倉庫、物置などに保管する場合は、マフラーからの虫の侵入を防ぐために、マフラーの穴を塞いでください。

保管

- 1** 燃料タンクの燃料を抜取ります。市販のオイルチェンジャーをご使用いただくと簡単に抜くことが出来ます。
- 2** エンジンを再び始動させ、キャブレター及び燃料パイプ内の燃料を使い切ってください。
- 3** 屋内の直射日光が当たらない場所に保管してください。

故障かな？と思ったら

●エンジンがかからない

症状	原因	対処
点火プラグに火花が出ていない	点火プラグ不良	交換
	点火プラグキャップ接続不良	点火プラグをしっかりとめる
	イグニッションコイルの不良	メーカー、購入店に問い合わせ
キャブレターに燃料が来ていない	燃料がはいっていない	燃料を入れる
	燃料コックが OFF になっている	燃料コックを ON にする
	燃料タンク内の異物混入による詰まり	ホース清掃、交換 フィルタ清掃
キャブレターに燃料は来ているが、エンジン内に燃料が来ていない	キャブレター詰まり (ニードル・バルブ固着)	キャブレター分解掃除 メーカー、購入店に問い合わせ
—	エンジンオイルの入れすぎ	オイルを抜く (P.30)
	エンジンオイルが少ない	オイルを補充 (P.30)
	エンジンオイルにガソリンが混ざっている	清掃、交換 (P.30)
	エアクリーナーの汚れ	清掃、交換 (P.33,34)
リコイルスターターが引けない又は重い	古い燃料によるエンジン不調	燃料の入替え (燃料の抜き方 P.16)
	エンジンの焼付き	メーカー、購入店に問い合わせ

●エンジン不調

症状	原因	対処
力が弱い	エアクリーナーの汚れ	きれいにする又はフィルタの交換
	燃料パイプに空気が入っている	空気を抜く
	イグニッションコイルの不良	メーカー、購入店に問い合わせ
マフラーから煙が出る	チョークレバーの戻し忘れ	「全開」にする
	エンジンオイルの入れすぎ	オイルを抜く
	ピストンリングの磨耗	メーカー、購入店に問い合わせ
	ガソリンに水分が含まれている	燃料交換
	エアフィルタが水で濡れている	完全に乾かす

●本体の不調

症状	原因	対処
エンジンは回転するがブレードが遅い、動かない	アクセルレバーの操作が遅い	操作を早くする
	クラッチのすべり	クラッチの交換
	V ベルトの張りが弱い	ベルトの張り調整

故障かな？と思ったら（点火プラグの点検）

点火プラグの点検 ※機種により、プラグの位置、プラグキャップやリコイルの形状等異なります。ご了承ください。

①プラグキャップを外し、付属のプラグレンチでプラグを外し、先端を確認します。



付属のプラグレンチで反時計回りで外します。振動等で緩まないよう少し固めに締め付けています。

先端が濡れている

先端は濡れていない

②燃料で濡れているため布等でよく拭きます。



③リコイルスターターロープを引いて（15～20回）、プラグ穴から燃料が出てこないか確認し、出てきたらよく拭き取ります。

②外したプラグをキャップに取付けます。



③スイッチをONにします。

④プラグ先端をエンジン金属部に当てながら、リコイルスターターを引きます。



火花が出る



火花が出ない

プラグに異常はありません。プラグ先端の濡れは燃料の行き過ぎで起こります。再度エンジンをかけ、確認ください。それでもかからない場合は、他の原因が考えられます。



エンジンオイル不足かプラグの不良か他の原因が考えられます。購入先にお問い合わせください。

消耗品一覧

HG-Q350

商品名	商品コード	
350mm ブレード	hg-q350np001	
エアフィルタ	hg-q350np002	

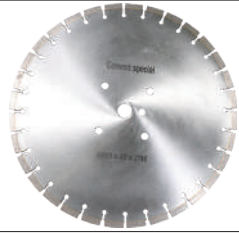
HG-Q480

商品名	商品コード	
450mm ブレード	hg-q480np001	
スポンジエレメント	hg-q480np002	

使用することで消耗する部品または劣化する部品は全て保証適用外となります。

ゴムを使用する部品、皮を使用する部品、樹脂を使用する部品、スポンジ類、紙類、パッキン類、ギア・ベアリング等の干渉する部品、ボルト、ナット、ヒューズ、モーターブラシ、チェーン、バルブ内部の部品、バネ、潤滑油、燃料、作動油、刃または先端部品、クラッチ、シャープピン等の緩衝部品、ワイヤ、バッテリー、点火プラグ等

★上記消耗品をご注文の場合は、下記各サイト又は FAX よりご注文ください。



本店サイト ▶ <https://www.haigeshop.net/>

楽天サイト ▶ <https://www.rakuten.ne.jp/gold/haige/>

ヤフーサイト ▶ <https://shopping.geocities.jp/haige/>



FAX.0276-55-2276 ※次ページのFAXお見積り・注文用紙をご利用ください。

※電話でのご注文は、誤発注・誤発送を回避するため、受付けておりません。
ご迷惑・ご不便をおかけしますが、ご理解・ご協力をお願いいたします。

【見積り・注文の流れ】

■見積りの場合

「見積りにチェック」→「太枠内ご記入」→「FAX 送信」→「弊社にて正式金額を FAX 又は TEL でご案内しご注文の有無を確認」

■注文の場合

「注文にチェック」→「太枠内ご記入」→「FAX 送信」→「弊社にて正式金額を FAX 又は TEL でご案内しご注文完了」

通信欄

太枠内をご記入ください。

送信日	令和	年	月	日
-----	----	---	---	---

<input type="checkbox"/> 見積り	<input type="checkbox"/> 注文	ご連絡方法	<input type="checkbox"/> FAX	<input type="checkbox"/> TEL
-------------------------------------	------------------------------------	-------	-------------------------------------	-------------------------------------

本製品ご購入お客様情報			
フリガナ			
氏名 会社名	様	ご購入時 登録の 電話番号	
ご住所 お届け先	〒 ー	普段繋がり やすい 電話番号	
		FAX 番号	

お届け先情報（上記お客様情報と異なる場合はご記入ください。）			
フリガナ			
氏名 会社名	様	電話番号	
お届け先	〒 ー	FAX 番号	

代金お支払い方法 (お振込み期限 7 日) いずれかにチェック をお願いします。 手数料は、お客様 ご負担となります。	<input type="checkbox"/> 銀行振込 <input type="checkbox"/> 郵便振替 <input type="checkbox"/> 代金引換	群馬銀行 館林支店 普通口座 1860509 ゆうちょ銀行 記号 10480 番号 32034181 代引手数料 (1 万円未満：330 円、3 万円未満：440 円、10 万円未満：660 円)	お振込先口座名義人は、 ハイガー・ハイグサンギョウ (カ) となります。
--	---	--	---

★弊社で、この FAX 内容を確認後、正式金額をお知らせ致します。

※銀行振込・郵便振替の場合は、入金確認後の商品発送になります。

※代金引換の場合は、商品お届け運送会社に商品代金＋代引手数料をお支払いください。

商品名	商品コード	数量	単価 (税込) 円	金額 (税込) 円
			円	円
			円	円
			円	円
			円	円
			円	円
			円	円
備考			送料	円
			代引手数料	円
			合計	円

本規約は、ハイガー産業株式会社(以下「弊社」とする)を經由して販売させていただいた該当商品に関して保証する内容を明記したものです。弊社商品には商品保証書等は同梱しておりません。お客様の購入履歴や保証情報は弊社にて管理・保管しておりますのでご安心ください。返送いただく場合商品を再梱包していただく必要がございますので、梱包材はお捨てにならないようお願いいたします。

1. 保証の期間

商品発送日(ご来店引取の場合ご来店日)から1年間といたします。業務用・営業用として使用される場合、保証期間は6ヶ月といたします。保証期間を超過しているものについては、保証の対象外となり有償対応となります。商品到着日より7日以内の初期不良にあたる場合、送料・手数料弊社負担にて対応いたします。

2. 保証の適用

- ・お買い上げいただいた弊社商品を構成する各部品に、材料または製造上の不具合が発生した場合、本規約に従い無料で修理いたします。(以下、この無料修理を「保証修理」とする)往復送料や出張修理を行った場合の出張料は、お客様のご負担となります。
- ・保証修理は、部品の交換あるいは補修により行います。保証修理で取り外した部品は弊社の所有となります。
- ・本規約は、第一購入者のみに有効であり、譲渡することはできません。ご購入された年月日、販売店、商品、製造番号の特定が出来ない場合、保証が受けられない場合がございます。
- ・本規約の対象となる商品とは、日本国内で使用し故障した商品とします。日本国外に持ち出した時点で保証は無効となります。

3. 保証適用外の事項

- (1) 純正部品あるいは弊社が使用を認めている部品・油脂類以外の使用により生じた不具合
- (2) 保守整備の不備、保管上の不備により生じた不具合
- (3) 一般と異なる使用場所や使用方法、また酷使により生じた不具合
- (4) 取扱説明書と異なる使用方法により生じた不具合
- (5) 示された出力や時間の限度を超える使用により生じた不具合
- (6) 弊社が認めていない改造をされたもの
- (7) 地震、台風、水害等の天災により生じたもの
- (8) 注意を怠った結果に起きたもの
- (9) 薬品、雨、雹、氷、石、塩分等による外から受ける要因によるもの
- (10) 使用で生じる消耗や時間の経過で変化する現象(退色、塗装割れ、傷、腐食、錆、樹脂部品の破損や劣化等)
- (11) 機能上影響のない感覚的な現象(音、振動、オイルのにじみ等)
- (12) 弊社または弊社が認めているサービス店以外にて修理をされた商品
- (13) 使用することで消耗する部品または劣化する部品(ゴムを使用する部品、皮を使用する部品、樹脂を使用する部品、スポンジ類、紙類、パッキン類、ギヤ・ベアリング等の干渉する部品、ボルト、ナット、ヒューズ、モーターブラシ、チェーン、バルブ内部の部品、バネ、潤滑油、燃料、作動油、刃または先端部品、クラッチ、シャープン等の緩衝部品、ワイヤ、バッテリー、点火プラグ等)
- (14) 保証修理以外の、調整・清掃・点検・消耗部品交換作業等
- (15) 商品を使用できなかったことによる損失の補填(休業補償、商業損失の補償、盗難、紛失等)

4. 別扱いの保証

部品メーカーが個別に保証している部品については部品メーカーの保証が適用されます。

5. 保証修理の受け方

まずはお問い合わせフォームにて弊社へご連絡いただきたく存じます。またはお近くの修理協力店へご連絡くださいませ。症状・使用状況を伺い、お手順方法をご案内させていただきます。

6. 注意事項

- ・動作点検を行ってから出荷しておりますので、燃料や水分が残っていたり、多少の傷や汚れ等が付いている場合がございます。
- ・部品の在庫がない場合、お取り寄せにお時間をいただく場合がございます。
- ・仕様変更などにより同時交換部品が発生する場合がございます。
- ・仕様変更などによりアッセンブリーでの供給しかできない場合がございます。
- ・生産終了品につきましては、部品供給次第で修理不可能な場合がございます。
- ・無在庫転売者(送り先が毎回違う購入者)の場合、転売者より購入した商品の場合、保証は無効となります。また発覚次第転売者への措置を取らせていただきます。

- アフターサービスについて■
1. 販売機種が対象となります。※弊社で商品をお買い上げの方に限らせていただいております。
 2. 生産終了品につきましては、部品供給次第で修理不可能な場合がございます。
 3. 保証期間(1年間)を過ぎたものは、保証期間内におけるご使用回数に関係なく、すべて有償となります。
 4. 修理の際の往復の送料はすべてお客様ご負担となります。
 5. 修理協力店へご依頼の際は、直接修理協力店に修理代をお支払いください。

お客様ご相談窓口

故障部品をお客様で交換される場合

まず、ご購入された店舗にご連絡をしてください。
保証期間内は消耗品を除き、壊れた部品は弊社で保証致します。
その際に生じる往復の送料は全てお客様のご負担となります。

お客様

①故障の状況をメールまたはお電話でご連絡ください。また、故障箇所の写真等を、メールに添付してください。
④送料お客様ご負担で、代替部品を発送致します。

ハイガー産業または販売・修理店

- ②受付
- ③故障内容の確認

故障部品をメーカーで修理する場合

ネット購入や弊社で電話・FAXにてご購入の場合は、弊社にご連絡をしてください。
保証期間内は消耗品を除き、壊れた部品は弊社で保証致します。
その際に生じる往復の送料、また修理工賃は全てお客様のご負担となります。

お客様

①故障の状況をメールまたはお電話でご連絡ください。また、故障箇所の写真等を、メールに添付してください。
②送料お客様ご負担で故障装置を発送してください。
⑤お見積り提示。
⑥送料お客様ご負担で、故障装置を発送いたします。

ハイガー産業

- ③受付
- ④故障内容の確認
- ⑥お見積り了承
- ⑦故障装置の修理

故障部品を販売・修理店で修理する場合

まず、ご購入された販売・修理店にご連絡をしてください。
保証期間内は消耗品を除き、壊れた部品は弊社で保証致します。
その際に生じる往復の送料、また修理工賃は全てお客様のご負担となります。
遠方の場合の出張修理や引取り修理は、別途料金が発生致します。

お客様

①故障の状況をお電話でご連絡ください。その際、持ち込み修理*1か、引取り修理*2か、出張修理*3かを相談させていただきます。
⑤持ち込み修理の場合、修理完了後ご来店ください。引取り修理の場合は、修理完了後お届け致します。
※ご希望に応じて相談させていただきます。

販売・修理店

- ②受付
 - ③故障内容の確認
 - ④故障装置の修理
- *1 お客様ご自身が販売・修理店に製品を持ち込むことをいいます。
*2 販売・修理店がお客様のご自宅まで製品を引き取りに行くことをいいます。
*3 販売・修理店がお客様のご自宅まで行き、その場で修理を行うことをいいます。

修理、部品に関するご相談

修理依頼される時は、下記を事項ご連絡ください。

- ①ご注文番号
- ②商品名
- ③商品の型番
- ④故障の状況
- ⑤購入サイト、年月日
- ⑥お名前
- ⑦ご住所
- ⑧電話番号

修理、使い方などのご連絡窓口

お手数ですが、今一度本取扱説明書を熟読し、弊社のサイトや動画等を見ていただき、問題が解決しない場合は、下記までお問い合わせください。

●お問い合わせ先：下記カスタマー・サポート・センター

販売・修理店

販売・修理店は随時増えています。販売・修理店により修理対応機械が異なりますので、最新情報は下記サイトをご覧ください。

本店サイト ▶ <https://www.haigeshop.net/html/page3.html>

楽天サイト ▶ <https://www.rakuten.ne.jp/gold/haige/support/repair/shop/>

ヤフーサイト ▶ <https://shopping.geocities.jp/haige/after.html>

※ハイガー産業は、顧客満足度100%を目指し、日々製品(部品やカラーも含め)の改良を行っています。そのため、予告なく仕様を変更する場合があります。また、取扱説明書に最新情報が反映されない場合があります。ぜひご理解・ご了承ください。

「製品のお困り事」は、カスタマー・サポート・センターへ。

「製品が利用できない」、「故障かな?」、「修理をしたい」、「パーツを購入したい」など、下記カスタマー・サポート・センターへ、お問い合わせください。



24時間365日
無休受付



カスタマー・サポート・センターお問い合わせ窓口

<https://haige.jp/c/>



ハイガー産業 株式会社
〒370-0603
群馬県邑楽郡邑楽町中野5298-1
ハイガーオフィシャル 検索
<https://haige.jp/>



緊急の方へ
電話窓口

ご協力をお願い
重要なお問い合わせ

お電話が殺到しており、繋がりにくい状態が続いております。ご迷惑をおかけしますが、緊急の場合を除き、インターネットからお問合せください。お電話を頂く場合は、上記のURLのカスタマー・サポート・センターの「お問合せフォーム」を必ずご参考のうえ、お問い合わせください。ご対応に必要な事項が記載されています。

0276-55-2275

○受付：月～金曜日 10:00～15:00 ○受付中止：月～金曜日 12:00～12:50
◎定休日：土曜日、日曜日、お盆、年末年始、GW