

取扱説明書

改訂版①

エンジン除雪機

HG-K25

ご使用前に、必ず取扱説明書をお読みにになり、内容を理解してからお使いください。

燃料 無鉛レギュラーガソリン



エンジンオイルは入っていません。



除雪作業中に問題あった場合でも、その場で解決策の動画をご覧頂ける様、本体にQRコードを貼っています。詳細は、P.5をご覧ください。



目次

はじめに	3
安全上のご注意 製品を長くご愛顧いただくために	
安全にお使いいただくために	4
除雪機の安全に係る事項 除雪機の操作時の安全に係る事項	
各部の名称	5
主要諸元	6
組立て	7
梱包部品一覧表	7
下ハンドルの取付け	8
上ハンドルの取付け	9
シュータの取付け	9
ロッカーアームの取付け	10
走行クラッチワイヤの取付け	11
除雪クラッチワイヤの取付け	12
ワイヤクリップの取付け	12
変速ロッドの取付け	13
各部の取扱い	14
リコイルスターター	14
シュータ角度調整ノブ	14
変速レバー	14
シュータ方向調整ハンドル	15
走行クラッチレバー	15
除雪クラッチレバー	15
ソリ	16
燃料コック	16
燃料ポンプ	16
エンジンスイッチ	16
アクセルレバー	17
チョークつまみ	17
雪かき棒	17
エンジンオイル、燃料の入れ方	18
エンジンオイルの給油	18
燃料の給油	18

運転前の点検	19
エンジンオイルの点検・補充	19
ギヤケースの点検	19
燃料の点検・補充	20
オーガ・ブローアの点検	20
走行クラッチ・オーガクラッチの点検	20
シュータの点検	20
各部の緩みやガタツキの点検	20
各部の異音の点検	20
排気状態の点検	20
運転操作の仕方	21
エンジンのかけ方	21
エンジンの止め方	22
移動の仕方	23
除雪作業の仕方	23
除雪作業の停止	24
シュータに雪が詰まった場合	25
固い雪に除雪部が乗り上げた場合	25
湿った雪を除雪する場合	25
積雪量が多い場合	25
深い雪・重い雪の除雪時に、エンジンの回転数が 落ちた場合	26
点検・整備の仕方	27
エンジンオイルの点検・交換	27
燃料の抜き取り	39
点火プラグの点検・整備	39
タイヤの点検・整備	30
グリス・潤滑油の塗布	30
ベルト周りの点検	31
オーガ」ベルトの交換	31
走行クラッチ・除雪クラッチの張り調整	32
変速ロッドの調整	32
オーガ・ブローアの点検	33
シャーボルトの点検	33
オプション タイヤチェーンの取付け方	34
故障と思ったら	35
長期間使用しない時	37
保証内容について	38
お客様ご相談窓口	39

はじめに

このたびはエンジン除雪機をお買い上げいただき誠にありがとうございます。
安全に正しくお使いいただくために、ご使用前にこの取扱説明書を必ずお読みください。

誤った使い方をされますと重大な事故につながる恐れがあります。
この取扱説明書を熟読しご理解してからご使用ください。
また、各ページの警告・注意事項も飛ばさず、必ずお読みください。

安全上のご注意

※お使いになる人や他人への危害・財産への損害を未然に防ぐため、必ずお守りいただくことを説明しています。
※誤った取扱をした場合に生じる危険とその程度を次の区分で説明しています。

- 表示と意味をよく理解してから、本文をお読みください。
- お読みになった後は、お使いになる方がいつでも見ることができる所に、必ず保管してください。
- すべて安全に関する内容です、必ずお守りください。



警告

誤った取扱をした時に、死亡や重傷に結びつく可能性のあるもの。



注意

誤った取扱をした時に、軽傷または家屋・財産などの損害に結びつくもの。



禁止

取扱においてその行為を禁止します。



指示

指示に基づく行為を強制します。

製品を長くご愛顧いただくために

取扱説明書に従った正しい取扱や定期点検、保守を行ってください。
注意事項に従わず何らかの損害・故障が発生した場合、保証の対象外となりますのでご注意ください。

安全にお使いいただくために

誤った使い方をされますと重大な事故につながる恐れがあります。下記を熟読しご理解してからご使用ください。また、各ページの警告・注意事項も飛ばさず、必ずお読みください。

除雪機の安全に係る事項



警告



指示

- ・使用中に異常音、異常振動があった時は、直ちに使用を中止し、点検、修理を行ってください。
- ・回転しているオーガに接触すると負傷または死亡する恐れがあります。
- ・可動部分の位置及び締付け状態、部品の破損、取付け状態、その他動作に影響を及ぼす全ての箇所に異常がないか確認してください。
- ・破損した部品交換や修理は、取扱説明書の指示に従ってください。取扱説明書に指示されていない場合は、お買い求めの販売店に修理を依頼してください。修理の知識や技術のない方が修理しますと、十分な性能を発揮しないだけでなく、事故・怪我の原因になることがあります。
- ・長期保管する場合は、燃料タンクの燃料を抜取り、火気のないところに保管してください。
- ・機械カバーなどは機械が十分冷めてからかけてください。
- ・部品交換は、純正部品を使用してください。
- ・装置をご使用になる前に、エンジンの始動、停止の仕方を覚えてください。
- ・定期点検整備を行ってください。
- ・子供の手の届かない安全な場所に保管してください。

除雪機の操作時の安全に係る事項



警告



禁止

- ・指定された用途以外には使用しないでください。
- ・身体の調子が悪い時、判断力に影響するような酒類、薬物を服用して使用しないでください。
- ・夜間、悪天候時、霧の発生時など、視界が良くない時は使用しないでください。
- ・正しい操作を知らない人、子供には操作をさせないでください。
- ・操作中は、子供を近づけないでください。操作者以外、装置へ近づけないでください。怪我の恐れがあります。
- ・砂利道は石が飛び出すなど危険です。除雪しないでください。
- ・雪の中に石が混入していると遠くまで飛ぶ事があるので十分注意してください。
- ・除雪部分、投雪口や回転部分に顔や手足、衣服などを近づけないでください。
- ・傾斜面を横切って除雪しないでください。
- ・坂道での除雪や停車はしないでください。



指示

- ・除雪する場所の異物はあらかじめ取除いておいてください。
- ・除雪部が異物に突き当たったり、巻きついた場合には、速やかにエンジンを停止し、回転部が完全に停止してから異物を除去し、除雪機が損傷していないかを調べてください。損傷があった場合には、完全に補修した後でなければ除雪機を再始動しないでください。
- ・除雪部分、投雪口などに詰まった雪を取除く時は、エンジンを停止し、誤ってエンジンがかからないようにしたうえで、回転が完全に止まった後に、雪かき棒を使って取除いてください。
- ・装置から離れる時は、必ずエンジンを停止してください。危険を感じたり、予測される場合も、必ずエンジンを停止してください。
- ・燃料は無鉛レギュラーガソリンを使ってください。
- ・滑りにくい靴、手袋、保護メガネ、保護帽などの作業に適した服装を心掛けてください。
- ・坂道の走行には注意してください。
- ・後方へ走行する時は、足元及び背後の障害物に十分注意し、転倒したり障害物に挟まれないように運転してください。
- ・除雪時は操作に集中し、特にバック時は、滑らないよう足元にご注意ください。
- ・定期点検整備を行ってください。
- ・停止する時は、オーガハウジングを接地させてください。

各部の名称

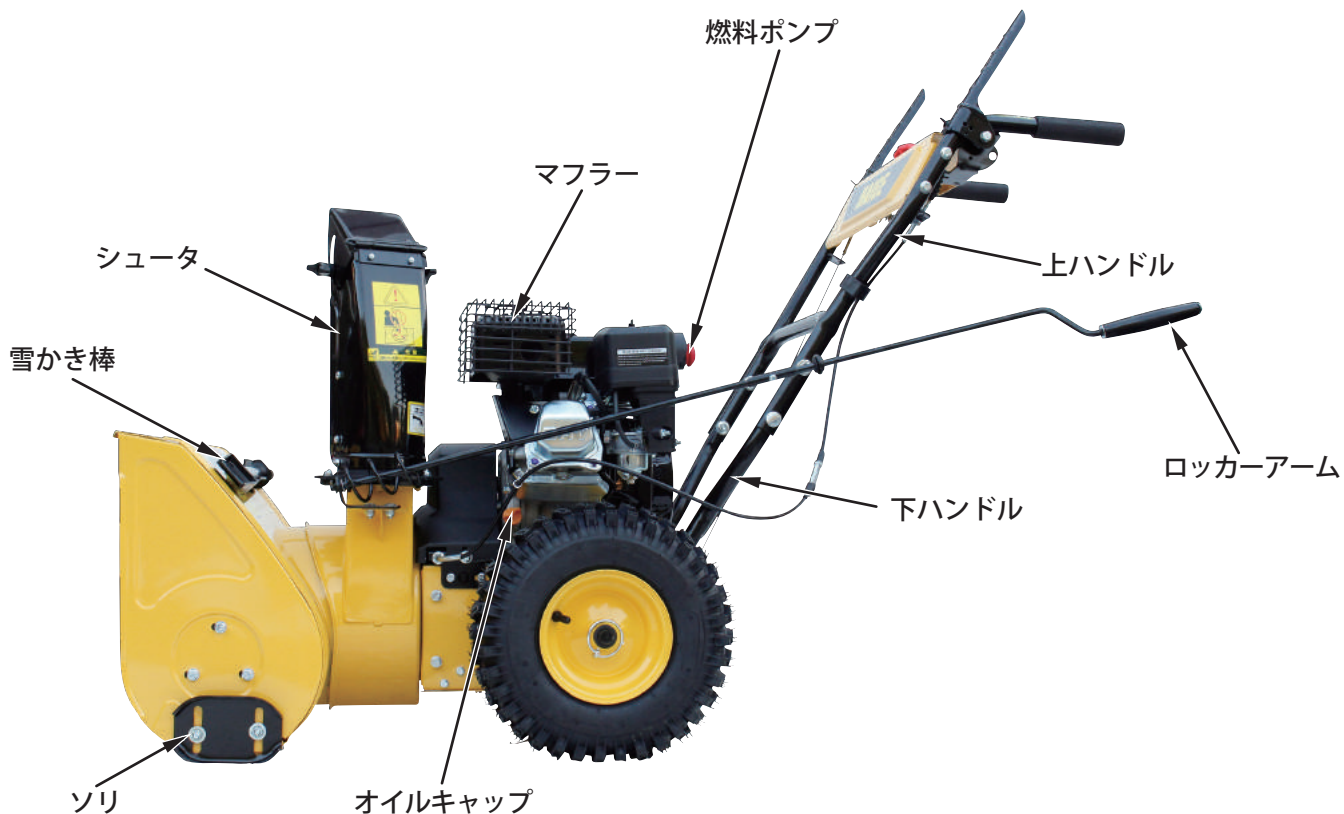
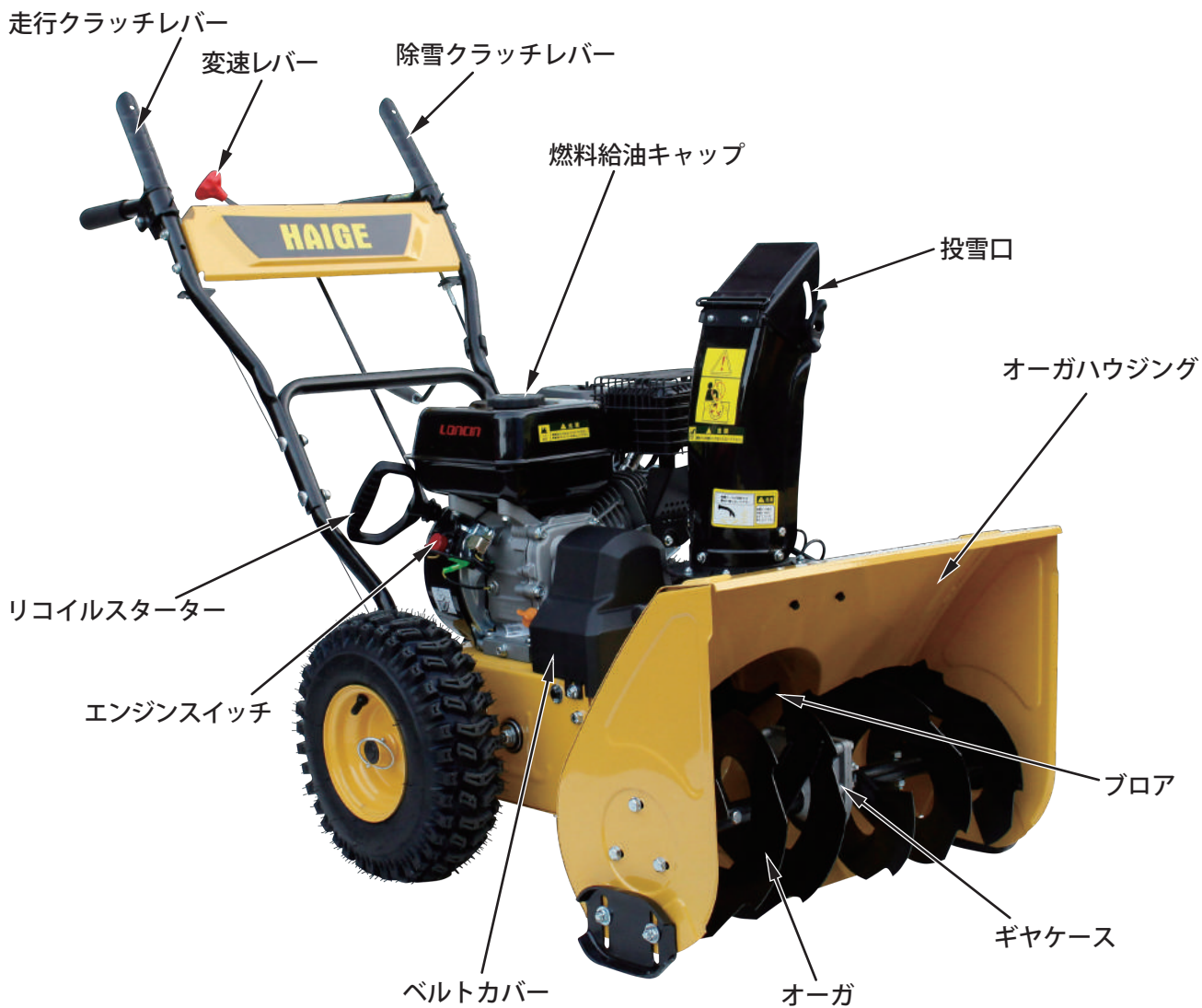

主要諸元

型番	HG-K25
除雪幅	560mm
除雪高	420mm
ブロワ周速	21m/s
投雪方向	190°
変速機	前6、後2
エンジン型式	Loncin G160F
馬力	5.5PS
総排気量	163 cm ³
始動方法	リコイルスターター
投雪口状態	手動ハンドル（側面）
操作ハンドル	両手（片手自走、片手除雪）
使用燃料	無鉛レギュラーガソリン
燃料タンク容量	2.6L
エンジンオイル	5W-30
エンジンオイル容量	0.6L
重量	53kg
サイズ	L1400×W560×H1000mm（ハンドルレバーまでの高さ）

※ハイガー産業は、顧客満足度 100%を目指し、日々製品（部品やカラーも含め）の改良を行っています。
 そのため、予告なく仕様を変更する場合があります。
 また、取扱説明書に最新情報が反映されない場合があります。ぜひご理解・ご了承ください。

【最大除雪能力】

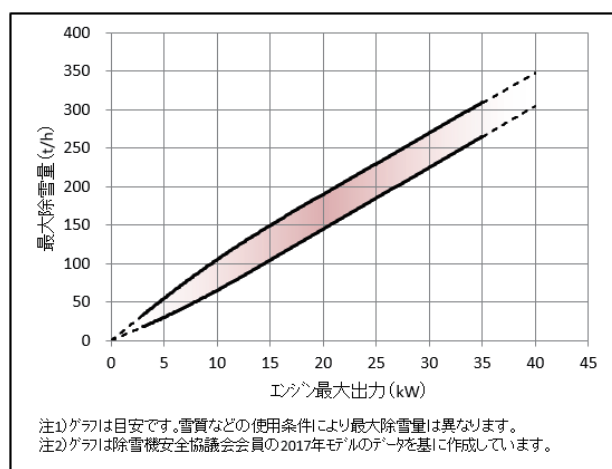



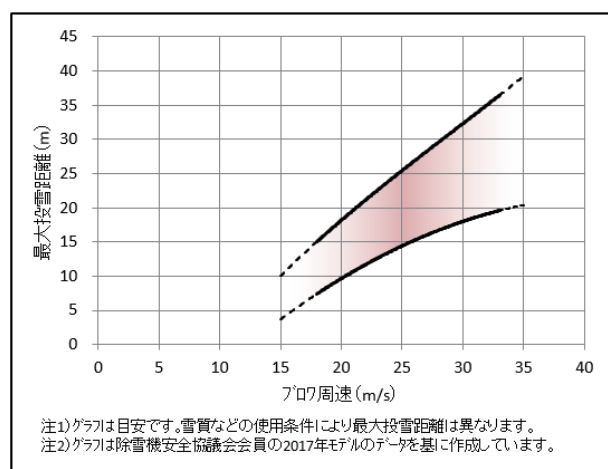



【最大投雪距離】



組立て

●梱包部品一覧表

1. ユニットとすべてのアクセサリを慎重に箱から取出し、すべてが完全であることを確認してください。
2. 装置を注意深く点検し、輸送中の損傷がないことを確認してください。
3. 梱包内容を慎重に検査し、梱包材は動作確認ができる前に廃棄しないでください。
不足している場合は、お手数ですがお買い求めの販売店までご連絡ください。

<p>A. 本体</p>  <p>★写真は別機種</p>	<p>B. 上ハンドル</p> 	<p>C. 下ハンドル</p> 
<p>D. シュータ</p> 	<p>E. ロッカーアーム</p> <p>E-1</p>  <p>E-2</p> 	
<p>F. 変速ロッド</p> 		

組立て

警告

- ・エンジンキーを「OFF」にし、作業を行ってください。
- ・作業中にエンジンを始動するようなことは絶対にやめてください。また周囲に子供や動物が近づかないよう配慮をお願い致します。

注意

- ・作業には工具を使用します。必ず用途やサイズの合ったものを使用し、自身や周囲の確認をしながら安全に作業を行ってください。



このQRコードを読み取ることで、「組立て」を動画でご覧いただくことができます。パソコンでご覧になる場合は、<http://www.shop.haige.jp/video/hg-656kmn.html>

★以下の掲載写真は他機種ですが、組立てはほぼ同様です。

下ハンドルの取付け

下ハンドルを4本のボルトで本体に取付けます。

- 1 本体に予め仮留めしている下ハンドル取付ボルト左右2本ずつ外します。

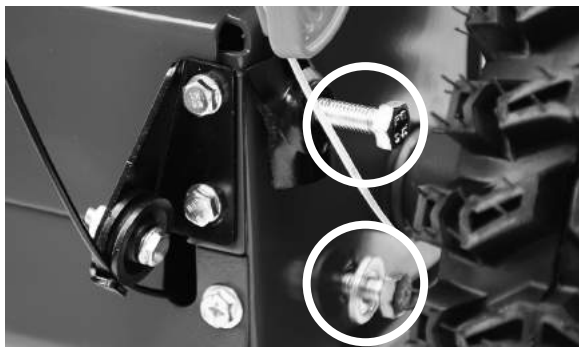

- 2 下ハンドル（写真の向き）の取付穴と本体の取付穴を合わせ、ボルトを通して下ハンドルを本体にしっかりスパナで固定します。



下の穴は3ヵ所ありますが、穴の位置でハンドルの角度を変更することができます。



組立て

上ハンドルの取付け

上ハンドルを、下ハンドルに取付けます。

- 1 下ハンドルの上ハンドル取付ボルト、ワッシャ、ナットを左右2カ所ずつを一旦外します。

左

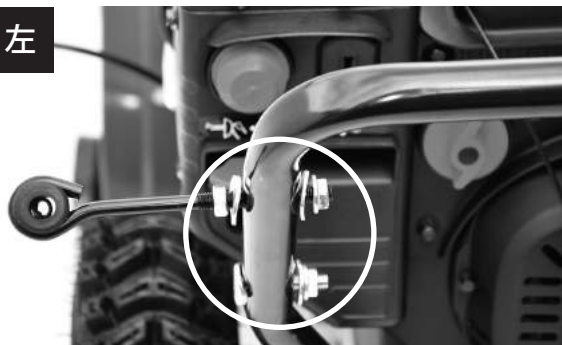

右



- 2 上ハンドルを下ハンドルに重ね、取付け穴の位置を合わせ、外側からボルト、内側からワッシャを通しナットで確実に取付けます。
※ロッドガイドのナットは仮留めにします。



ロッドガイド

仮留め

シュータの取付け

シュータを本体に取付けます。

- 1 シュータに仮留めしている3カ所のボルト、ナットを一旦外します。



- 2 シュータの取付け穴と本体の取付け穴3カ所を合わせます。

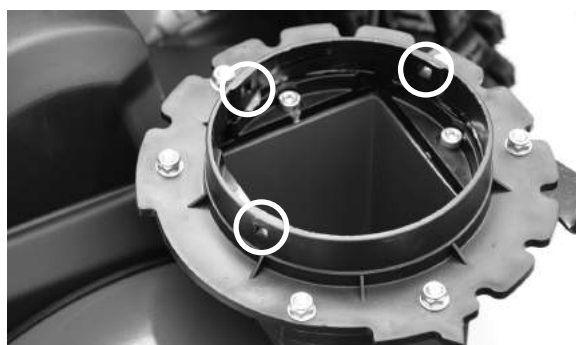

組立て

- 3** 取付けボルトを内側から通し、外側からナットでしっかり固定します。

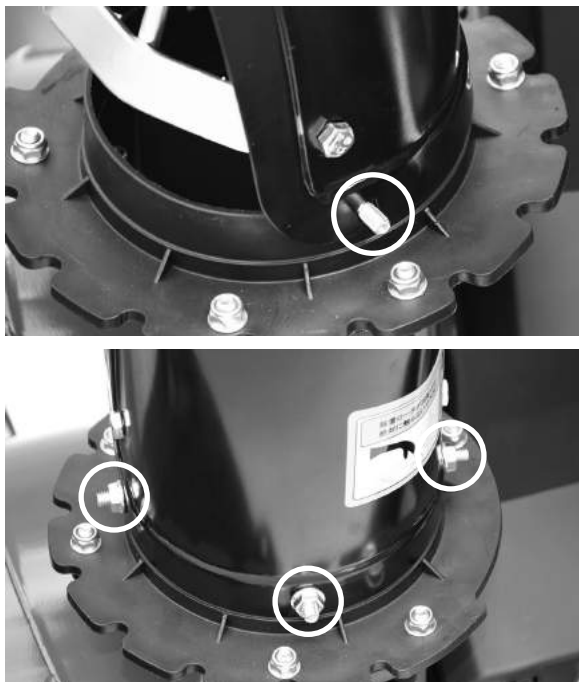

ロッカーアームの取付け

ロッカーアームを取付けます。

- 1** ロッカーアーム下の先端にある割りピンを外します。割りピンを抜く際、ワッシャが外れやすいため、紛失しないよう注意してください。



- 2** ロッカーアームを取付けガイドに通し、らせんがシュータの凹みにはまるように調整します。



- 3** ロッカーアーム下に仮止めしている接続ボルト、ナットを一旦外し、ロッカーアーム上をロッドガイドに通します。



- 4** ロッカーアーム上下を接続し、接続ボルト、ワッシャ、ナットを仮止めします。



- 5** ロッカーアーム先端にワッシャを通して、割りピンを挿込み、先端を曲げて固定します。



- 6** 接続ボルト、ナットを締付けます。



組立て

- 7** ロッドがスムーズに回る位置でロッドガイドのナットを締付けます。



- 8** ロッカーアーム上の先端のナットが緩んでいる場合は、締付けます。



走行クラッチワイヤの取付け

走行クラッチワイヤを右ハンドルに取付けます。

- 1** 本体下右側から出ているワイヤの先端を一旦外します。

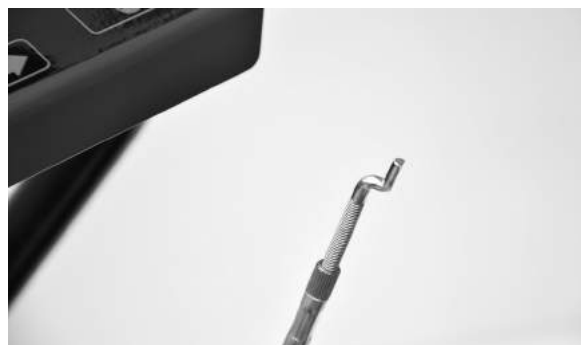

- 2** 走行クラッチレバーのナットを一旦外します。



- 3** ワイヤの先端をレバーの穴にはめ込みます。



組立て

- 4** 走行クラッチレバーのナットを締付けます。



- 5** 一旦取外した走行クラッチワイヤを接続します。



- 2** 先端をレバーの下の穴にはめ込みます。
※はじめは下の穴にはめ込みます。しばらく使用してワイヤが伸び気味になった場合は、上の穴にはめ替えます。



- 3** ワイヤのナットを本体内側ガイドにかまして、締付けます。



除雪クラッチワイヤの取付け

除雪クラッチワイヤを左ハンドルに取付けます。

- 1** 本体下左側から出ているワイヤの先端を、操作パネル左側とハンドルの隙間に、下から通します。



ワイヤクリップの取付け

ワイヤをワイヤクリップで上ハンドルに固定します。

- 1** 上ハンドルに仮止めしているワイヤクリップを外し、ワイヤクリップにワイヤを挟んで、上ハンドル左側に固定します。



組立て

変速ロッドの取付け

変速ロッドを本体に取付ます。

- 1** 変速レバーを「R2」の位置にします。



- 2** 変速ロッドの両端に予め留められているスナップピンを抜きます。 その際、ワッシャ、スプリングを紛失しないよう注意してください。

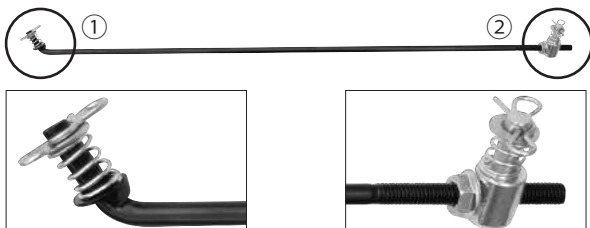

- 3** 変速ロッドの先端①は本体側に、②は操作パネル側に取り付けます。

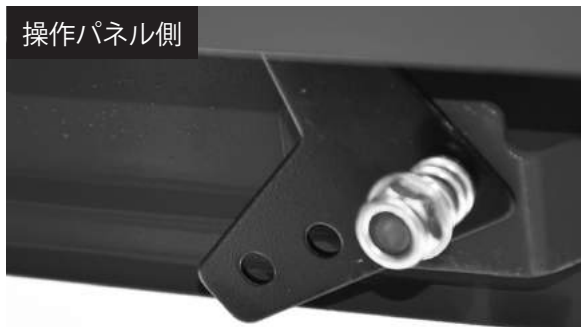
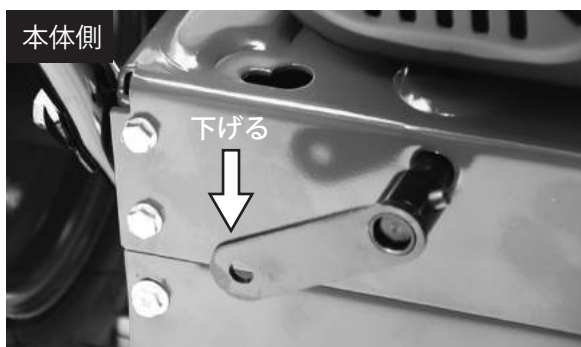

- 4** 変速ロッドの先端①を本体側の穴に通し、ワッシャ、スプリングをはめ、スナップピンで固定します。



- 5** 変速ロッドの先端②を操作パネル側の穴に通し、ワッシャ、スプリングをはめ、スナップピンで固定します。



実際に運転操作した際に走行しない場合は、変速ロッドの調整が必要となります。(P.33 参照)

各部の取扱い

★以下の掲載写真は他機種ですが、各部の取扱いはほぼ同様です。

リコイルスターター

リコイルスターターでエンジンを始動します。



- 1 リコイルスターターを少し重くなるまでゆっくり引き、そこから真っすぐ引張ります。エンジンがかかるまで、数回繰返します。

⚠ 注意

- ・リコイルスターターロープを最後まで引出さないでください。
- ・一度に6回以上は引張らないでください。
- ・引いたリコイルスターターは途中で放さずに、ゆっくり戻してください。
- ・運転中はリコイルスターターハンドルに手を触れないでください。

シュータ角度調整ノブ

投雪角度を調整します。

左右のノブを緩め、調節します。

上向きにすると投雪距離が長くなります。



変速レバー

前進(6段)、後進(2段)の切替えや走行速度を調節する時に操作します。



レバーをF側

前進スピードは6段階で、数字が大きくなるほどスピードが上がります。

レバーをR側

後進スピードは2段階で、数字が大きくなるほどスピードが上がります。

⚠ 注意

- ・変速レバーの操作は、走行クラッチレバー、除雪クラッチレバーを放してから行ってください。
- ・走行クラッチレバーや除雪クラッチレバーを握ったまま、変速レバーを操作すると、変速輪クッションの破損の原因になります。

各部の取扱い

シュータ方向調整ハンドル

ハンドル（ロッカーアーム）を回すことで、投雪方向を190°の範囲で調整することができます。



ロッカーアームを右回転

シュータは右に回転します。

ロッカーアームを左回転

シュータは左に回転します。



注意

- ・シュータに雪が詰まった状態で、ロッカーアーム操作を行わないでください。

走行クラッチレバー

除雪機を走行させる時にレバーを握ります。



レバーを握る

除雪機が走行します。

レバーを放す

除雪機が停止します。

除雪クラッチレバー

オーガを回転させる時に握ります。



レバーを握る

オーガが回転します。

レバーを放す

オーガが停止します。



注意

- ・走行クラッチレバー、除雪クラッチレバーを握ったまま、変速レバーの操作は絶対に行わないでください。変速輪クッションの破損の原因になります。

各部の取扱い

ソリ

ソリは、高さを調整することで路面状況にあった除雪ができます。

1 オーガハウジングの下に枕木等を挿込み浮かせます。

2 ソリのボルトを緩め、最適な高さに調整します。



	オーガハウジング下端と路面の隙間
砂利などが多い路面	広くする
普通路	5mm 程度
圧雪路	狭くする

⚠ 注意

- オーガハウジング下端と路面の隙間を狭くしすぎると、オーガの摩耗が早くなったり路面を傷付けたりすることがあります。また、オーガの回転が路面に伝わり、除雪機が前に進むことがあります。

燃料コック

コックを右にするとエンジンに燃料が供給されます。

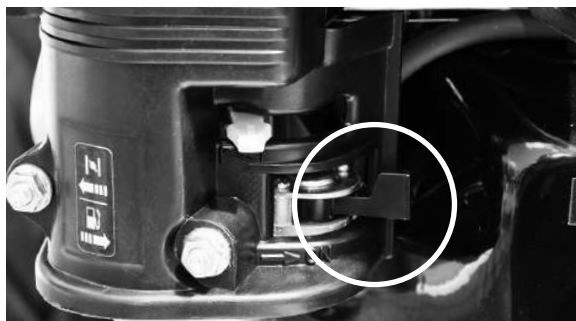

燃料ポンプ

燃料ポンプを 2～3 回軽く抵抗を感じる程度まで押すことで、燃料をキャブレターに行きわたらせます。(初回のみ)

注) 押しすぎるとエンジンが始動しません。



エンジンスイッチ

エンジンを始動する際はスイッチを ON にします。

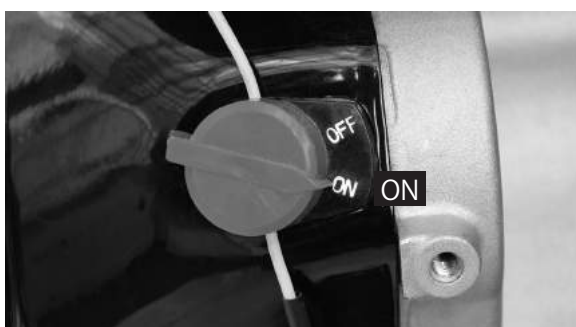

各部の取扱い

アクセルレバー

運転中に操作するとエンジンの回転数が変わります

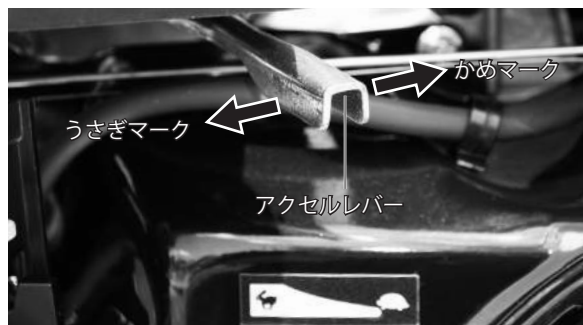

レバーを「かめ」側

エンジンの回転数が下がります。

レバーを「うさぎ」側

エンジンの回転数が上がります。

チョークつまみ

エンジンが冷えている時は、チョークつまみを左に合わせます。



⚠ 注意

- ・暖機運転後は、チョークつまみを右に戻してください。

雪かき棒

オーガやシューターに詰まった雪や付着した雪を取除く時に使用します。



⚠ 注意

- ・回転部に詰まった雪や付着した雪を取除く時は、エンジンスイッチを切り、各部が完全に停止してから行ってください。

エンジンオイル、燃料の入れ方

★以下の掲載写真は他機種ですが、方法はほぼ同様です。

エンジンオイルの給油

工場出荷時、エンジンオイルは入っていません。
下記要領で給油してください。

- 1 エンジンオイルを準備します。

推奨オイル	SAE 5W-30
オイル容量	0.6L

- 2 車体を水平な場所に移動させます。

- 3 オイル給油キャップを外し、オイルゲージを布などで拭取ります。

- 4 エンジンオイルを給油します。
注) エンジンテストを行っているため、多少オイルが残っている場合があります。オイルゲージを確認しながら少しずつ給油してください。



- 5 補給後、給油キャップを確実に閉めてください。

燃料の給油

工場出荷時、燃料は入っていません。
下記要領で給油してください。

- 1 燃料を準備します。

使用燃料	無鉛レギュラーガソリン
燃料タンク	2.6L

- 2 燃料給油キャップを開け、満タンレベルゲージを超えないように給油します。



- 3 補給後、給油キャップを確実に閉めてください。

運転前の点検

警告



- ・エンジンが熱いうちは、給油しないでください。
- ・燃料が漏れたり、こぼれたままエンジンをかけないでください。
- ・運転時、給油時、喫煙など火気を発生させないでください。
- ・ハイオクガソリンは使用しないでください。



- ・燃料を補給する時は必ずエンジンを停止して、屋外の換気の良い場所で行ってください。
- ・燃料をこぼさないように注意してください。所定のレベルを超えて補給しないでください。
- ・燃料がこぼれた場合は、直ちに拭取ってください。
- ・燃料は、無鉛レギュラーガソリンを使用してください。
- ・燃料キャップは確実に締めてください。
- ・長期保管する場合は、燃料タンクの燃料を抜き取り、火気のない所に保管してください。
- ・給油中、燃料タンク内に雪や水が入らないように注意してください。

★以下の掲載写真は他機種ですが、方法はほぼ同様です。

エンジンオイルの点検・補充

エンジンオイル量・汚れを点検します。
 オイル交換については、「点検・整備の仕方 P.27」を参照ください。

- 1 本体を水平な場所に移動させます。
- 2 オイル給油キャップを外し、オイルゲージを布などで拭取ります。
- 3 オイル給油キャップを取付け一旦締付け、再度外します。



- 4 オイルが、オイルゲージのオイル量範囲(中央)まであるか点検します。



- 5 オイル量が少ない時は、新しいエンジンオイルを補充します。P.24 参照

推奨オイル	SAE 5W-30
オイル容量	0.6L

- 6 補充後、給油キャップを確実に閉めてください。

ギヤケースの点検

ギヤケースにはグリスが入っています。20 時間毎にグリスを入れてください。(P.32 参照)
 ※グリスは市販のリチウムグリスをお使いください。

30

運転前の点検

燃料の点検・補充

燃料（無鉛レギュラーガソリン）の量を点検します。

- 1 燃料給油キャップを外し、液面を見て残量を確認します。少ないようであればガソリンを少しずつ満タンレベルゲージの上限（赤い目印）を超えないように給油します。



満タンレベルゲージ

使用燃料	無鉛レギュラーガソリン
燃料タンク	3L

- 2 補給後、給油キャップを確実に閉めてください。

オーガ・ブローの点検

凍結や曲がり・変形・欠け・異物をはさまっていないかを点検します。

また、シャフトボルトが折れていないかを点検します。



走行クラッチ・除雪クラッチの点検

エンジン始動後、走行クラッチと除雪クラッチを操作し、「走行」「回転」「停止」するか点検します。



シュータの点検

シュータ角度調整ノブとシュータ方向調整ロッカーアームを操作し、不具合がないか点検します。



各部の緩みやガタツキの点検

各部の緩みやガタツキがないか点検します。

ボルト、ナット等の緩みであれば、締付けます。

不具合の箇所が分からない場合は、お買い求めの販売店にご相談ください。

各部の異音の点検

エンジン始動後、エンジン、その他の部位から異音がないか点検します。異常がある場合は、お買い求めの販売店にご相談ください。

排気状態の点検

エンジン始動後、排気に異常がないか点検します。異常がある場合は、お買い求めの販売店にご相談ください。

運転操作の仕方

警告

- ・燃料の臭いがある場合、運転しないでください。爆発の危険があります。
- ・エンジンの排気ガスには人体に有毒な成分が含まれています。特に一酸化炭素は無色無臭で非常に強い毒性があり、吸入すると死亡の恐れがあります。
- ・燃料が漏れたり、こぼれたままエンジンをかけないでください。
- ・運転時、給油時、喫煙など火気を発生させないでください。
- ・換気の悪い場所ではエンジンをかけないでください。
- ・エンジン回転中及び停止後しばらくの間はエンジンやマフラーなどが熱くなっています。触れるとやけどすることがありますので注意してください。
- ・運転中に回転部及び可動部に手や足及び衣類を絶対に近づけないでください。触れると巻込まれ重大な事故の恐れがあります。
- ・周囲の動植物等にも排気ガスが当たらないように注意をしてください。

★以下の掲載写真は他機種ですが、運転操作の仕方はほぼ同様です。

 このQRコードを読み取ることで、「運転操作の仕方」を動画でご覧いただくことができます。パソコンでご覧になる場合は、<http://www.shop.haige.jp/video/hg-656kmn.html>

エンジンのかけ方

注意

- ・エンジンをかける際は、走行クラッチレバーや除雪クラッチレバーを握らないでください。

1 変速レバーを「F1」にします。



2 アクセルレバーを「かめ」と「うさぎ」マーク中央にします。

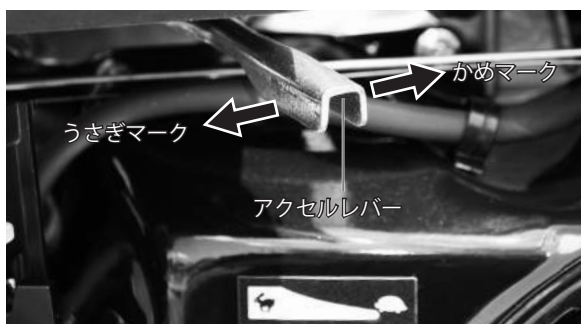

3 燃料コックを右 (ON) にします。

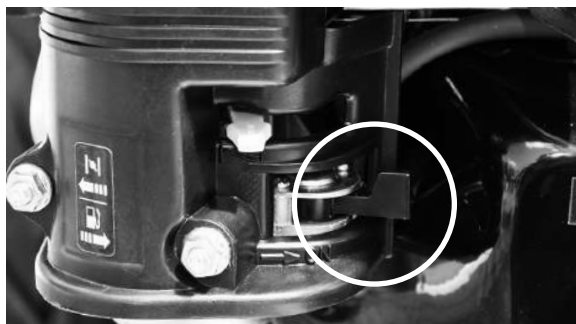

4 チョークつまみを左にします。



5 燃料ポンプを 2～3 回軽く抵抗を感じる程度まで押します。(初回のみ)

注) 押しすぎるとエンジンが始動しません。



運転操作の仕方

6 エンジンスイッチを「ON」にします。



7 リコイルスターターを少し重くなるまでゆっくり引き、そこから真っすぐ引張ります。エンジンがかかるまで、数回繰り返します。



⚠ 注意

- ・リコイルスターターロープを最後まで引出さないでください。
- ・一度に6回以上は引張らないでください。
- ・引いたリコイルスターターは途中で放さずに、ゆっくり戻してください。
- ・運転中はリコイルスターターハンドルに手を触れないでください。

8 エンジン始動後暖機運転を行い、異常がなければチョークつまみを右に戻します。

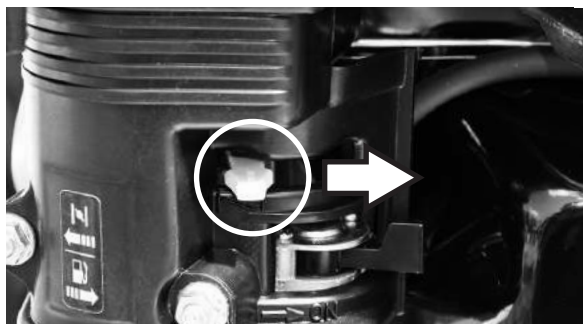

⚠ 注意

- ・暖機運転後は、チョークつまみを右に戻してください。

エンジンの止め方

1 走行クラッチレバー、除雪クラッチレバーを放し、変速レバーを「F1」にします。



2 エンジンスイッチを「OFF」にします。

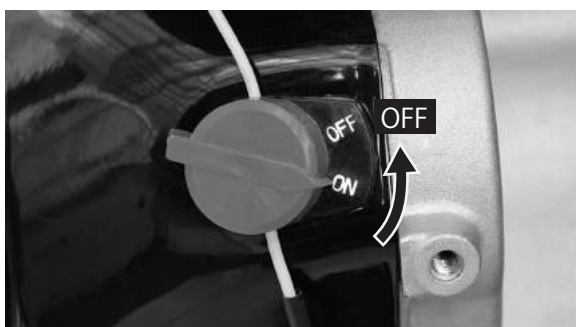

3 ②の燃料コックを縦向き (OFF) にします。

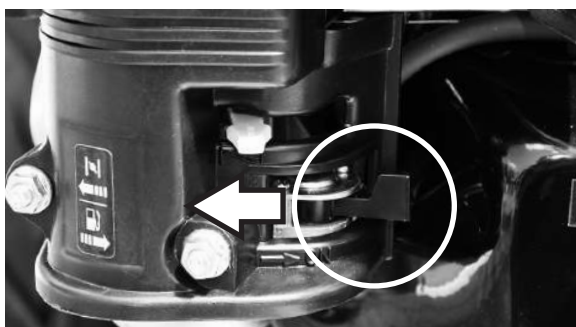

⚠ 注意

- ・除雪機は、水平な場所に駐車してください。

運転操作の仕方

移動の仕方

- 1 P.21を参照にエンジンを始動します。
- 2 ハンドルを押し下げ、オーガハウジングを浮かせた状態にします。
- 3 走行クラッチレバーをゆっくり握ります。



- 4 変速レバーを「F1」から徐々に最適な速度の位置にします。

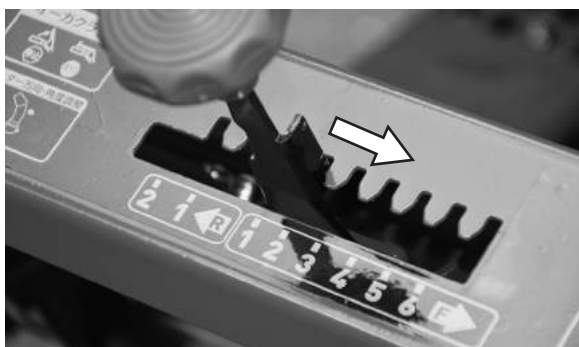

⚠ 注意

- 変速レバーの操作は、走行クラッチレバーを放してから行ってください。
- 走行クラッチレバーを握ったまま、変速レバーを操作すると、変速輪クッションの破損の原因になります。

⚠ 警告

- シュータを人や自動車、建物に向けないでください。
- オーガに異物が巻付いた時は、エンジンをすぐに停止し、異物を取除いてください。
- 除雪機に破損がないか確認し、破損が確認された場合は完全に修理してからご使用ください。

除雪作業の仕方

- 1 オーガハウジング高さ調整をソリで最適な高さに調整します。(P.16 参照)
- 2 シュータ方向調整ハンドルを操作し、投雪方向を調整します。(P.15 参照)
- 3 シュータ角度調整ノブを操作し、投雪距離を調整します。(P.14 参照)
- 4 アクセルレバーでエンジンの回転数を上げます。(P.17 参照)
- 5 除雪クラッチレバーをゆっくり握るとオーガが回転します。



⚠ 警告

- 投雪方向の安全を確認してから、除雪クラッチレバーを握ってください。

- 6 変速レバーが「F1」にあることを確認し、走行クラッチレバーをゆっくり握ります。



運転操作の仕方

- 7** 変速レバーで速度を変える場合は、走行クラッチレバー、除雪クラッチレバーから手を放してから操作します。
前進(6段)、後進(2段)のすべてを切替え、走行するか確認します。走行しない場合は、変速ロッドの調整が必要となります。(P.34 参照)



- 8** 変速レバーを「F1」にします。レバーはゆっくり操作してください。

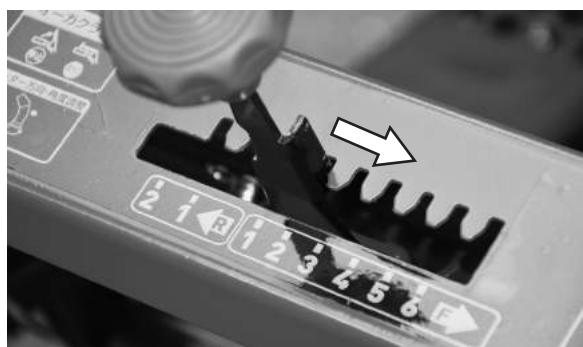

警告

- 変速レバーの操作は、走行クラッチレバー、除雪クラッチレバーを放してから行ってください。
- 走行クラッチレバーを握ったまま、変速レバーを操作すると、変速輪クッションの破損の原因になります。

ワンポイント

除雪作業は低速「F1」で行うのがコツです。走行速度が速すぎると、オーガハウジングに雪がいっぱいになり、投雪が間に合わず雪が詰まってしまうです。

注意

- 除雪機は、水平な場所に駐車してください。
- 作業終了後、除雪機に破損がないが確認し、破損が確認された場合は完全に修理してください。

除雪作業の停止

- 1** 走行クラッチレバー、除雪クラッチレバーから手を放します。走行とオーガの回転が停止します。



- 2** 変速レバーを「F1」にします。



- 3** 除雪クラッチレバーを握り、オーガを空転させ、オーガに付着した雪を取除きます。



運転操作の仕方

4 除雪クラッチレバーから手を放し、オーガの回転を停止させます。

5 エンジンスイッチを「OFF」にします。

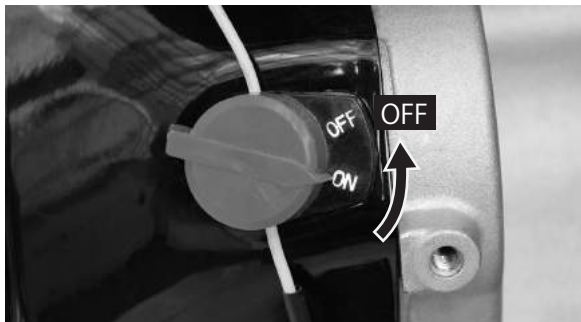

6 燃料コックを左「OFF」にします。

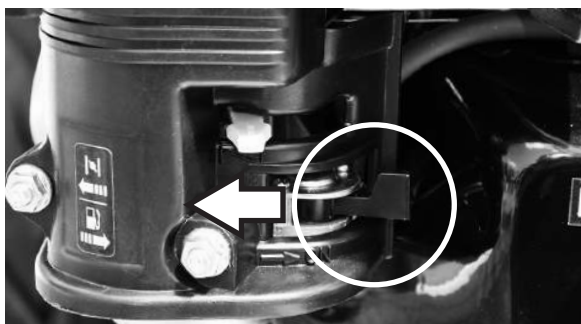

⚠ 注意

- 本体に付着した雪は取除いてください。
- 除雪作業終了後は、雨ざらしにしないでください。
- ブロア部分に雪が付着したまま保管しますと、凍結してベルトの伸びや破損に繋がります。
- ワイヤ部分に雪が付着したまま保管するとワイヤの伸びや破損に繋がります。

シュータに雪が詰まった場合

⚠ 警告

- シュータに詰まった雪を除去する時は、エンジンを停止し、オーガの回転が止まってから、雪かき棒で雪を取除いてください。
- エンジンが回っている時は、シュータに手を絶対に入れないでください。怪我をする恐れがあります。

1 エンジンを停止させ、オーガの回転が完全に停止したことを確認します。

2 シュータ内に詰まった雪を雪かき棒で取除きます。
※詰まったまま使用すると、ベルトが伸びたり切れたりする可能性があります。

固い雪に除雪部が乗り上げた場合

前・後進を繰り返すことで、平らに除雪できます。

湿った雪を除雪する場合

湿った雪の場合は、シュータに雪が詰まりやすくなります。

積雪量が多い場合

積雪量が多く、オーガハウジングよりも雪の高さが高い場合は、段階的に除雪を行います。

オーガハウジングを少し上げたり、ソリの高さ調整をします。

また、雪壁の切削量が大きい場合は、シャーボルトが折れることがあるので、進入速度には注意が必要です。

運転操作の仕方

深い雪・重い雪の除雪時に、エンジンの回転数が落ちた場合

- 1 エンジン回転が回復するまで、走行クラッチレバーを放します。

警告

- ・変速レバーの操作は、走行クラッチレバー、除雪クラッチレバーを放してから行ってください。
- ・走行クラッチレバー、除雪クラッチレバーを握ったまま、変速レバーを操作すると、変速輪クッションの破損の原因になります。

- 2 オーガハウジング内の雪がなくなり、エンジン回転が回復したら、走行クラッチレバーを握り前進します。

ワンポイント

オーガハウジングにかかる雪幅を狭くすると、除雪しやすくなります。

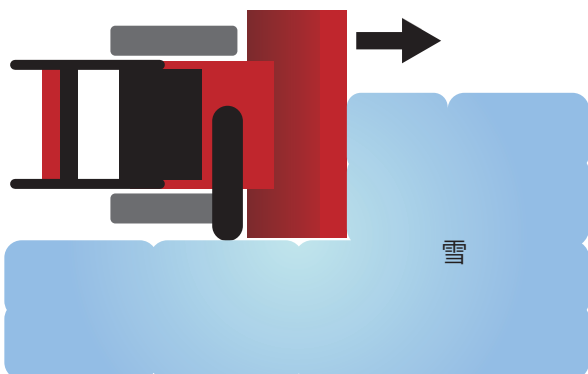

点検・整備の仕方

いつまでも安全にお使いいただくために定期点検を行ってください。

除雪期前	除雪期	除雪期後
<p>▼シーズン前点検</p> <ul style="list-style-type: none">エンジンオイルの交換 P.27点火プラグの交換P.29ベルト点検のP.31タイヤの点検P.30	<p>▼初回20時間点検</p> <ul style="list-style-type: none">エンジンオイル交換P.27 <p>▼運転前点検</p> <ul style="list-style-type: none">エンジンオイルの点検・補充P.19燃料の点検・補充P.20オーガ・ブロアの点検 P33走行クラッチ・除雪クラッチの点検 P.20シュータの点検 P.20各部の緩みやガタツキの点検 P.20各部の異音の点検 P. 20排気状態の点検 20	<p>▼シーズン後点検</p> <ul style="list-style-type: none">燃料の抜取りP.29各部グリス・潤滑油の塗布P.30

警告

- 安全を確保し作業を行ってください。
- 作業中にエンジンを始動するようなことは絶対にやめてください。また周囲に子供や動物が近づかないよう配慮をお願い致します。
- エンジン回転中及び停止後しばらくの間はエンジンやマフラーなどが熱くなっています。触れるとやけどすることがありますので注意してください。

注意

- 作業には工具を使用することがあります。必ず用途やサイズの合ったものを使用し自身や周囲の確認をしながら安全に作業を行ってください。
- メンテナンス終了後は汚れが付着しない場所かカバーなどをかぶせて保管してください。

★以下の掲載写真は他機種ですが、点検・整備の仕方はほぼ同様です。



このQRコードを読み取ることで、「点検・整備の仕方」を動画でご覧いただくことができます。
パソコンでご覧になる場合は、
<http://www.shop.haige.jp/video/hg-656kmn.html>

エンジンオイルの点検・交換

【エンジンオイルの交換】

初回 20 時間、以降 50 時間毎にエンジンが冷えた状態で行ってください。

■エンジンオイル交換の手順

1 廃油受け、枕木等を準備します。

2 本体下に枕木等を入れ、タイヤを浮かせます。



点検・整備の仕方

- 3** タイヤのピンを抜き、タイヤを取外します。



- 4** 下に廃油受けを置きます。



- 5** オイル給油キャップを緩めます。

- 6** 13mm のスパナでドレン奥を固定しながら、ドレンボルトを 10mm のスパナで反時計回りに回し緩めるとオイルが出てきます。



- 7** 排出が終わりましたら、ドレンボルトを確実に締めます。

- 8** 市販のオイルチェンジャーで抜くことも出来ます。※操作方法は、オイルチェンジャーの取扱説明書に従ってください。

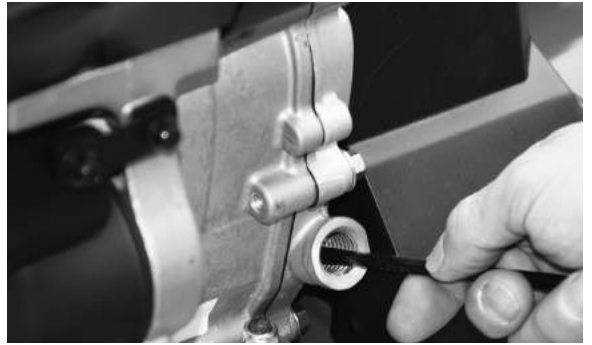

- 9** 市販のオイルジョッキを用意します。



- 10** 新しいエンジンオイルをレベルゲージの中央までゆっくり少しずつ入れます。



推奨オイル	SAE 5W-30
オイル容量	0.6L

- 11** 給油後は、確実にキャップを締めます。

点検・整備の仕方

燃料の抜取り

- 1 燃料タンクのキャップを外し、タンクストレーナーを外し燃料を手動のポンプ等で抜きます。



- 2 燃料コックを左「OFF」にします。

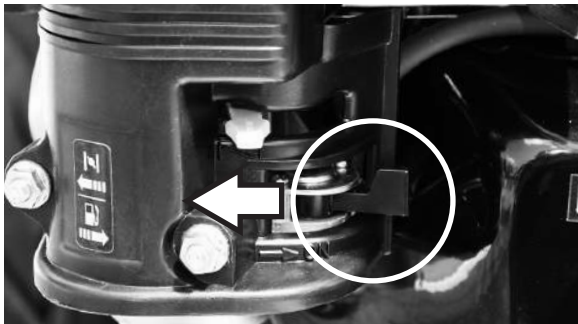

- 3 燃料を受ける容器を用意します。

- 4 O部分のボルトを緩めて、ガソリンを容器に受けます。
キャブレターの燃料を抜くことができます。



- 5 燃料を抜き終わったら、緩めたボルトは、必ずしっかり締めてください。

点火プラグの点検・整備

点火プラグを外し、電極の点検・清掃を行います。

■使用工具

プラグレンチ（付属）、ワイヤブラシ

■点検・清掃の仕方

- 1 点火プラグキャップの金属部を持って取外します。
※エンジンが冷えている状態で行ってください。



- 2 点火プラグをプラグレンチで取外します。



- 3 点火プラグをワイヤブラシで清掃します。



点検・整備の仕方

隙間は

0.7mm～0.8mm が
適切です。



交換時期	250 時間運転毎
適応 点火プラグ	BPR5ES(NGK) W16EPR-U(DENSO)

4 取外しと反対の手順で取付けます。

タイヤの点検・整備

タイヤの傷・摩耗を点検します。

■点検手順

1 目視にて破損や亀裂がないか確認します。
パンク・亀裂が見つかった場合は、修理または
新品と交換してください。



2 タイヤの空気圧を確認します。

空気圧	1.6kgf/cm ² (166Kpa)
-----	---------------------------------

警告

・回転部分の点検は、絶対にエンジンがかからないことを確認してから行ってください。
また、軍手などの絡まりやすいものの着用は絶対避けてください。

グリス・潤滑油の塗布

本機の使用後は回転部分・撹動部を清掃し、グリスを補給します。可動部分は、潤滑油を塗布します。

※グリスは市販のリチウムグリスをお使いください。

1 グリス、グリスガンを準備します。

2 グリスニップル（頭径 6.5mm）からグリスを充填します。



3 シュータの撹動部やワイヤ等の可動部に潤滑油やグリスを塗布します。

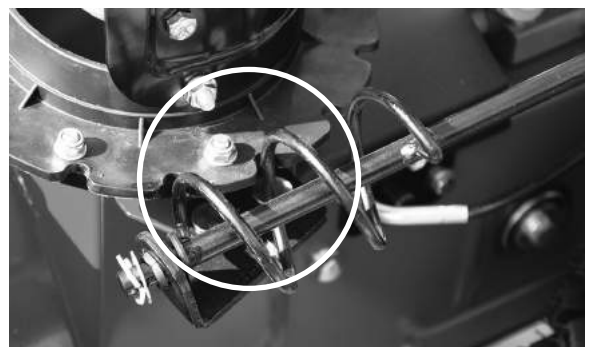

点検・整備の仕方

ベルト周りの点検

- 1 シュータ横の黒い樹脂製ベルトカバーのボルト 2カ所を外し、カバーを取外します。

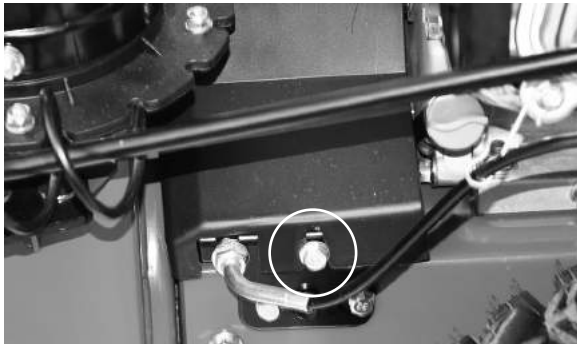

- 2 オーガベルト、走行ベルトに摩耗や亀裂がないか確認します。

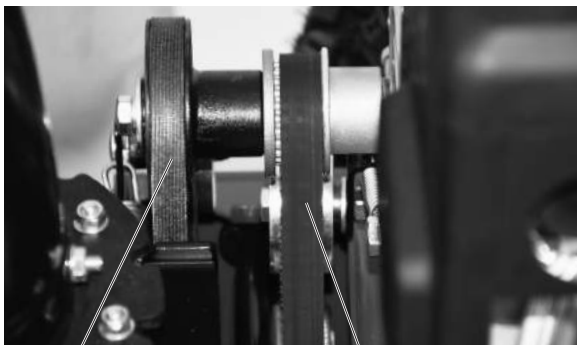

オーガベルト

走行ベルト

オーガベルトの交換

- 1 シュータ横の黒い樹脂製ベルトカバーを取外します。(P.32 参照)

- 2 除雪クラッチレバーのワイヤとシュータ方向調整のロッカーアームを外します。

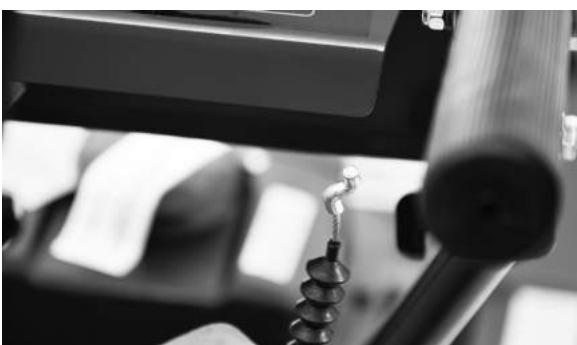

ボルト・ナットを外す

- 3 オーガハウジングと本体を接続してるボルト 4ヶ所を外します。



- 4 オーガハウジングと本体を切り離し、ベルトを外します。



- 5 新しいベルトを、取外しと逆の手順で取付けます。

- 6 オーガハウジングと本体を接続し、外した除雪クラッチレバーのワイヤとシュータ方向調整のロッカーアームを元に戻します。

点検・整備の仕方

走行クラッチ・除雪クラッチの張り調整

- 1 ナットを緩め調整します。（写真は除雪クラッチワイヤ）



- 2 除雪クラッチワイヤは中間のワイヤでも調整が出来ます。



変速ロッドの調整

- 1 変速レバーを「R1」と「F1」の間に合わせます。



- 2 変速ロッド上部を外しナットを緩め、高さの調整をします。



- 3 本体下側のアームが水平になるよう変速ロッドを調整します。

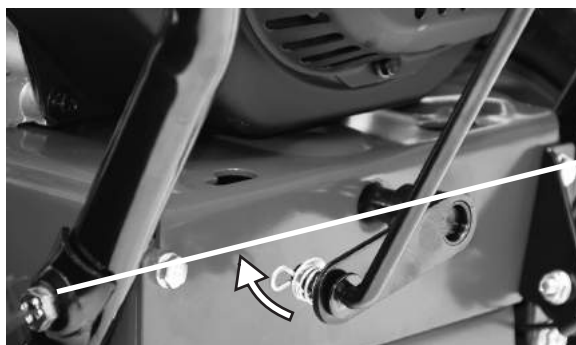

点検・整備の仕方

⚠ 警告

- ・回転部分の点検は、絶対にエンジンがかからないことを確認してから行ってください。
また、軍手などの絡まりやすいものの着用は絶対避けてください。

オーガ・ブローアの点検

- 1 オーガ部分に破損や変形がないか確認します。



- 2 ブローア部分に破損や変形、異物の挟込みがないか確認します。

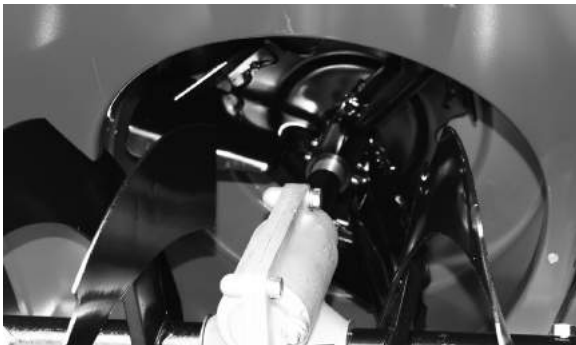

シャーボルトの点検

- 1 エンジンを停止します。
- 2 雪が詰まっている時は雪かき棒で取除きます。
- 3 シャーボルトに折れや亀裂がないか確認します。
破損がある場合は新品と交換します。
交換は、ナットを外し、シャーボルトを抜取ります。取付は、逆の手順です。

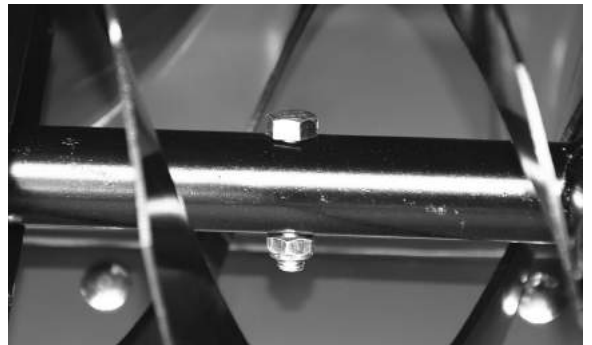

⚠ 注意

- ・シャーボルトは専用品をご使用ください。

👉 シャーボルトとは？

シャーボルトとは、オーガを固定しているボルトのことで、除雪中に石など硬いもの当ててしまった時に、その衝撃をギア部分まで伝達させず、損傷を与えないために、折れやすくしたボルトのことです。

オプション

タイヤチェーンの取付け方

- 1 車体の下に枕木等を敷き、タイヤを浮かせた状態でチェーンを下から被せます。



- 2 チェーンは、汎用チェーンのため長めになっています。チェーンのたるみがなくなるまで引っ張りながら、タイヤに均等に被さるようにします。

- 3 フックは2つ目あたりのチェーンに通し、写真のように爪を引っかけます。余ったチェーンは結束バンド等で固定します。



故障と思ったら

●エンジンがかからない

症状	原因	対処
点火プラグに火花が出ていない	①始動スイッチボタンの不良	交換
	②点火プラグ不良	交換 (P.29 参照)
	③点火プラグ・キャップ接続不良	確実に接続
	④イグニッションコイルの不良	交換
	⑤オイルが少ない	オイル追加 (P.18 参照)
キャブレターに燃料が来ていない	①燃料が入っていない	燃料を入れる (P.18 参照)
	②燃料コックが閉じている	コックを開く (P.16 参照)
	②燃料ホースの詰まり、漏れ	ホース清掃、交換
	③燃料タンクの錆び又は、異物混入による詰まり	交換、フィルタ清掃
キャブレターに燃料は来ているが、エンジン内に燃料が来ていない	①キャブレター詰まり (ニードル・バルブ固着)	キャブレター分解掃除
	①オイルの入れすぎ	オイル交換 (P.27 参照)
	②オイルにガソリンが混ざっている	オイル交換 (P.27 参照)

●エンジンはかかるが、すぐ停止したり、停止しそうになる

症状	原因	対処
	①エアフィルタの汚れ (白煙が出る)	清掃又は交換
	②キャブレターの調整不良	調整

●うまく走行できない

症状	原因	対処
	ワイヤの調整不足	調整
前進走行しない	①走行ワイヤ破損	走行ベルト交換
	②走行ベルトが摩耗、亀裂、破損	走行ベルト交換
	③変速輪クッションが磨耗、亀裂がある	変速輪クッション交換
進みにくい	①シャーボルトが折れている	シャーボルト交換 (P.33 参照)
	②オーガの高さが適正でない	ソリの高さ調整 (P.16 参照)
	③オーガハウジングに雪が付着、堆積している	付着した雪を雪かき棒で落とす
後進しない	オーガの高さが適正でない	ソリの高さ調整 (P.16 参照)

故障と思ったら

●うまく除雪作業ができない

症状	原因	対処
シュータから雪が出ない	シュータに雪が詰まっている	詰まった雪を雪かき棒で落とす
雪を集められない	オーガに雪が付着している	付着した雪を雪かき棒で落とす
オーガが回転しない	①シャーボルトが折れている	シャーボルト交換 (P.33 参照)
	②オーガベルトが切れている	ベルトの交換 (P.31 参照)
	③ワイヤの調整不足	ワイヤの調整
雪の飛びが悪い	①エンジンの負荷が高い	走行速度を上げる
	②シャーボルトが折れている	シャーボルト交換 (P.33 参照)
固い雪に乗り上げて 食い込まない	①オーガの高さが適正でない	ソリの高さ調整 (P.16 参照)
	②シャーボルトが折れている	シャーボルト交換 (P.33 参照)
オーガが路面に当たる	オーガの高さが適正でない	ソリの高さ調整 (P.16 参照)

長期間使用しない時

除雪機を長期に渡り使用しない時は、次のお手入れを行ってください。

- 1** 保管する時は、平坦で堅い地面に水平に置てください。
- 2** 保管する時は、オーガハウジングを接地させてください。
- 3** 燃料タンク、キャブレターの燃料を抜きます。
(P.29参照)
- 4** エンジンをかけ、燃料切れで停止するまでまわし、キャブレター内の燃料を使い切ります。
- 5** エンジンスイッチを停止しキーを抜いてください。
- 6** 燃料タンクの口にあるタンクストレーナーを清掃します。
- 7** 各部のボルト類の破損、腐食、緩みを点検します。
- 8** 防錆、潤滑油を塗布します。

本規約は、ハイガー産業株式会社(以下「弊社」とする)を経由して販売させていただいた該当商品に関して保証する内容を明記したものです。弊社商品には商品保証書等は同梱しておりません。お客様の購入履歴や保証情報は弊社にて管理・保管しておりますのでご安心ください。返送いただく場合商品を再梱包していただく必要がございますので、梱包材はお捨てにならないようお願いいたします。

1. 保証の期間

商品発送日(ご来店引取の場合ご来店日)から1年間といたします。業務用・営業用として使用される場合、保証期間は6ヶ月といたします。保証期間を超過しているものについては、保証の対象外となり有償対応となります。発送日より7日以内の初期不良にあたる場合、送料・手数料弊社負担にて対応いたします。

2. 保証の適用

- ・お買い上げいただいた弊社商品を構成する各部品に、材料または製造上の不具合が発生した場合、本規約に従い無料で修理いたします。(以下、この無料修理を「保証修理」とする)往復送料や出張修理を行った場合の出張料は、お客様のご負担となります。
- ・保証修理は、部品の交換あるいは補修により行います。保証修理で取り外した部品は弊社の所有となります。
- ・本規約は、第一購入者のみに有効であり、譲渡することはできません。ご購入された年月日、販売店、商品、製造番号の特定が出来ない場合、保証が受けられない可能性がございます。
- ・本規約の対象となる商品とは、日本国内で使用し故障した商品とします。日本国外に持ち出した時点で保証は無効となります。

3. 保証適用外の事項

- (1) 純正部品あるいは弊社が使用を認めている部品・油脂類以外の使用により生じた不具合
- (2) 保守整備の不備、保管上の不備により生じた不具合
- (3) 一般と異なる使用場所や使用方法、また酷使により生じた不具合
- (4) 取扱説明書と異なる使用方法により生じた不具合
- (5) 示された出力や時間の限度を超える使用により生じた不具合
- (6) 弊社が認めていない改造をされたもの
- (7) 地震、台風、水害等の天災により生じたもの
- (8) 注意を怠った結果に起きたもの
- (9) 薬品、雨、雹、氷、石、塩分等による外から受ける要因によるもの
- (10) 使用で生じる消耗や時間の経過で変化する現象(退色、塗装割れ、傷、腐食、錆、樹脂部品の破損や劣化等)
 - (11) 機能上影響のない感覚的な現象(音、振動、オイルのにじみ等)
 - (12) 弊社または弊社が認めているサービス店以外にて修理をされた商品
 - (13) 使用することで消耗する部品または劣化する部品(ゴムを使用する部品、皮を使用する部品、樹脂を使用する部品、スポンジ類、紙類、パッキン類、ギヤ・ベアリング等の干渉する部品、ボルト、ナット、ヒューズ、モーターブラシ、チェーン、バルブ内部の部品、バネ、潤滑油、燃料、作動油、刃または先端部品、クラッチ、シャーペン等の緩衝部品、ワイヤ、バッテリー、点火プラグ等)
 - (14) 保証修理以外の、調整・清掃・点検・消耗部品交換作業等
 - (15) 商品を使用できなかったことによる損失の補填(休業補償、商業損失の補償、盗難、紛失等)

4. 別扱いの保証

部品メーカーが個別に保証している部品については部品メーカーの保証が適用されます。

5. 保証修理の受け方

まずはお問い合わせフォームにて弊社へご連絡いただきたく存じます。
またはお近くの修理協力店へご連絡くださいませ。
症状・使用状況を伺い、お手順方法をご案内させていただきます。

6. 注意事項

- ・動作点検を行ってから出荷しておりますので、燃料や水分が残っていたり、多少の傷や汚れ等が付いている場合がございます。
- ・部品の在庫がない場合、お取り寄せにお時間をいただく場合がございます。
- ・仕様変更などにより同時交換部品が発生する場合がございます。
- ・仕様変更などによりアッセンブリーでの供給しできない場合がございます。
- ・生産終了品につきましては、部品供給次第で修理不可能な場合がございます。
- ・無在庫転売者(送り先が毎回違う購入者)の場合、転売者より購入した商品の場合、保証は無効となります。また発覚次第転売者への措置を取らせていただきます。

- アフターサービスについて■
1. 販売機種が対象となります。※弊社で商品をお買い上げの方に限らせていただいております。
 2. 生産終了品につきましては、部品供給次第で修理不可能な場合がございます。
 3. 保証期間(1年間)を過ぎたものは、保証期間内におけるご使用回数に関係なく、すべて有償となります。
 4. 修理の際の往復の送料はすべてお客様ご負担となります。
 5. 修理協力店へご依頼の際は、直接修理協力店に修理代をお支払いください。

お客様ご相談窓口

故障部品をお客様で交換される場合

まず、ご購入された店舗にご連絡をしてください。
保証期間内は消耗品を除き、壊れた部品は弊社で保証致します。
その際に生じる**往復の送料は全てお客様のご負担**となります。

お客様



①故障の状況をメールまたはお電話でご連絡ください。また、故障箇所の写真等を、メールに添付してください。



④送料お客様ご負担で、代替部品を発送致します。

ハイガー産業または販売・修理店

- ②受付
- ③故障内容の確認

故障部品をメーカーで修理する場合

ネット購入や弊社で電話・FAXにてご購入の場合は、弊社にご連絡をしてください。
保証期間内は消耗品を除き、壊れた部品は弊社で保証致します。
その際に生じる**往復の送料、また修理工賃は全てお客様のご負担**となります。

お客様



①故障の状況をメールまたはお電話でご連絡ください。また、故障箇所の写真等を、メールに添付してください。



⑤お見積り提示。

⑧送料お客様ご負担で、故障装置を発送いたします。

ハイガー産業

- ③受付
- ④故障内容の確認
- ⑥お見積り了承
- ⑦故障装置の修理

故障部品を販売・修理店で修理する場合

まず、ご購入された販売・修理店にご連絡をしてください。
保証期間内は消耗品を除き、壊れた部品は弊社で保証致します。
その際に生じる**往復の送料、また修理工賃は全てお客様のご負担**となります。
遠方の場合の出張修理や引取り修理は、別途料金が発生致します。

お客様



①故障の状況をお電話でご連絡ください。その際、持ち込み修理^{*1}か、引取り修理^{*2}か、出張修理^{*3}かを相談させていただきます。



⑤持ち込み修理の場合、修理完了後ご来店ください。引取り修理の場合は、修理完了後お届け致します。
※ご希望に応じて相談させていただきます。

販売・修理店

- ②受付
- ③故障内容の確認
- ④故障装置の修理

*1 お客様ご自身が販売・修理店に製品を持ち込むことをいいます。
*2 販売・修理店がお客様のご自宅まで製品を引き取りに行くことをいいます。
*3 販売・修理店がお客様のご自宅まで行き、その場で修理を行うことをいいます。

■保証適用について■

- ・本商品が対象となります。
- ※ただし、以下の場合は保証適用外となります。
- ・お客様のメンテナンス・確認不足等によるもの。
- ・人為的による破損等。
- ・運送会社など、第三者により生じた支障。
- ・弊社が故意・過失・他、正常のご使用に反して生じたと判断する全ての支障。

■保証期間について■

- ・商品が出荷された日・お渡し（ご来店時）から1年間となります。業務用として使用される場合、保証期間は6ヶ月といたします。

◎詳細は「保証内容について」ページをご確認ください。

■初期不良について■

- ・初期不良期間は、ご使用回数に関係なく到着日から1週間とさせていただきます。
- ・商品受領後、1週間以内にご連絡ください。
- ※無償修理又は無償交換のいずれかを弊社判断にて、ご対応させていただきます。
- ・修理協力店にご依頼の際は、修理工賃・部品代・送料は当社が負担させていただきます。

■消耗品について■

- ・消耗品につきましては、初期不良以外はすべて有償となります。

修理、部品に関するご相談

修理依頼される時は、下記を事項ご連絡ください。

- ①ご注文番号
- ②商品名
- ③商品の型番
- ④故障の状況
- ⑤購入サイト、年月日
- ⑥お名前
- ⑦ご住所
- ⑧電話番号

修理、使い方などのご連絡窓口

お手数ですが、今一度本取扱説明書を熟読し、弊社のサイトや動画等を見ていただき、問題が解決しない場合は、下記までお問い合わせください。



24時間365日
無休受付

カスタマー・サポート・センター
お問い合わせ窓口

<https://haige.jp/c/>



販売・修理店

販売・修理店は随時増えています。

販売・修理店により修理対応機械が異なりますので、最新情報は下記サイトをご覧ください。

オフィシャルサイト ▶ <http://www.haige.jp/agency.html>

本店サイト ▶ <http://www.haigeshop.net/new/2015-07-02-113023.html>

楽天サイト ▶ <http://www.rakuten.ne.jp/gold/haige/after.html>

ヤフーサイト ▶ <https://shopping.geocities.jp/haige/after.html>

※ハイガー産業は、顧客満足度100%を目指し、日々製品(部品やカラーも含め)の改良を行っています。
そのため、予告なく仕様を変更する場合があります。
また、取扱説明書に最新情報が反映されない場合があります。ぜひご理解・ご了承ください。

「製品のお困り事」は、カスタマー・サポート・センターへ。

「製品が利用できない」、「故障かな?」、「修理をしたい」、「パーツを購入したい」など、
下記カスタマー・サポート・センターへ、お問い合わせください。



24時間365日
無休受付



カスタマー・サポート・センターお問い合わせ窓口

<https://haige.jp/c/>



ハイガー産業 株式会社

〒370-0503
群馬県邑楽郡千代田町赤岩3072-3

<http://www.haigeshop.net/>



緊急の方へ

電話窓口

ご協力をお願い

お電話が殺到しており、繋がりにくい状態が、続いております。
ご迷惑をおかけしますが、緊急の場合を除き、インターネットからお問合せください。

重要なお願い

お電話を頂く場合は、上記の URL のカスタマー・サポート・センターの「お問合せフォーム」を
必ずご参考のうえ、お問い合わせください。ご対応に必要事項が記載されています。

0276-55-2275 受付：月曜日～金曜日 10:00～17:00 第1・第3・第5土曜日 10:00～12:00
受付中止：平日 12:00～13:00 ◎定休日：第2・第4土曜日、日曜日、祝祭日

販売・修理店